

# *CD-S2000*

## *Super Audio CD Player*



# HiFi Began with Yamaha

Yamaha's involvement with and passion for music goes back more than a century, to when we built our first reed organ in 1887. Now we are the world's leading producer of pianos and other musical instruments, and are involved with music in many other ways as well. We manufacture professional recording equipment, we design concert halls and we assist artists at concerts with set up and sound tuning.

This knowledge and experience benefits our production of audio components in many ways. We introduced our first HiFi (High Fidelity) turntable in 1954. Thereafter we were one of the first to offer mass-produced, high quality audio equipment, and introduced many legendary stereo components.

We hope you enjoy the genuine HiFi experience of Yamaha Natural Sound.



## Excellence in Audio Achievement

1920-  
1960s

**First HiFi System introduced in 1920**

We introduced numerous HiFi components (turntables, FM/AM tuners, integrated amplifiers, preamplifiers, power amplifiers and speakers) in 1955 - 1965.

**Natural Sound Speaker Series introduced in 1967**

**NS-20 Monitor Speaker**



NS-20



CA-1000

1970s

**CA-1000 Integrated Amplifier**

Featuring A-Class operation, the CA-1000 set the standard for integrated amplifiers.

**NS-690 Monitor Speaker**



NS-690



NS-1000M

**NS-1000M Monitor Speaker**

A truly legendary speaker still revered by HiFi enthusiasts.

**B-1 Power Amplifier**

An innovative power amp that used FETs in all stages.



B-1



C-2

**C-2 Control Amplifier**

Received top prize at the Milan International Music and HiFi Show

**NS-10M Studio Monitor Speaker**

Became of the most popular studio monitors in the world.



PX-2



NS-10M

**A-1 Integrated Amplifier**

**PX-2 Turntable**

Yamaha's first straight arm turntable.



B-6



A-1

1980s

**B-6 Power Amplifier**

Pyramid-shaped power amplifier.

**GT-2000/L Turntable**

**First CD Player (CD-1) introduced in 1983**

**B-2x Power Amplifier**



MX-10000



B-2x

**MX-10000 Power Amplifier and**

**CX-10000 Control Amplifier**

Redefined the capabilities of separate components.

**AX-1 Integrated Amplifier**



CX-10000

1990s

**GT-CD1 CD Player**

**MX-1 Power Amplifier and**

**CX-1 Preamplifier**



Soavo-1

2000s

**Soavo-1 and Soavo-2 Natural Sound Speaker Systems**

**A-S2000 Stereo Amplifier and**  
**CD-S2000 Super Audio CD Player**



Soavo-2

# CD-S2000

- ◆ *Full-stage balanced signal transmission achieves the ultimate in CD reproduction*
- ◆ *Full-stage balanced signal transmission beginning with the DAC*
- ◆ *Exclusive Yamaha loading mechanism with superior quietness*
- ◆ *Independent power supplies with digital and analog completely separated*
- ◆ *Pure Direct*
- ◆ *Left-right symmetrical design with rigid, stable construction*
- ◆ *Super sound from Super Audio CDs*

## ■ Supplied accessories

Please check that you have received all of the following parts.

- AC power cable
- Remote control
- Batteries (AA, R6, UM-3) (×2)
- Audio pin cable
- Safety brochure

## Contents

Controls and functions.....	6
Connections.....	14
Specifications .....	18
Playable disc format.....	19
Troubleshooting.....	21

## ■ About this manual

-  indicates a tip for your operation.
- This manual is printed prior to production. Design and specifications are subject to change in part as a result of improvements, etc. In case of differences between the manual and the product, the product has priority.
- The color of images in this manual may vary from the original.
- Read the safety brochure before using this unit.

# *CD-S2000*

## Controls and functions

In this chapter, you will learn the controls and functions of CD-S2000.



## ■ Front panel

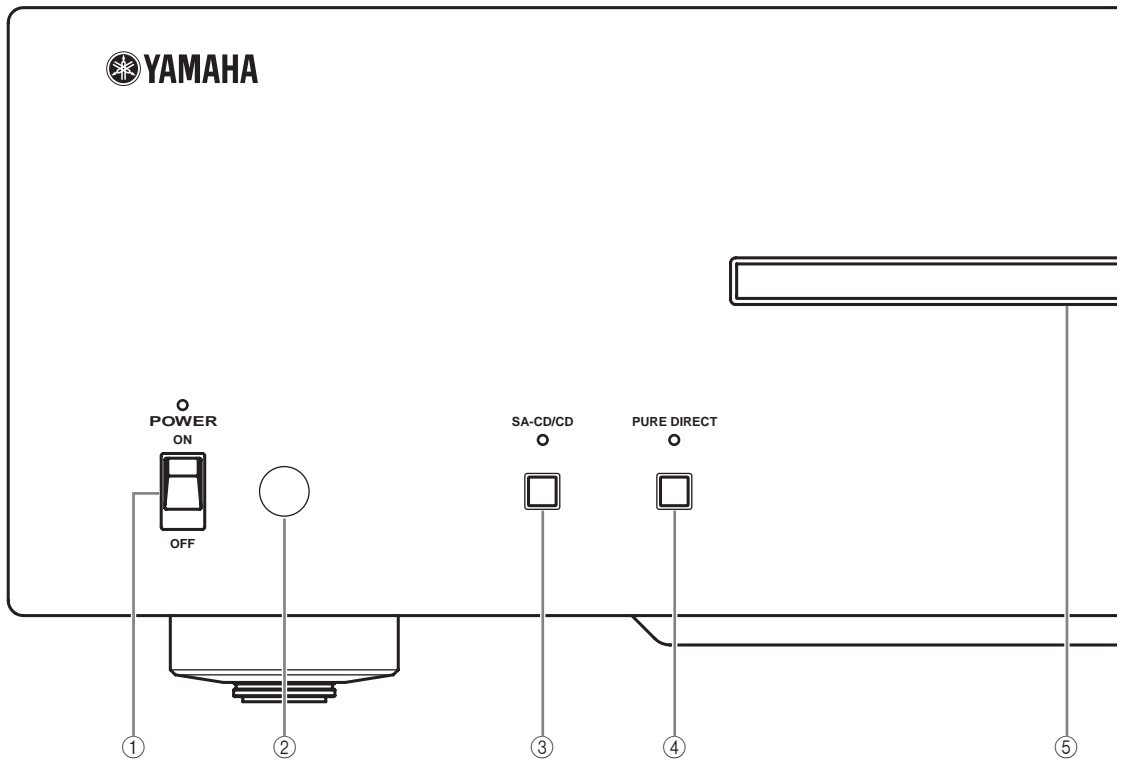

### ① POWER

Press upward or downward to turn on or off this unit.



The POWER indicator above lights up when this unit is turned on.

### ② Remote control sensor

Receives signals from the remote control.

### ③ SA-CD/CD

Switches the playback layer of a hybrid SA-CD between SA-CD and CD.



- The SA-CD/CD indicator above lights up when the SA-CD layer is selected.
- This setting is retained even if you turn off this unit.

### ④ PURE DIRECT

Turns on the PURE DIRECT mode to improve audio quality.

When this unit is in the PURE DIRECT mode:

- The PURE DIRECT indicator above lights up.
- The digital output is turned off.
- The front panel display is turned off.



- The least indicators and messages are still displayed in the front panel display.
- Press again to turn off the PURE DIRECT mode.
- This setting is retained even if you turn off this unit.

### ⑤ Disc tray

Loads a disc.

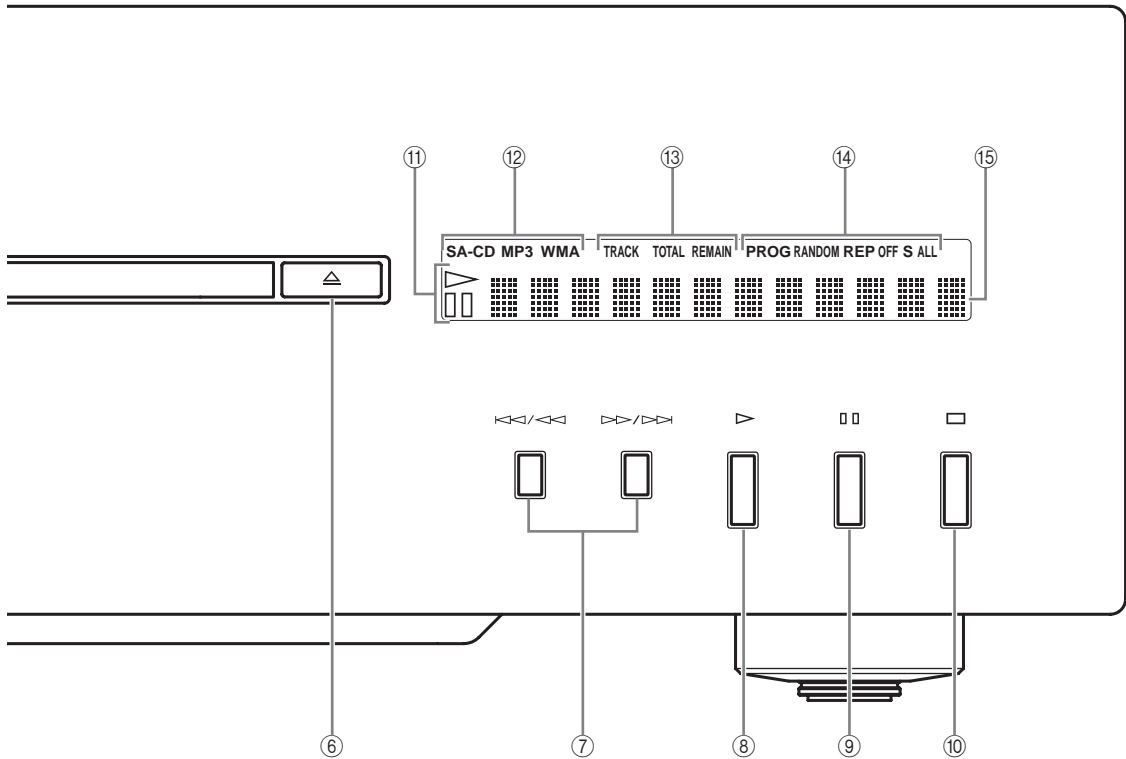

⑥ **△ (Open/Close)**

Opens or closes the disc tray.



You can also close the disc tray by:

- pressing ▷ (Play) on the front panel or on the remote control or by pressing the front edge of the disc tray gently.
- pressing a numeric button on the remote control.

⑦ **⏮/⏪ (Skip/Search backward),**

**⏩/⏭ (Skip/Search forward)**

⏩/⏭ : Skips to the next track.

⏮/⏪ : Skips back to the beginning of the current track.

⏮/⏪ (twice): Skips to the previous track.

Press and hold ⏮/⏪ or ⏩/⏭ to search backward/forward.



Each time you press and hold ⏮/⏪ or ⏩/⏭, the search speed increases by 4 levels.

⑧ **▷ (Play)**

Starts playback.

⑨ **⏸ (Pause)**

Pauses playback. Press ▷ or ⏸ to resume playback.

⑩ **□ (Stop)**

Stops playback.

⑪ **Playback status indicator**

⑫ **Disc type indicator**

⑬ **Time display mode indicator**

⑭ **Playback mode indicator**

⑮ **Multi-information display**

See pages 20 for more information on MP3/WMA playback.

## ■ Rear panel

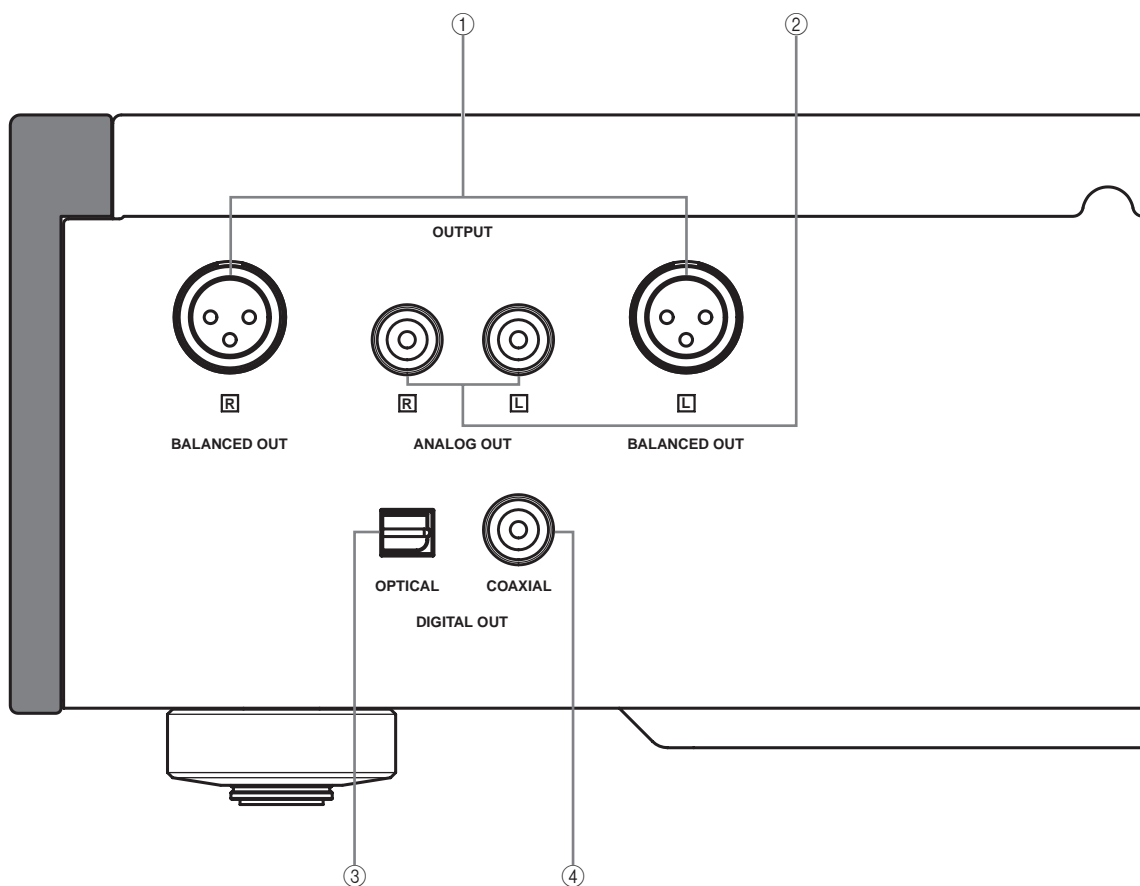

See page 14 for connection information.

- ① **BALANCED OUT** jacks
- ② **ANALOG OUT** jacks
- ③ **OPTICAL DIGITAL OUT** jack
- ④ **COAXIAL DIGITAL OUT** jack



(Asia and General models)

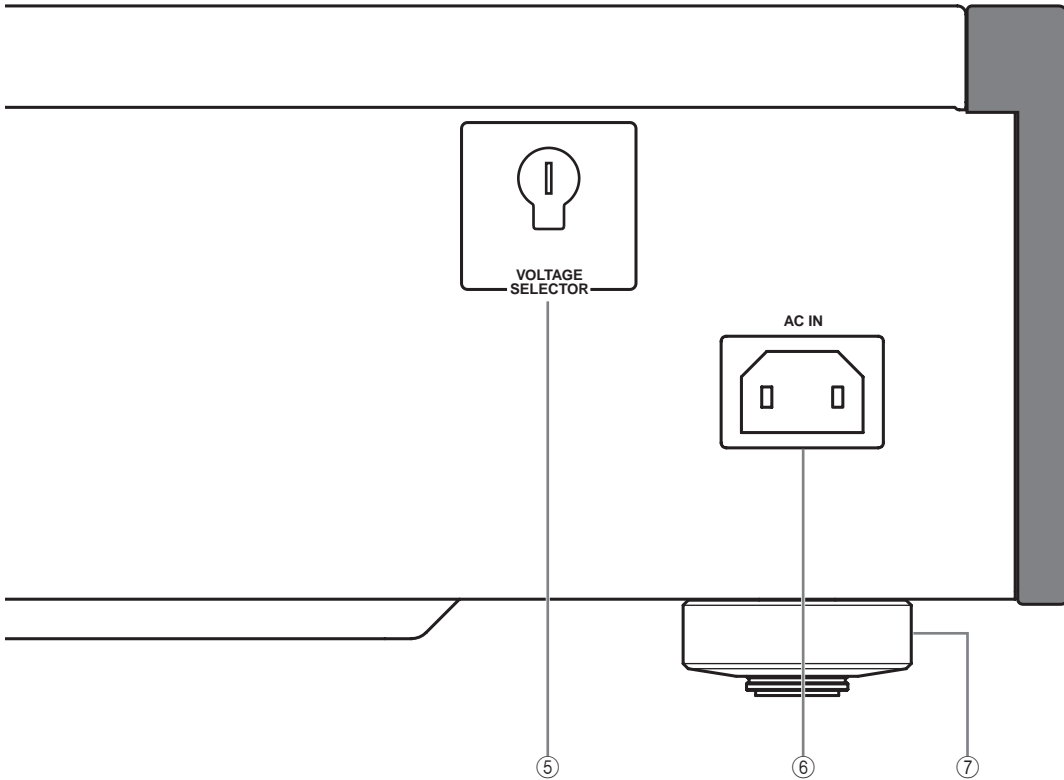

⑤ **VOLTAGE SELECTOR**  
(Asia and General models only)

The VOLTAGE SELECTOR on the rear panel of this unit must be set for your local main voltage BEFORE plugging the AC power cable into the AC wall outlet. See page 16 for further information.

⑥ **AC IN**

Use this inlet to plug in the supplied power cable. See page 16 for connection information.

⑦ **Foot**

The feet of this unit include built-in spikes. Using the spikes can reduce the effect of vibrations on the set. When using the spikes, remove the magnet foot by pulling it.

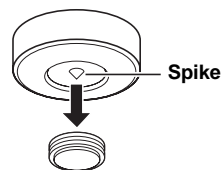

**Caution**

When using the feet's built-in spikes, the spikes may scratch the shelf or floor on which this unit is installed. Use the supports when placing this unit on expensive furniture, etc.



If this unit is unstable, you can adjust the foot height by rotating it.

## ■ Remote control

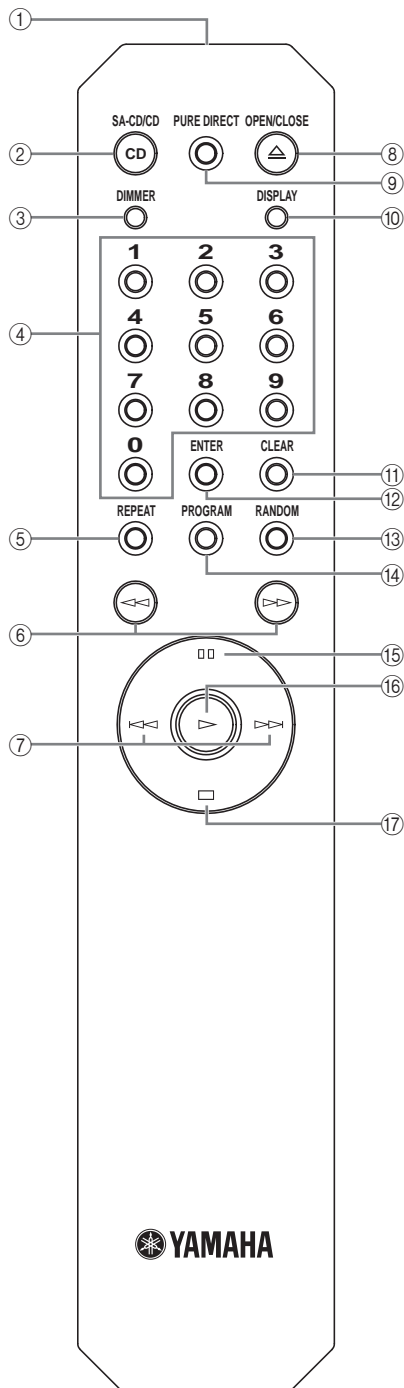

### ① Infrared signal transmitter

Sends infrared signals to this unit.

### ② SA-CD/CD

Switches the playback layer of a hybrid SA-CD between SA-CD and CD.



- The SA-CD/CD indicator on the front panel lights up when the SA-CD layer is selected.
- This setting is retained even if you turn off this unit.

### ③ DIMMER

Selects brightness level for the front panel display. Each time you press DIMMER, the brightness level changes in the following order:

Max (brightest) → Level 1 (default) → Level 2 → Level 3 (darkest) → Max



This setting is retained even if you turn off this unit.

### ④ Numeric buttons

Use to select a track directly.

#### Note

This operation is ineffective for MP3 or WMA discs.

### ⑤ REPEAT

Repeats playback of a single track or all tracks. Each time you press REPEAT during playback, the repeat playback mode changes as follows:

- REP S (single repeat playback): On reaching the end of the current track, playback repeats from the beginning of the current track.
- REP ALL (all repeat playback): On reaching the end of the last track, playback repeats from the beginning of the first track.

#### Note

This operation is ineffective for MP3 or WMA discs.

### ⑥ ◀▶ (Search backward), ▶▶ (Search forward)

Searches tracks backward/forward.



Each time you press ◀▶ or ▶▶, the search speed increases by 4 levels.

### ⑦ ◀◀ (Skip backward), ▶▶ (Skip forward)

▶▶ : Skips to the next track.

◀◀ : Skips back to the beginning of the current track.

◀◀ (twice): Skips to the previous track.

### ⑧ OPEN/CLOSE

Opens or closes the disc tray.

### ⑨ PURE DIRECT

Turns on the PURE DIRECT mode to improve audio quality.

When this unit is in the PURE DIRECT mode:

- The PURE DIRECT indicator above lights up.
- The digital output is turned off.
- The front panel display is turned off.



- The least indicators and messages are still displayed in the front panel display.
- This setting is retained even if you turn off this unit.

### ⑩ DISPLAY

Switches the time display. Each time you press DISPLAY during playback, the time display changes as follows:

- Elapsed time of the current track (default setting). The TRACK indicator lights up in the front panel display.
- Remaining time of the current track. The TRACK and REMAIN indicators light up in the front panel display.
- Total remaining time of the disc. The TOTAL and REMAIN indicators light up in the front panel display.

### ⑪ CLEAR

Erases the last programmed track when this unit is in the program editing mode. See “Program playback” on this page.



You can erase all programmed tracks when the playback is stopped.

### ⑫ ENTER

Confirms a track number entered when you are programming tracks.

### ⑬ RANDOM

Turns on or off the random playback mode.

#### Notes

- This operation is ineffective for MP3 or WMA discs.
- The random playback mode is canceled when playback is stopped or the disc is ejected.

### ⑭ PROGRAM

Turns on or off the program playback mode. See “Program playback” on this page.

### ⑮ (Pause)

Pauses playback. Press or to resume playback.

### ⑯ (Play)

Starts playback.

### ⑰ (Stop)

Stops playback.

See pages 20 for more information on MP3/WMA playback.

## ■ Program playback

In the program playback mode, you can play back tracks in a programmed sequence.

#### Notes

- This operation is ineffective for MP3 or WMA discs.
- The programmed tracks are erased when the disc is ejected or this unit is turned off.

### 1 Press PROGRAM while playback is stopped.

This unit is set to the program editing mode.

### 2 Select a track by using the numeric buttons and ENTER.

### 3 Repeat step 2 to program the next track.

You can program up to 24 tracks.

### 4 Press .

Playback starts from the beginning of the programmed sequence.

## Controls and functions

### ■ Installing batteries in the remote control

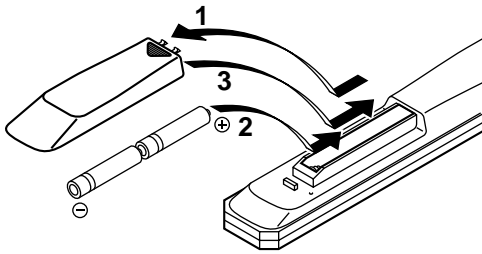

- 1** Press the ▼ part and slide the battery compartment cover off.
- 2** Insert the two supplied batteries (AA, R6, UM-3) according to the polarity markings (+ and -) on the inside of the battery compartment.
- 3** Slide the cover back until it snaps into place.

### ■ Using the remote control

The remote control transmits a directional infrared beam. Be sure to aim the remote control directly at the remote control sensor on the front panel of this unit during operation.

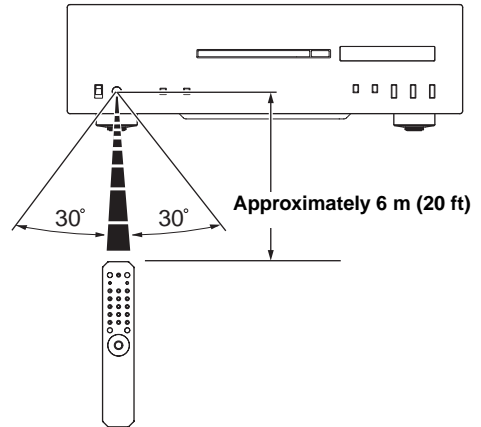



# *CD-S2000* Connections

In this section, you will make connections between CD-S2000 and your amplifier.

ING OUT

BALANCED OUT

COAXIAL

Select one of these connections.  
If your amplifier is equipped with XLR  
balanced input jacks, we recommend  
balanced connection for optimum  
audio performance.

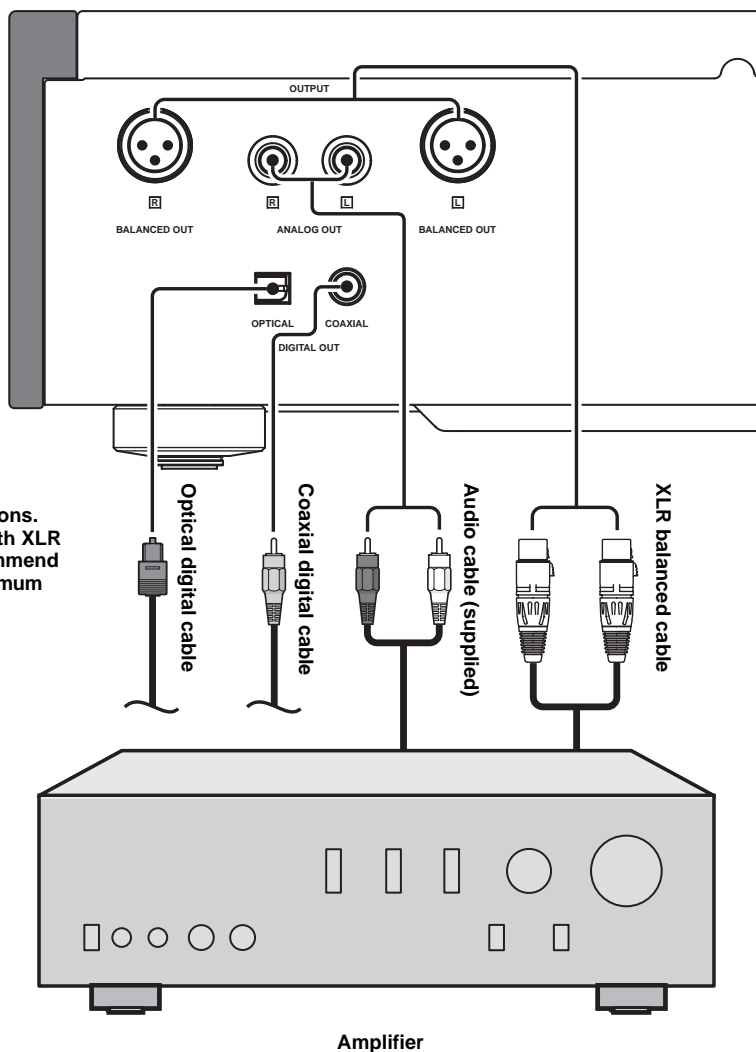

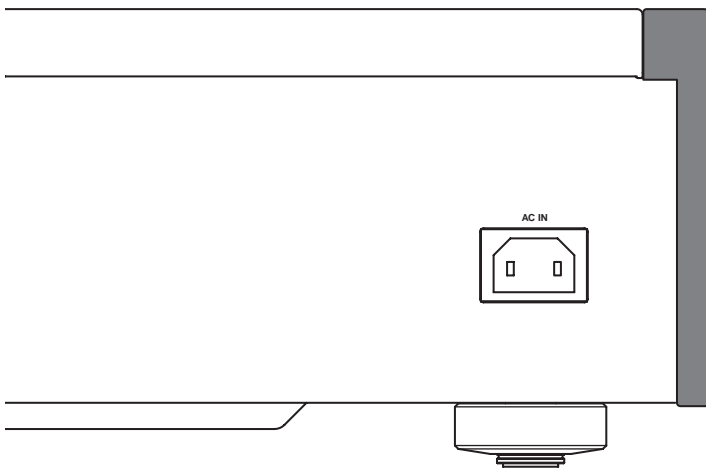

### ■ Connecting to the BALANCED OUT jacks

Connect your amplifier with the XLR balanced output jacks. The pin assignments for these jacks are shown below. Refer to the owner's manual supplied with your amplifier and verify that its XLR balanced input jacks are compatible with the pin assignments.

When connecting, be sure to match the pins and insert the connector of the "female" XLR balanced cable. When disconnecting, pull out the "female" XLR balanced cable while pressing down the latch lock on the plug.

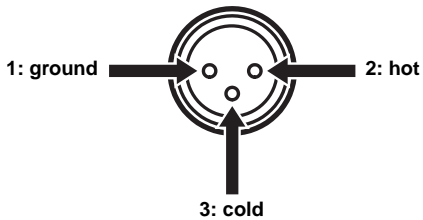

"Female" XLR connector

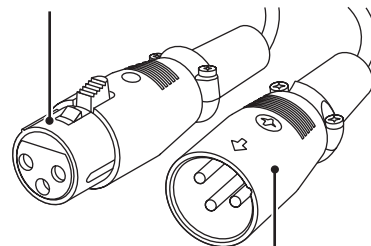

"Male" XLR connector

■ **VOLTAGE SELECTOR**  
**(Asia and General models only)**

**Caution**

The VOLTAGE SELECTOR on the rear panel of this unit must be set for your local voltage BEFORE plugging the power cable into the AC wall outlet. Improper setting of the VOLTAGE SELECTOR may cause damage to this unit and create a potential fire hazard.

Rotate the VOLTAGE SELECTOR clockwise or counterclockwise to the correct position using a straight slot screwdriver.

Voltages are as follows:

..... AC 110/120/220/230–240 V, 50/60 Hz

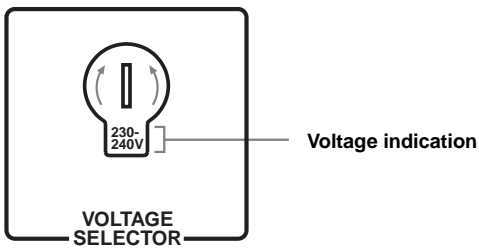

■ **Connecting the power cable**

Plug the power cable into the AC IN connector when all connections are complete, and then plug in the power cable to the AC outlet.





# *CD-S2000* Specifications

In this section, you will find technical specifications for CD-S2000.

# CD-S2000

## Specifications

### AUDIO SECTION

- Frequency Response
  - SA-CD ..... 2 Hz to 50 kHz (-3 dB)
  - CD ..... 2 Hz to 20 kHz
- Total Harmonic Distortion
  - SA-CD ..... 0.0017% or less
  - CD ..... 0.002% or less
- Signal to Noise Ratio (IHF-A Network) ..... 116 dB or more
- Dynamic Range
  - SA-CD ..... 110 dB or more
  - CD ..... 100 dB or more
- Output Level (1 kHz, 0 dB) .....  $2.0 \pm 0.3$  V

### LASER DIODE PROPERTIES

- Type
  - SA-CD ..... Semiconductor laser (AlGaInP)
  - CD ..... Semiconductor laser (AlGaAs)
- Wavelength
  - SA-CD ..... 650 nm
  - CD ..... 780 nm
- Output Power
  - SA-CD ..... 5 mW (max)
  - CD ..... 7 mW (max)

### GENERAL

- Power Supply
    - [U.S.A. and Canada models] ..... AC 120 V, 60 Hz
    - [Asia and General models] ..... AC 110/120/220/230-240 V, 50/60 Hz
    - [China model] ..... AC 220 V, 50 Hz
    - [Korea model] ..... AC 220 V, 60 Hz
    - [Australia model] ..... AC 240 V, 50 Hz
    - [U.K. and Europe models] ..... AC 230 V, 50 Hz
  - Power Consumption ..... 30 W
  - Off-state Power Consumption ..... 0 W
  - Dimensions (W x H x D) ..... 435 x 137 x 440 mm  
(17-1/8" x 5-3/8" x 17-5/16")
  - Weight ..... 15 kg (33 lbs. 1 oz.)
- \* Specifications are subject to change without notice.

#### Taking care of this unit

When you wipe this unit, do not use chemical solvents (ex. alcohol or thinner etc.); this might damage the finish. Use a clean, dry cloth. For heavy dirt, dampen a soft cloth in detergent diluted with the water, wring it out, and then clean this unit up with the cloth.

The screws on the side panels may loosen as wood expands and contracts. In this case, tighten the screws.

## Supported disc types

This unit is designed to play back compact discs bearing the marks shown below. Never attempt to load any other types of discs into this unit. This unit can also play back 8-cm (3-inch) compact discs.

### Super Audio CD



SUPER AUDIO CD

Audio format based upon the current CD standards but includes a greater amount of information that provides higher quality sound. There are three types of discs: single layer, dual layer and hybrid discs. The hybrid disc can be played on existing CD players as well as Super Audio CD players since it contains both standard audio CD and Super Audio CD information.

#### Note

This unit does not show text data on the front panel display.

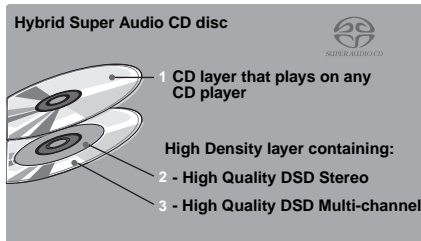
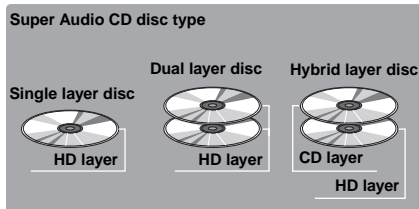

### Compact discs (digital audio)



The most popular discs for commercially available audio CDs.

### CD-R, CD-RW digital audio discs



Music CDs made by copying onto a CD-R or CD-RW (including MP3 or WMA format files).

#### Notes

- Be sure to use a CD-R or CD-RW disc made by a reliable manufacturer.
- Be sure to use a CD-R or CD-RW disc which has at least one of the following phrases on the disc or disc case.
  - FOR CONSUMER
  - FOR CONSUMER USE
  - FOR MUSIC USE ONLY
- Be sure to use a finalized CD-R or CD-RW disc.

### CD-TEXT discs



The discs recorded with text data such as album titles, track titles, and artist names. These discs can be played back with ordinary CD players.

#### Note

This unit does not show text data on the front panel display.

#### NOTE:

This unit may not be able to play back some CD-RW discs or discs on which recording was not made correctly.

#### To prevent a malfunction of this unit:

- Do not use any nonstandard shaped disc (heart, etc.) available in the market as it might damage this unit.
- Do not use a disc with tape, seals, or paste on it. Such a disc may get stuck in this unit or cause damage to this unit.

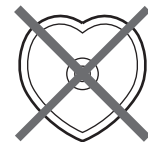

## Playable disc format

### ■ About MP3 and WMA discs

You can play back MP3 and WMA files recorded on a CD-R or CD-RW with similar uses as a music CD.

#### MP3

MP3 (MPEG-1 Audio Layer-3) is a standard technology and format for compressing an audio sequence into a small-sized file. However, the original level of sound quality is preserved during playback.

#### Notes

- This unit plays back MP3 files in alphanumeric order.
- Up to 648 folders and files (combined) and up to 299 folders are recognized; however, some folders and files may not be recognized depending on their directory structure.
- Depending on recording conditions such as recording software settings, this unit may not be able to play back the disc or files in the order they were recorded.
- This unit is compatible with a sampling frequency of 44.1 kHz.
- This unit is compatible with a bitrate of 32, 40, 48, 56, 64, 80, 96, 112, 128, 160, 192, 224, 256, or 320 kbps. Variable bitrate is not supported.
- The disc must be ISO9660 compatible.
- The text data contained in the files are not displayed on this unit.

#### WMA

WMA (Windows Media Audio) is a Microsoft file format for encoding digital audio files similar to MP3 although WMA can compress files at a higher rate than MP3.

#### Notes

- This unit plays back WMA files in alphanumeric order.
- Up to 648 folders and files (combined) and up to 299 folders are recognized; however, some folders and files may not be recognized depending on their directory structure.
- This unit is compatible with a sampling frequency of 44.1 kHz.
- This unit is compatible with a bitrate of 48, 64, 80, 96, 128, 160, or 192 kbps. Variable bitrate is not supported.
- The disc must be ISO9660 compatible.
- Copyright-protected WMA files cannot be played back with this unit.
- The text data contained in the files are not displayed on this unit.

### ■ Handling compact discs

- Always handle a disc with care so that its surface is not scratched.



- Compact discs are rarely worn out during playback, but damage to the disc surface when the disc is being handled can adversely affect the disc playback.
- Be sure to use a felt-tip pen or similar writing tool when writing on the label side of a disc. Do not use a ball-point pen, pencil, or other hard-tipped writing tools as these may damage the disc and may adversely affect the disc playback.
- Do not warp discs.
- When a disc is not currently being used, remove it from this unit and store it in an appropriate case.
- When removing or storing a disc, be careful not to scratch the playing surface.
- Compact discs are not affected by small particles of dust or fingerprints on their playing surface, but even so they must be kept clean. Wipe the disc surface with a clean, dry cloth. Do not wipe the disc surface with a circular motion; wipe it straight outward from the center.

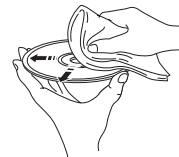

- Do not try to clean the disc surface with any type of disc cleaner, record spray, anti-static spray or liquid, or any other chemical-based liquid as such substances may irreparably damage the disc surface.
- Do not expose discs to direct sunlight, high temperature, or high humidity for a long period of time as these conditions may warp or otherwise damage the disc.

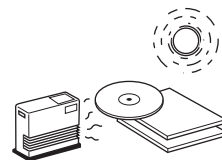

- To play back an 8-cm (3-inch) compact disc, place it in the inner recessed area of the disc tray. Do not put a normal 12-cm CD on top of an 8-cm CD.

# Troubleshooting

Refer to the chart below if this unit does not function properly. If the problem you are experiencing is not listed below or if the instructions below do not help, turn off this unit, disconnect the AC power cable, and contact the nearest authorized Yamaha dealer or service center.

Problem	Cause	Remedy	See page
<b>The unit does not switch ON when POWER is pressed upward.</b>	The power cord is not connected nor completely connected.	Securely connect the power cord.	16
<b>The disc tray does not close completely.</b>	A foreign object is obstructing the tray.	Carefully check the disc tray and remove the foreign object.	—
<b>Playback does not start.</b>	The disc is damaged.	Check the disc carefully; replace it if necessary.	—
	There is moisture on the laser pickup.	Wait 20 to 30 minutes after switching the unit ON before trying to play back a disc.	—
	The disc is loaded upside down.	Reload the disc with the label side up.	—
	The disc is dirty.	Clean the disc.	—
	The MP3 or WMA formats are not compatible with this unit.	Replace the disc with a correctly recorded disc playable with this unit.	20
	The CD-RW (ReWritable) disc is not recorded correctly.	Replace the disc with a correctly recorded disc playable with this unit.	—
	The disc is a non-standard disc not playable with this unit.	Replace the disc with a correctly recorded disc playable with this unit.	—
<b>Playback is delayed, or begins at the wrong place.</b>	The disc may be scratched or damaged.	Check the disc carefully; replace it if necessary.	—
<b>No sound.</b>	Improper output cable connections.	Connect the cables properly. If the problem persists, the cables may be defective.	14
	Improper amplifier operation.	Set the amplifier controls to the correct input selection.	—
<b>Sound “skips”.</b>	This unit is being subjected to vibrations or impacts.	Relocate this unit.	—
	The disc is dirty.	Clean the disc.	—
<b>Sound “hums”.</b>	Improper cable connections.	Securely connect the audio cables. If the problem persists, the cables may be defective.	14
<b>Noise from a nearby tuner.</b>	The tuner is too close to this unit.	Move the tuner and this unit farther apart.	—
<b>Noise from inside of the disc tray.</b>	The disc may be warped.	Replace the disc.	—
<b>The remote control does not work.</b>	The batteries of the remote control are too weak.	Replace the batteries with new ones.	12
	Remote control is too far away or tilted too much.	Use within 6 m and 60° radius.	12
	Direct sunlight or lighting (of an inverter type fluorescent lamp etc.) is striking the remote control sensor of this unit.	Reposition this unit.	12

# HiFi empezó con Yamaha

La relación de Yamaha con la música y su pasión por la misma se remonta a más de un siglo, cuando fabricamos nuestro primer órgano de lengüetas en 1887. Ahora somos líderes mundiales en la fabricación de pianos y otros instrumentos musicales, y también estamos relacionados con la música de muchas otras formas. Fabricamos equipos de grabación profesionales, diseñamos salas de conciertos y ayudamos a los artistas en la preparación de sus conciertos y en la afinación del sonido.

Este conocimiento y experiencia beneficia nuestra producción de componentes de audio de muchas formas. Presentamos nuestro primer tocadiscos de HiFi (alta fidelidad) en 1954. Desde entonces somos una de las primeras compañías en fabricar en masa equipos de audio de alta calidad, y hemos presentado muchos componentes estéreo legendarios.

Esperamos que disfrute de la genuina experiencia HiFi de Yamaha Natural Sound.



## Excelencia en audio

1920-  
1960s

Primer sistema HiFi presentado en 1920

En 1955 – 1965 hemos presentado numerosos componentes HiFi (tocabiscos, sintonizadores de FM/AM, amplificadores integrados, preamplificadores, amplificadores de potencia, y altavoces).



NS-20



CA-1000

Serie de Altavoces Natural Sound presentada en 1967

Altavoz monitor NS-20



NS-690



NS-1000M

1970s

Amplificador integrado CA-1000

Con funcionamiento Clase A, el CA-1000 estableció la norma para amplificadores integrados.

Altavoz monitor NS-690

Altavoz monitor NS-1000M

Un amplificador verdaderamente legendario aún reverenciado por los entusiastas de HiFi.

Amplificador de potencia B-1

Un innovador amplificador de potencia que usó FETs en todas las etapas.

Amplificador de control C-2

Primer premio en Muestra Internacional de Música y HiFi de Milán



B-1



C-2



PX-2



NS-10M

Altavoz monitor de estudio NS-10M

Se convirtió en uno de los altavoces monitores de estudio más popular del mundo.

Amplificador integrado A-1

Giradiscos PX-2

Primer tocadiscos de brazo recto de Yamaha.

Amplificador de potencia B-6

Amplificador de potencia en forma de pirámide.

Giradiscos GT-2000/L

Primer reproductor CD (CD-1) presentado en 1983

Amplificador de potencia B-2x

Amplificador de potencia MX-10000 y amplificador de control CX-10000

Redefinió la capacidad de los componentes separados.

Amplificador integrado AX-1



B-6



A-1



MX-10000



B-2x



CX-10000

1980s

Reproductor CD GT-CD1

Amplificador de potencia MX-1 y preamplificador CX-1



Soavo-1



Soavo-2

2000s

Sistemas de altavoces Natural Sound Soavo-1 y Soavo-2

Amplificador estéreo A-S2000 y reproductor CD Super Audio CD-S2000

# CD-S2000

- ◆ *Transmisión de señal equilibrada de etapa completa que logra lo último en reproducción de CD*
- ◆ *Transmisión de señal equilibrada de etapa completa empezando con el DAC*
- ◆ *Cargador silencioso y accionamiento de CD de alta precisión*
- ◆ *Suministros de alimentación independientes con señales digitales y analógicas completamente separadas*
- ◆ *Pure Direct*
- ◆ *Diseño simétrico de izquierda-derecha con construcción fuerte y estable*
- ◆ *Supersonido de Super Audio CDs*

## ■ Accesorios suministrados

Verifique que ha recibido todos los componentes siguientes.

- Cable de alimentación de CA
- Mando a distancia
- Pilas (AA, R6, UM-3) (×2)
- Cable con clavijas de audio
- Folleto de seguridad

## Índice

Controles y funciones .....	6
Conexiones .....	14
Especificaciones .....	18
Formato de disco reproducible .....	19
Solución de problemas .....	21

## ■ Acerca de este manual

- ☼ indica un consejo para su utilización.
- Este manual se imprime antes de la producción. El diseño y las especificaciones están sujetos a cambios por motivo de mejoras, etc. Si hay diferencias entre el manual y el producto, el producto tiene prioridad.
- El color de las imágenes de este manual puede ser diferente al original.
- Lea el folleto de seguridad antes de utilizar esta unidad.



# *CD-S2000*

## Controles y funciones

En este capítulo aprenderá los controles y funciones del CD-S2000.

POWER  
ON



OFF



## ■ Panel delantero

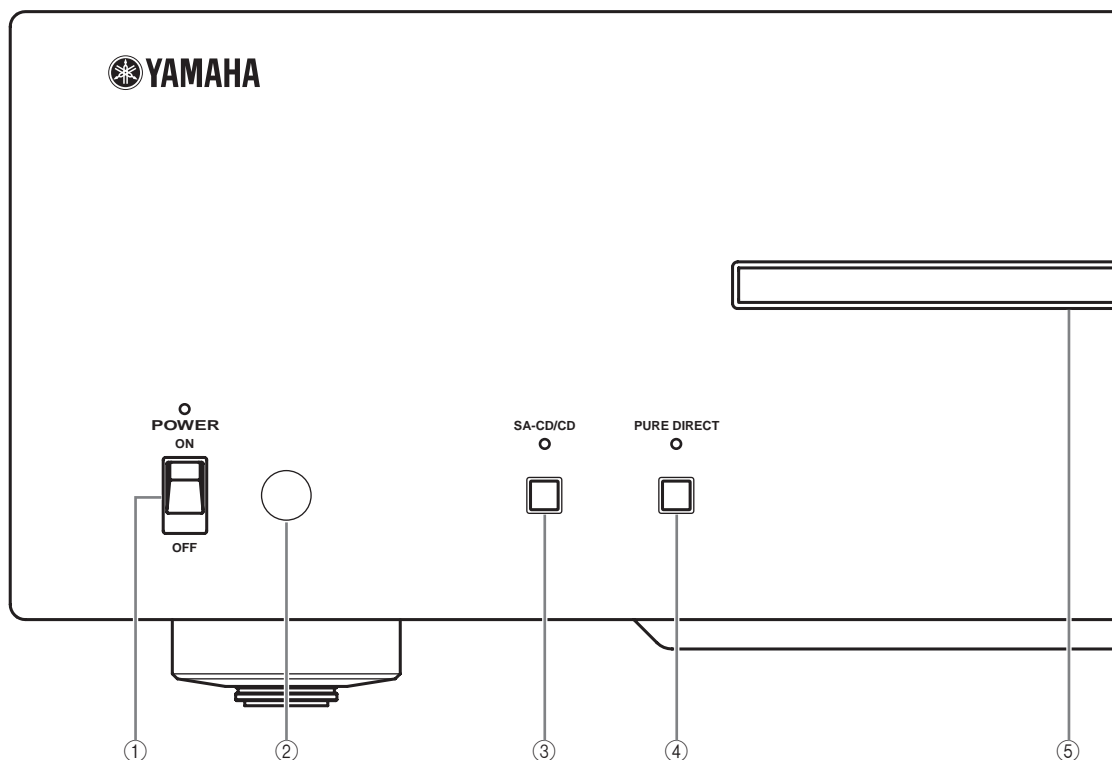

### ① POWER

Pulse hacia arriba o hacia abajo para encender o apagar esta unidad.



El indicador POWER de arriba se enciende cuando se enciende esta unidad.

### ② Sensor de mando a distancia

Recibe señales del mando a distancia.

### ③ SA-CD/CD

Cambia la capa de reproducción de un SA-CD híbrido entre SA-CD y CD.



- El indicador SA-CD/CD de arriba se enciende cuando se selecciona la capa SA-CD.
- Este ajuste se mantiene aunque usted apague esta unidad.

### ④ PURE DIRECT

Activa el modo PURE DIRECT para mejorar la calidad de audio.

Cuando esta unidad está en el modo PURE DIRECT.

- El indicador PURE DIRECT de arriba se enciende.
- La salida digital se apaga.
- El visualizador del panel delantero se apaga.



- Los últimos indicadores y mensajes aún se muestran en el visualizador del panel delantero.
- Pulse de nuevo para desactivar el modo PURE DIRECT.
- Este ajuste se mantiene aunque usted apague esta unidad.

### ⑤ Bandeja de disco

Carga un disco.

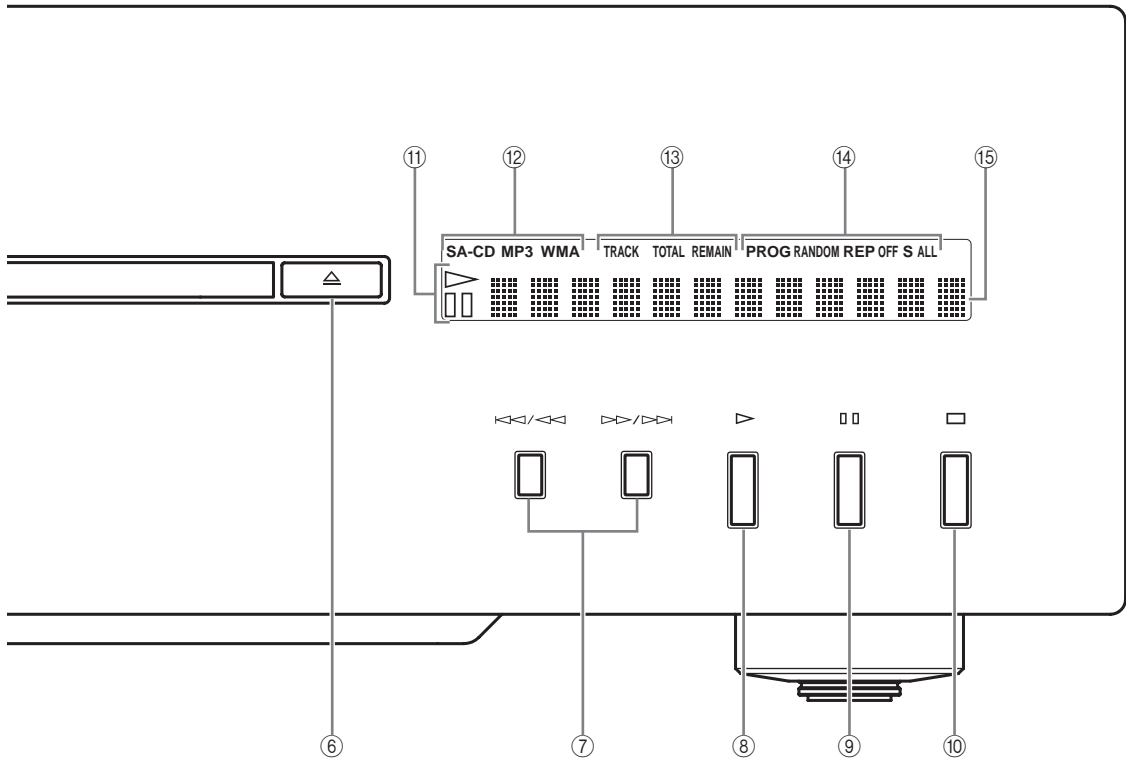

**6 ▲ (Abrir/Cerrar)**

Abre o cierra la bandeja del disco.



También puede cerrar la bandeja del disco:

- pulsando ▷ (Reproducción) en el panel delantero o en el mando a distancia, o empujando suavemente el borde de la bandeja.
- pulsando un botón numérico en el mando a distancia.

**7 ◀◀/▶▶ (Salto/Búsqueda hacia atrás), ▶▶/▶▶ (Salto/Búsqueda hacia adelante)**

▶▶/▶▶ : Salta a la pista siguiente.

◀◀/◀◀ : Salta al comienzo de la pista actual.

◀◀/◀◀ (dos veces): Salta a la pista anterior.

Mantenga pulsado ◀◀/◀◀ o ▶▶/▶▶ para buscar hacia atrás/adelante.



Cada vez que pulse y mantenga pulsado ◀◀/◀◀ o ▶▶/▶▶, la velocidad de búsqueda aumentará en 4 niveles.

**8 ▷ (Reproducción)**

Inicia la reproducción.

**9 ◻◻ (Pausa)**

Hace una pausa en la reproducción. Pulse ▷ o ◻◻ para reanudar la reproducción.

**10 ◻ (Parada)**

Detiene la reproducción.

**11 Indicador del estado de reproducción**

**12 Indicador del tipo de disco**

**13 Indicador del modo de visualización de tiempo**

**14 Indicador del modo de reproducción**

**15 Visualizador de información múltiple**

Vea las páginas 20 para más información de la reproducción MP3/WMA.

## ■ Panel trasero

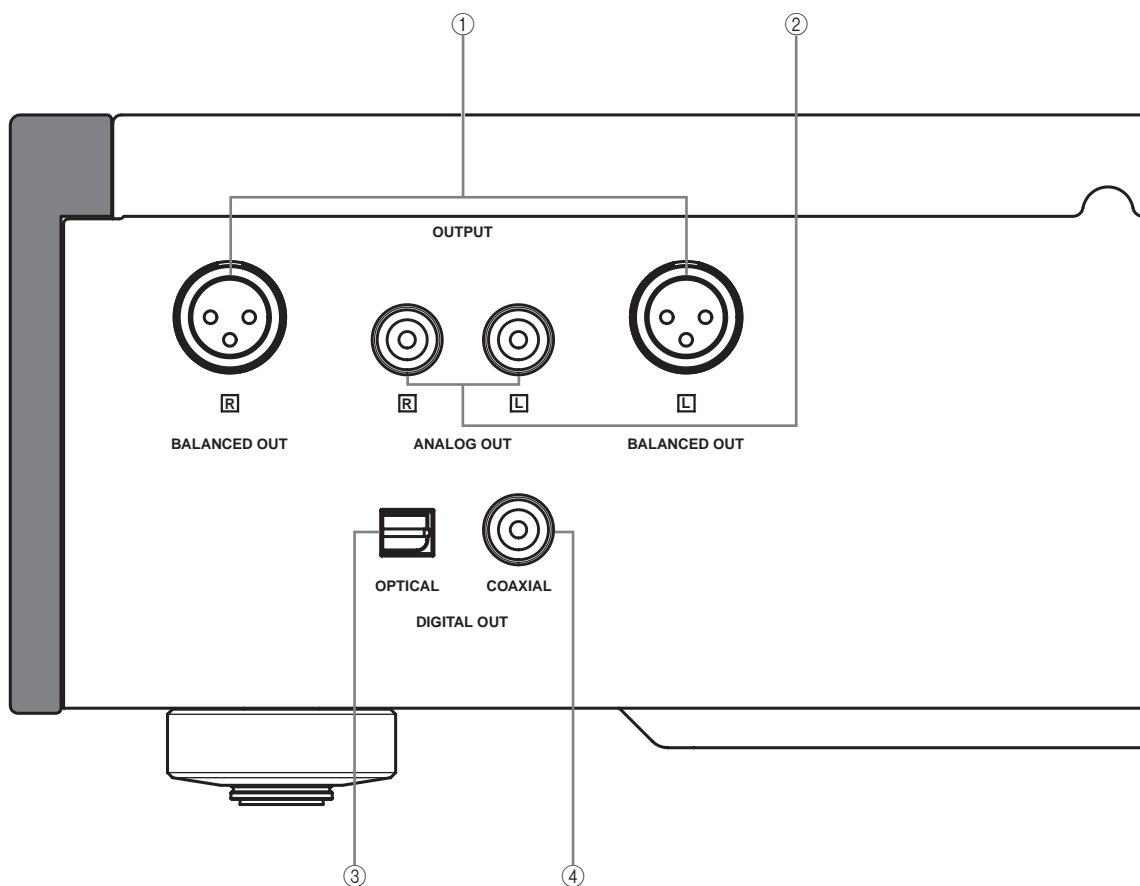

Vea la página 14 para conocer información de conexión.

- ① Jacks BALANCED OUT
- ② Jacks ANALOG OUT
- ③ Jack OPTICAL DIGITAL OUT
- ④ Jack COAXIAL DIGITAL OUT

(Modelos de Asia y Generales)

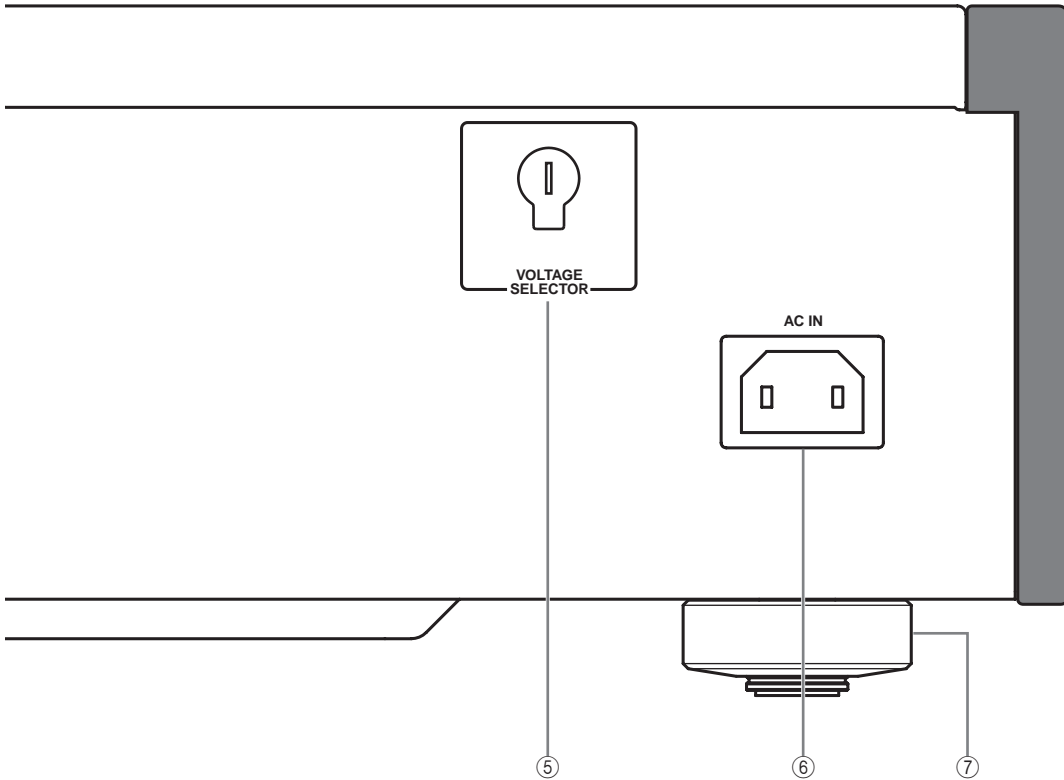

⑤ **VOLTAGE SELECTOR**  
(Modelos de Asia y Generales solamente)

El VOLTAGE SELECTOR del panel trasero de esta unidad deberá ponerse en la posición correspondiente a la tensión de su localidad ANTES de enchufar el cable de alimentación de CA a la toma de CA.

Vea la página 16 para conocer más información.

⑥ **AC IN**

Use esta entrada para conectar el cable de alimentación suministrado.

Vea la página 16 para conocer información de conexión.

⑦ **Pata**

Las patas de esta unidad incluyen puntas. Usar las puntas puede reducir el efecto de las vibraciones en el aparato. Cuando use las puntas, retire las patas magnéticas tirando de ellas.

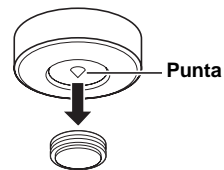

**Precaución**

Cuando use las puntas incorporadas en las patas, las puntas podrán rayar la estantería o el suelo donde se instale esta unidad. Use los soportes cuando coloque esta unidad en un mueble caro, etc.



Si esta unidad no está estable podrá ajustar la altura de las patas girándolas.

## ■ Mando a distancia

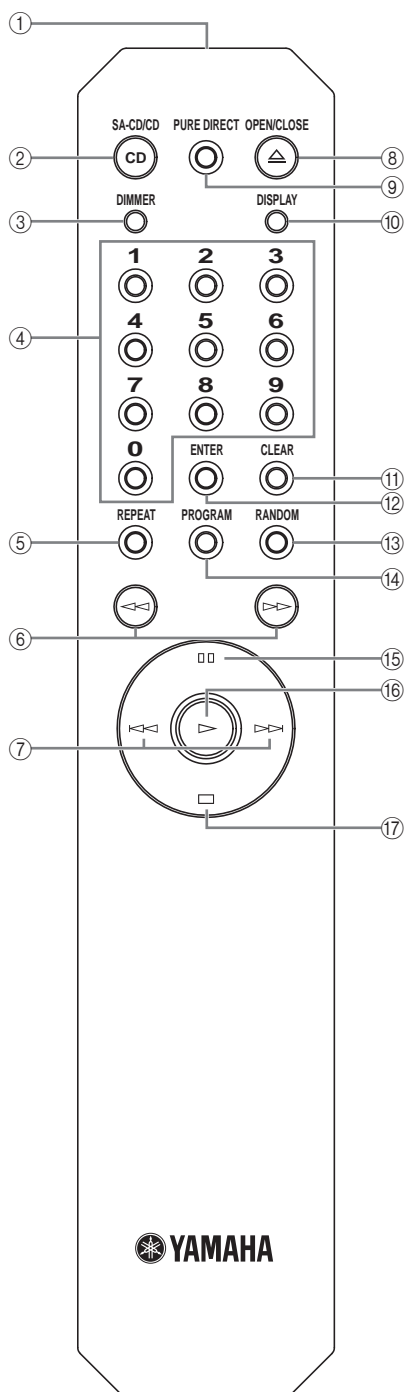

### ① Transmisor de señal infrarroja

Envía señales infrarrojas a esta unidad.

### ② SA-CD/CD

Cambia la capa de reproducción de un SA-CD híbrido entre SA-CD y CD.



- El indicador SA-CD/CD del panel delantero se enciende cuando se selecciona la capa SA-CD.
- Este ajuste se mantiene aunque usted apague esta unidad.

### ③ DIMMER

Selecciona el nivel de brillo del visualizador del panel delantero. Cada vez que pulse DIMMER, el nivel de brillo cambiará de la forma siguiente:

Máximo (más brillante) → Nivel 1 (predeterminado) → Nivel 2 → Nivel 3 (más oscuro) → Máximo



Este ajuste se mantiene aunque usted apague esta unidad.

### ④ Botones numérico

Se usan para seleccionar directamente una pista.

### Nota

Esta operación no sirve para los discos MP3 o WMA.

### ⑤ REPEAT

Repita la reproducción de una pista o todas ellas. Cada vez que pulsa REPEAT, durante la reproducción, el modo de repetición cambia de la forma siguiente:

- REP S (repetición de reproducción de una pista): Al llegar al final de la pista actual, la reproducción se repite desde el comienzo de esa pista.
- REP ALL (repetición de reproducción de todas las pistas): Al llegar al final de la última pista, la reproducción se repite desde el comienzo de la primera pista.

### Nota

Esta operación no sirve para los discos MP3 o WMA.

### ⑥ < (Búsqueda hacia atrás), > (Búsqueda hacia adelante)

Busca pistas hacia atrás/adelante.



Cada vez que pulse << o >>, la velocidad de búsqueda aumentará en 4 niveles.

### ⑦ << (Salto hacia atrás), >> (Salto hacia adelante)

>> : Salta a la pista siguiente.

<< : Salta al comienzo de la pista actual.

<<< (dos veces): Salta a la pista anterior.

### ⑧ OPEN/CLOSE

Abre o cierra la bandeja del disco.

### ⑨ PURE DIRECT

Activa el modo PURE DIRECT para mejorar la calidad de audio.

Cuando esta unidad está en el modo PURE DIRECT:

- El indicador PURE DIRECT de arriba se enciende.
- La salida digital se apaga.
- El visualizador del panel delantero se apaga.



- Los últimos indicadores y mensajes aún se muestran en el visualizador del panel delantero.
- Este ajuste se mantiene aunque usted apague esta unidad.

### ⑩ DISPLAY

Cambia a la visualización del tiempo. Cada vez que pulsa DISPLAY durante la reproducción, la visualización del tiempo cambia de la forma siguiente:

- Tiempo transcurrido de la pista actual (ajuste predeterminado) El indicador PISTA se enciende en el visualizador del panel delantero.
- Tiempo restante de la pista actual. Los indicadores PISTA y REMAIN se encienden en el visualizador del panel delantero.
- Tiempo restante total del disco. Los indicadores TOTAL y REMAIN se encienden en el visualizador del panel delantero.

### ⑪ CLEAR

Borra la última pista programada cuando esta unidad está en el modo de edición de programa. Consulte “Reproducción programada” de esta página.



Usted podrá borrar todas las pistas programadas cuando la reproducción esté parada.

### ⑫ ENTER

Confirma un número de pista introducido cuando programas pistas.

### ⑬ RANDOM

Activa o desactiva el modo de reproducción aleatoria.



#### Notas

- Esta operación no sirve para los discos MP3 o WMA.
- El modo de reproducción aleatoria se cancela cuando se detiene la reproducción o se expulsa el disco.

### ⑭ PROGRAMA

Activa o desactiva el modo de reproducción programada. Vea “Reproducción programada” en esta página.

### ⑮ (Pausa)

Hace una pausa en la reproducción. Pulse  o  para reanudar la reproducción.

### ⑯ (Reproducción)

Inicia la reproducción.

### ⑰ (Parada)

Detiene la reproducción.

Vea las páginas 20 para más información de la reproducción MP3/WMA.

## ■ Reproducción programada

En el modo de reproducción programada puede reproducir pistas en un orden programado.

#### Notas

- Esta operación no sirve para los discos MP3 o WMA.
- Las pistas programadas se borran al expulsar el disco o al apagar esta unidad.

---

### 1 Pulse PROGRAMA mientras la reproducción esté parada.

Esta unidad se pone en el modo de edición programada.

---

### 2 Seleccione una pista con los botones numéricos y ENTER.

---

### 3 Repita el paso 2 para programar la siguiente pista.

Puede programar hasta 24 pistas.

---

### 4 Pulse .

La reproducción empieza desde el comienzo del orden programado.

### ■ Instalación de las pilas en el mando a distancia

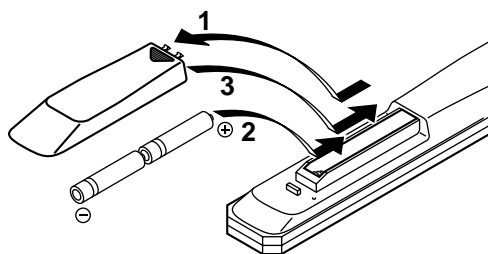

- 1** Presione la parte ▼ y deslice la tapa del compartimiento de las pilas para retirarla.
- 2** Introduzca las dos pilas suministradas (AA, R06, UM-3) según las marcas de polaridad (+ y -) del interior del compartimiento de las pilas.
- 3** Deslice la tapa hasta que quede bloqueada.

### ■ Utilización del mando a distancia

El mando a distancia transmite un rayo infrarrojo direccional.

Asegúrese de apuntar directamente el mando a distancia al sensor de mando a distancia del panel delantero de esta unidad durante el funcionamiento.

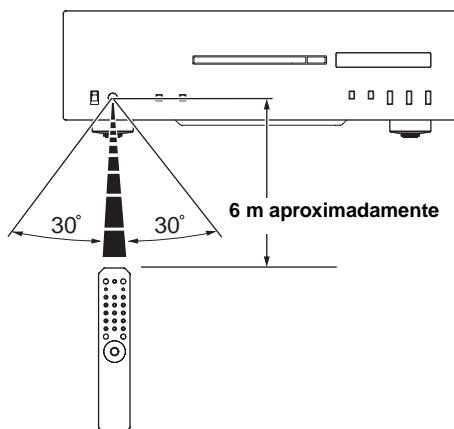





# *CD-S2000* Conexiones

En esta sección hará las conexiones entre el CD-S2000 y su amplificador.

OUT

ING OUT

BALANCED OUT

COAXIAL

Seleccione una de estas conexiones. Si su amplificador está equipado con jacks de entrada equilibrada XLR, le recomendamos una conexión equilibrada para obtener el mejor rendimiento de audio.

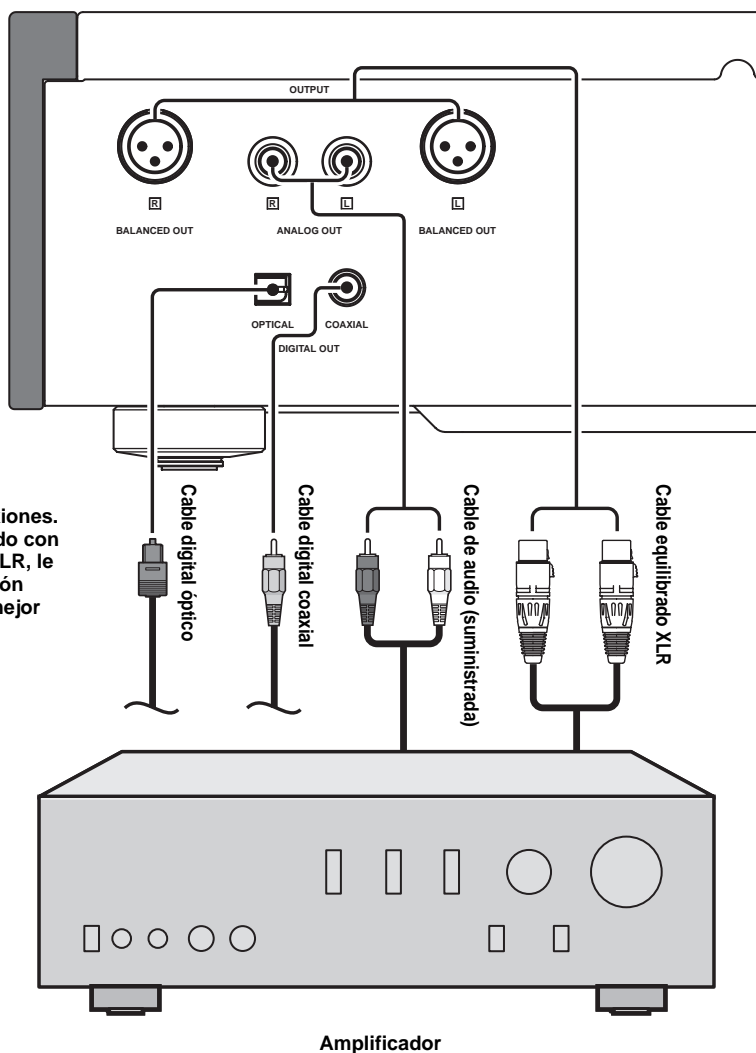

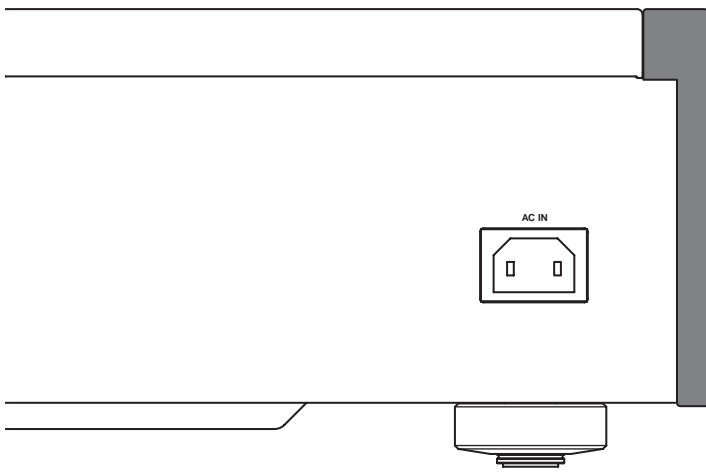

## ■ Conexión a los jacks BALANCED OUT

Conecte su amplificador con los jacks de salida equilibrada XLR. Las asignaciones de contactos para estos jacks se muestran a continuación. Consulte el manual de instrucciones suministrado con su amplificador y verifique que sus jacks de entrada equilibrada XLR sean compatibles con las asignaciones de las clavijas.

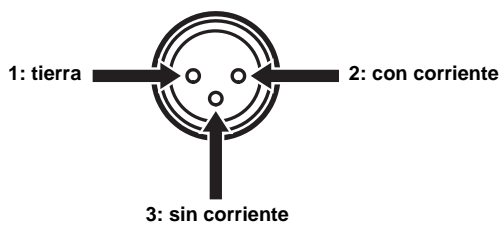

Cuando conecte, asegúrese de casar los contactos e inserte el conector del cable equilibrado XLR "hembra". Cuando desconecte, tire del cable equilibrado XLR "hembra" manteniendo presionado el seguro de bloqueo del conector.

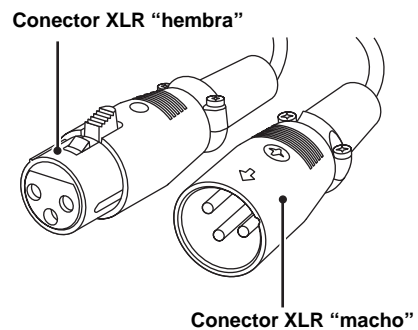

**■ VOLTAGE SELECTOR  
(Modelos de Asia y Generales solamente)****Precaución**

El VOLTAGE SELECTOR del panel trasero de esta unidad debe ajustarse para la tensión de la red eléctrica local ANTES de conectar el cable de alimentación a la toma de CA. Un ajuste incorrecto del VOLTAGE SELECTOR puede ser la causa de que esta unidad se convierta en un posible peligro de incendio.

Gire el VOLTAGE SELECTOR a derecha o izquierda a la posición correcta usando un destornillador de punta plana. Las tensiones son las siguientes:

..... CA 110/120/220/230–240 V, 50/60 Hz

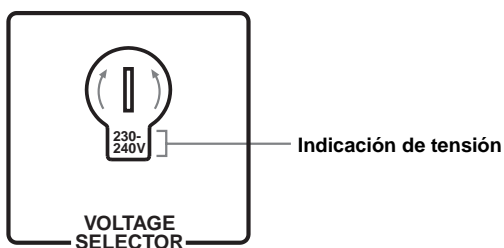
**■ Conexión del cable de alimentación**

Enchufe el cable de alimentación en el conector AC IN cuando termine todas las conexiones, y luego enchufe el cable de alimentación en la toma de CA.



# *CD-S2000* **Especificaciones**

En esta sección encontrará las especificaciones técnicas para CD-S2000.

**SECCIÓN DE AUDIO**

- Respuesta de frecuencia
  - SA-CD ..... 2 Hz a 50 kHz (-3 dB)
  - CD ..... 2 Hz a 20 kHz
- Distorsión armónica total
  - SA-CD ..... 0,0017% o menos
  - CD ..... 0,002% o menos
- Relación señal a ruido (red IHF-A) ..... 116 dB o más
- Gama dinámica
  - SA-CD ..... 110 dB o más
  - CD ..... 100 dB o más
- Nivel de salida (1 kHz, 0 dB) .....  $2,0 \pm 0,3$  V

**PROPIEDADES DE DIODO LÁSER**

- Tipo
  - SA-CD ..... Láser de semiconductor (AlGaInP)
  - CD ..... Láser de semiconductor (AlGaAs)
- Longitud de onda
  - SA-CD ..... 650 nm
  - CD ..... 780 nm
- Potencia de salida
  - SA-CD ..... 5 mW (máx.)
  - CD ..... 7 mW (máx.)

**GENERALIDADES**

- Alimentación
    - [Modelos de EE.UU. y Canadá] ..... CA 120 V, 60 Hz
    - [Modelos de Asia y Generale] ..... CA 110/120/220/230-240 V, 50/60 Hz
    - [Modelo de China] ..... CA 220 V, 50 Hz
    - [Modelo de Corea] ..... CA 220 V, 60 Hz
    - [Modelo de Australia] ..... CA 240 V, 50 Hz
    - [Modelos del R.U. y Europa] ..... CA 230 V, 50 Hz
  - Consumo de energía ..... 30 W
  - Consumo de energía en estado de apagado ..... 0 W
  - Dimensiones (An x Al x Prof) ..... 435 x 137 x 440 mm
  - Peso ..... 15 kg
- \* Las especificaciones están sujetas a cambios sin previo aviso.

**Cuidados de esta unidad**

Cuando limpie esta unidad no use disolventes químicos (alcohol, diluyente de pintura, etc.) porque éstos pueden dañar el acabado. Use un paño limpio y seco. Para la suciedad difícil de limpiar, moje un paño blando en detergente diluido en agua, escúrralo y luego páselo por la unidad para limpiarla.

Los tornillos de los paneles laterales pueden aflojarse a medida que la madera se expanda y contraiga. En este caso, apriete los tornillos.

# Formato de disco reproducible

## Tipos de discos compatibles

Esta unidad ha sido diseñada para reproducir discos compactos que tienen las marcas mostradas abajo. No intente nunca introducir ningún otro tipo de disco en esta unidad. Esta unidad también puede reproducir discos compactos de 8 cm.

### Super Audio CD



SUPER AUDIO CD

Este formato de audio se basa en las normas de CD actuales, pero incluye mayor información que proporciona un sonido de calidad más alta. Hay tres tipos de discos: discos de capa única, de capa doble e híbridos. El disco híbrido se puede reproducir en los reproductores CD existentes, así como también en reproductores Super Audio CD, ya que contiene información de CD de audio estándar y Super Audio CD.

#### Nota

Esta unidad no muestra datos de texto en el visualizador del panel delantero.

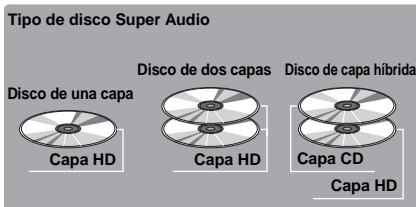

### Discos compactos (audio digital)



Los discos más populares de venta en comercios de discos CD.

### Discos de audio digital CD-R, CD-RW



CDs de música copiando en discos CD-R o CD-RW (incluyendo discos del formato MP3 o WMA).

#### Notas

- Asegúrese de usar un disco CD-R o CD-RW de fabricantes fiables.
- Asegúrese de usar un disco CD-R o CD-RW que tenga al menos una de las frases siguientes, en el disco o en su caja.
  - FOR CONSUMER
  - FOR CONSUMER USE
  - FOR MUSIC USE ONLY
- Asegúrese de usar un disco CD-R o CD-RW finalizado.

### Discos CD-TEXT



Los discos grabados con datos de texto tales como títulos de álbumes, títulos de pistas y nombres de artistas. Estos discos se pueden reproducir con reproductores CD convencionales.

#### Nota

Esta unidad no muestra datos de texto en el visualizador del panel delantero.

#### NOTA:

Esta unidad puede no reproducir algunos discos CD-RW o discos que no fueron grabados correctamente.

#### Para evitar fallos en esta unidad:

- No use discos de formas extrañas (forma de corazón, etc.) de venta en el mercado porque podrían dañar esta unidad.
- No utilice un disco con cinta, pegatinas o pegamento pegados en él. Tal disco podrá quedar atascado en esta unidad o podrá dañarla.

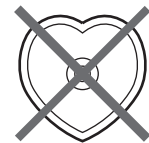

## Formato de disco reproducible

### ■ Acerca de los discos MP3 y WMA

Puede reproducir archivos MP3 y WMA grabados en un CD-R o CD-RW de forma similar a como reproduce un CD de música.

#### MP3

MP3 (MPEG-1 Audio Layer-3) es un formato y una tecnología estándar para comprimir secuencias de audio en archivos de pequeño tamaño. Sin embargo, el nivel original de calidad de sonido se mantiene durante la reproducción.

#### Notas

- Esta unidad reproduce archivos MP3 en orden alfanumérico.
- Se reconocen hasta 648 carpetas y archivos (combinados) y hasta 299 carpetas; sin embargo, algunas carpetas y archivos pueden no ser reconocidos según la estructura de sus directorios.
- Dependiendo de las condiciones de grabación, tales como el ajuste del software de grabación, esta unidad tal vez no pueda reproducir el disco o archivos en el orden en que fueron grabados.
- Esta unidad es compatible con una frecuencia de muestreo de 44,1 kHz.
- Esta unidad es compatible con velocidades en bits de 32, 40, 48, 56, 64, 80, 96, 112, 128, 160, 192, 224, 256, o 320 kbps. No es compatible con velocidad en bits variable.
- El disco debe ser compatible con ISO9660.
- Los datos de texto de los archivos no se visualizan en esta unidad.

#### WMA

WMA (Windows Media Audio) es un formato de archivo de Microsoft para codificar archivos de audio digital similar a MP3, aunque WMA puede comprimir archivos a una velocidad superior a MP3.

#### Notas

- Esta unidad reproduce archivos WMA en orden alfanumérico.
- Se reconocen hasta 648 carpetas y archivos (combinados) y hasta 299 carpetas; sin embargo, algunas carpetas y archivos pueden no ser reconocidos según la estructura de sus directorios.
- Esta unidad es compatible con una frecuencia de muestreo de 44,1 kHz.
- Esta unidad es compatible con velocidades en bits de 48, 64, 80, 96, 128, 160, o 192 kbps. No es compatible con velocidad en bits variable.
- El disco debe ser compatible con ISO9660.
- Los archivos WMA protegidos por copyright no se pueden reproducir con esta unidad.
- Los datos de texto de los archivos no se visualizan en esta unidad.

### ■ Manejo de discos compactos

- Maneje siempre los discos con cuidado para no rayar sus superficies.



- Los discos compactos raramente se desgastan durante la reproducción, pero los daños en las superficies causados al manejarlos disco pueden afectar a la reproducción de los mismos.
- Asegúrese de usar un marcador de fieltro o algo similar cuando escriba en el lado de la etiqueta de un disco. No use bolígrafos, lapiceros u otros utensilios de escritura duros porque podrá dañar el disco y afectar a su reproducción.
- No deforme los discos.
- Cuando no esté usando un disco, retírelo de la unidad y guárdelo en una caja apropiada.
- Cuando retire o guarde un disco, tenga cuidado para no rayar la superficie de reproducción.
- A los discos compactos no les afectan las partículas pequeñas de polvo ni las huellas dactilares en su superficie de reproducción, a pesar de ello deberán mantenerse limpios. Limpie la superficie del disco con un paño limpio y seco. No limpie la superficie del disco con un movimiento circular; mueva el paño en línea recta del exterior hacia el centro.

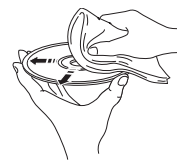

- No intente limpiar la superficie del disco con ningún tipo de limpiador de discos, aerosoles de discos de vinilo, aerosoles o líquidos antiestáticos o cualquier otro líquido con base química porque la superficie del disco podría dañarse irreparablemente.
- No exponga los discos a la luz solar directa, alta temperatura o alta humedad durante mucho tiempo porque estas condiciones podrían deformar o dañar el disco.

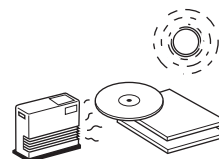

- Para reproducir un disco compacto de 8 cm, póngalo en el hueco interior de la bandeja del disco. No ponga un CD normal de 12 cm encima de un CD de 8 cm.



# Solución de problemas

Consulte la tabla de abajo si esta unidad no funciona correctamente. Si el problema que usted tiene no está en la lista de abajo o las instrucciones no siguientes no sirven de ayuda, apague esta unidad, desconecte el cable de alimentación y póngase en contacto con el centro de servicio o concesionario Yamaha autorizado más cercano.

Problema	Causa	Remedio	Vea la página
<b>La unidad no se enciende cuando se pulsa POWER hacia arriba.</b>	No se ha enchufado el cable de corriente o está mal conectado.	Enchufe bien el cable de corriente.	16
<b>No se cierra completamente la bandeja.</b>	Hay materias extrañas atrapadas en la bandeja.	Inspeccione la bandeja del disco y limpie las materias extrañas.	—
<b>No comienza a reproducir.</b>	El disco está dañado.	Inspeccione cuidadosamente el disco; coloque otro si está dañado.	—
	Hay humedad condensada en el lector de rayos láser.	Espere 20 a 30 minutos después de conectar el aparato antes de reproducir el disco.	—
	Se ha colocado el disco al revés.	Vuelva a colocar el disco con la etiqueta hacia arriba.	—
	El disco está sucio.	Limpie el disco.	—
	Los formatos MP3 o WMA no son compatibles con esta unidad.	El disco es un disco no normal, que no puede reproducirse en este aparato.	20
	El disco CD-RW (regrabable) no está bien grabado.	El disco es un disco no normal, que no puede reproducirse en este aparato.	—
	Cambie el disco por otro disco grabado correctamente y que pueda reproducirse en este aparato.	El disco es un disco no normal, que no puede reproducirse en este aparato.	—
<b>Hay un retraso en la reproducción o comienza en otro lugar.</b>	El disco puede estar rayado o dañado.	Inspeccione cuidadosamente el disco; coloque otro si está dañado.	—
<b>No se escucha ningún sonido.</b>	Las conexiones de los cables de salida están mal.	Conecte correctamente los cables. Si sigue habiendo problemas, los cables están en mal estado.	14
	El amplificador funciona mal.	Coloque los controles del amplificador en la posición de entrada correcta.	—
<b>El sonido “salta”.</b>	Esta unidad recibe vibraciones o impactos.	Coloque este aparato en otro lugar.	—
	El disco está sucio.	Limpie el disco.	—
<b>El sonido tiene “zumbido”.</b>	Las conexiones de los cables están mal.	Conecte firmemente los cables de audio. Si sigue habiendo problemas, los cables están en mal estado.	14
<b>Interferencias de un sintonizador en las cercanías.</b>	El sintonizador está demasiado cerca de este aparato.	Separe el sintonizador y este aparato.	—
<b>Ruidos desde la bandeja.</b>	El disco puede estar doblado.	Cambie el disco.	—
<b>El control remoto no transmite bien las señales</b>	Las pilas del control remoto están con poca carga.	Cambie las pilas por nuevas.	12
	El control remoto está demasiado alejado o se inclina demasiado.	Use a una distancia máxima de 6 m y dentro de un radio de 60°.	12
	El detector del control remoto de este aparato recibe los rayos del sol o una luz intensa (de una lámpara fluorescente concentrada, etc.).	Cambie la posición de esta unidad.	12

# 高保真始于 Yamaha

Yamaha 参与和钟情于音乐可以追溯到一个多世纪以前，我们在 1887 年的时候建成我们第一台簧风琴。现在我们是世界上领先的钢琴及其他乐器生产者，并广泛参与到关于音乐的其他活动中。我们制造专业录音设备，我们设计音乐厅并且协助艺术家在音乐会上配置和调谐音响环境和设备。

在很多方面，我们的音频装置等产品得益于这些丰富的知识和经验。我们推出第一台高保真电唱机是在 1954 年。此后我们是第一个提供批量生产高质量的音响设备的厂家之一，并推出了许多传奇的音响组件。

我们希望您享受真正的高保真 Yamaha Natural Sound。



## 卓越的音频成就

1920-  
1960s

第一个高保真系统的推出是在 1920 年

在 1955 年 -1965 年，我们推出许多高保真组件（电唱机，FM/AM 调谐器，综合放大器，前置放大器，功率放大器和扬声器）。

自然声扬声器系列的推出在 1967 年

**NS-20 监控扬声器**



NS-20



CA-1000

1970s

**CA-1000 综合放大器**

具有 A 级操作特色，CA-1000 为综合放大器奠定了标准。

**NS-690 监控扬声器**



NS-690



NS-1000M

**NS-1000M 监控扬声器**

一个真正的有传奇色彩的扬声器，仍然为高保真爱爱好者所崇敬。

**B-1 功率放大器**

创新的功率放大器，在所有阶段均使用 FET。

**C-2 控制放大器**

在米兰国际音乐节和高保真展上获得最高奖。

**NS-10M 播音室监听机扬声器**

成为世界上最热门的播音室监听机。

**A-1 综合放大器**

**PX-2 电唱机**

雅马哈的第一个直臂电唱机。



B-1



C-2



PX-2



NS-10M



A-1

1980s

**B-6 功率放大器**

金字塔型功率放大器。

**GT-2000/L 电唱机**

第一个 CD 播放机（CD-1）的推出在 1983 年

**B-2x 功率放大器**

**MX-10000 功率放大器 和**

**CX-10000 控制放大器**

重新定义了分离组件的能力。

**AX-1 综合放大器**



B-6



B-2x



MX-10000



CX-10000

1990s

**GT-CD1 CD 播放机**

**MX-1 功率放大器 和**

**CX-1 前置放大器**

2000s

**Soavo-1 和 Soavo-2 自然声扬声器系统**

**A-S2000 立体声放大器 和**

**CD-S2000 超级音频 CD 播放机**



Soavo-1



Soavo-2

# CD-S2000

- ◆ 全期平衡信号传输达到最完善的 CD 播放
- ◆ 全期平衡信号传输从 DAC 开始
- ◆ 无声装载机和高精度 CD 驱动器
- ◆ 独立电源使得数字和模拟完全分开
- ◆ 纯净直接
- ◆ 左右对称设计具有刚性的稳定结构
- ◆ 来自超级音频 CD 的超级声音

## ■ 提供的配件

请检查您收到了下列所有的部件。

- 交流电源线
- 遥控器
- 干电池 (AA, R6, UM-3) (x2)
- 音频针形缆线
- 安全手册

## 目录

控制钮和功能 .....	6
连接 .....	14
规格 .....	18
可播放碟片格式 .....	19
故障排除 .....	21

## ■ 关于本说明书

- \* 表示有关操作的提示。
- 本说明书是在产品生产之前印刷的。由于改进等原因，设计和规格可能会有部分变更。如果说明书和产品存在不同，以产品为准。
- 本说明书中图象的颜色也许与原物不同。
- 阅读安全手册，然后使用本机。

# *CD-S2000*

## 控制钮和功能

在这部分，您将学会 CD-S2000 的控制和功能。

POWER  
ON



OFF



## ■ 前面板

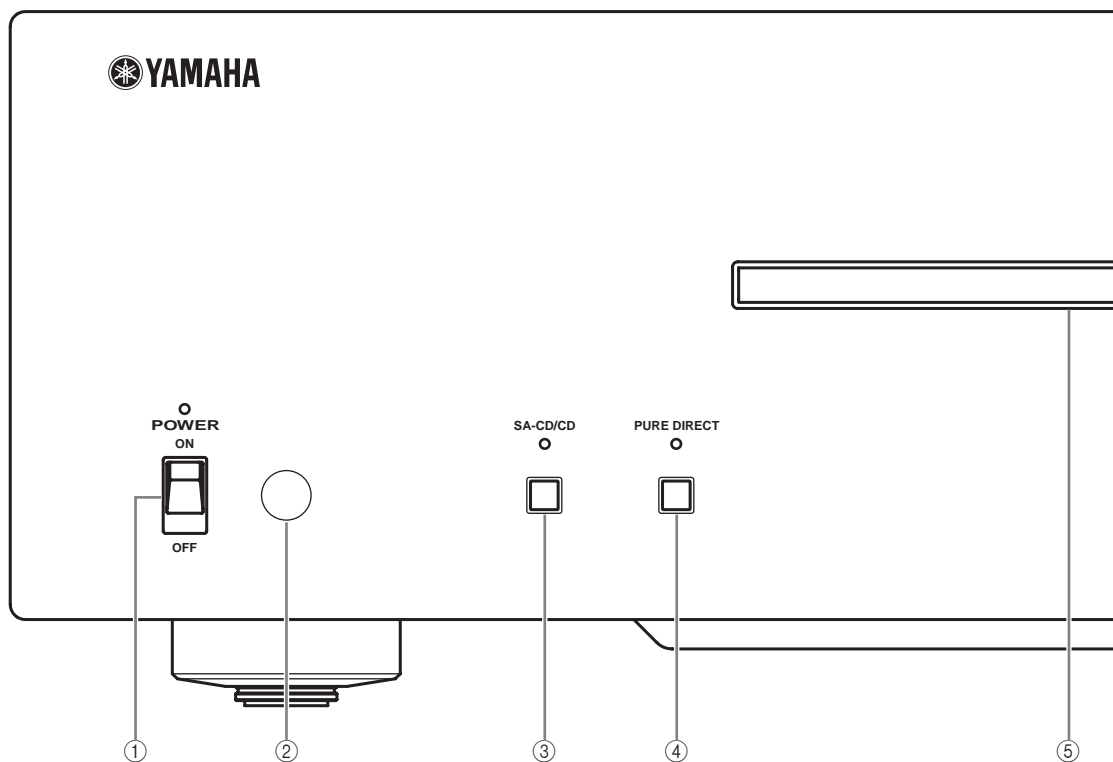

## ① POWER

按钮向上或向下，以开启或关闭本机。



当开启本机时，POWER 上面的指示器点亮。

## ② 遥控器传感器

接收来自遥控器的信号。

## ③ SA-CD/CD

切换混合的 SA-CD 放音层，从 SA-CD 到 CD。



- 当 SA-CD 层被选择时，在上方的 SA-CD/CD 指示器点亮。
- 即使您关闭本机，此设置仍然被保留。

## ④ PURE DIRECT

打开 PURE DIRECT 模式，改善音频质量。

当本机在 PURE DIRECT 模式：

- 在上方的 PURE DIRECT 指示器点亮。
- 数码输出被关闭。
- 前面板显示器被关闭。



- 最少的指示器和信息仍然被显示在前面板显示器上。
- 再次按下关闭 PURE DIRECT 模式。
- 即使你关闭本机，此设置仍然被保留。

## ⑤ 碟片托盘

装载碟片。

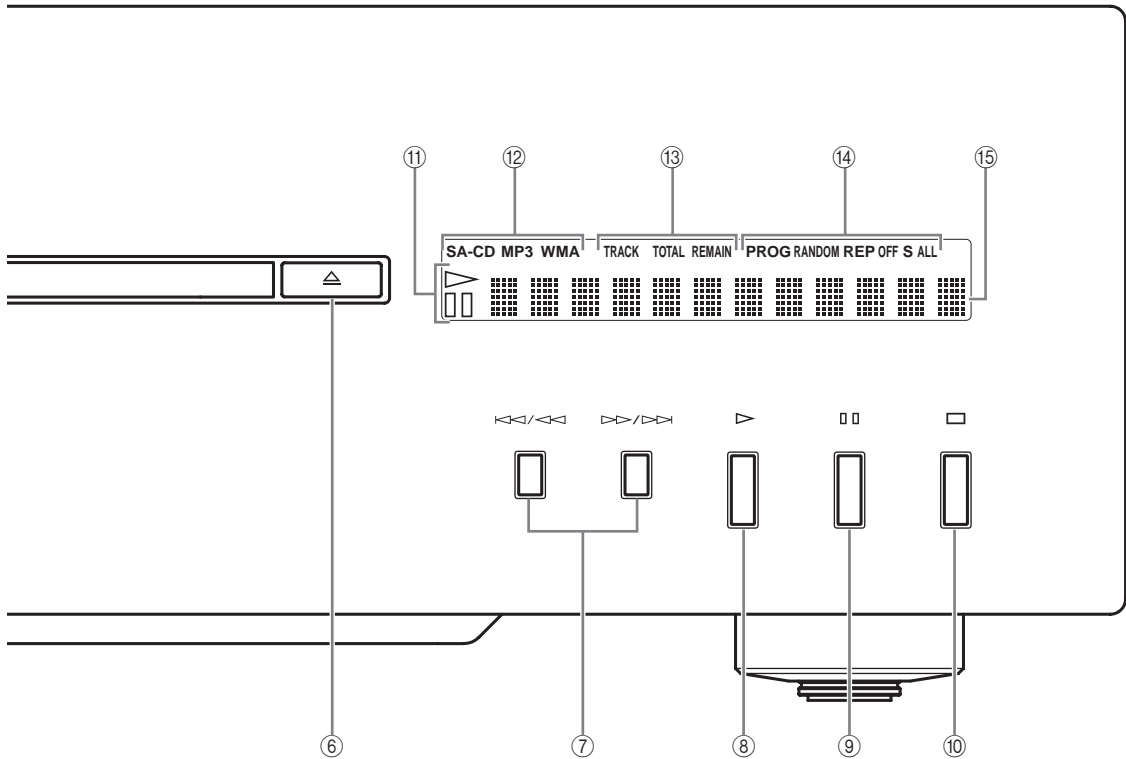

**⑥ ▲ (打开 / 关闭)**

打开或关闭碟片托盘。



您也可以按以下方法关闭碟片托盘：

- 按前面板上或遥控器上的▷ (播放)，或轻按碟片托盘前缘。
- 按遥控器上的数字按钮。

**⑦ ◀▶ (跳跃 / 向后搜索)，**

**▶▶ (跳跃 / 向前搜索)**

- ▶▶▶▶：跳跃至下一曲目。
- ◀◀◀◀：跳回到当前曲目的开始。
- ◀◀◀◀ (两次)：跳跃至前一曲目。
- 按住◀◀◀◀或▶▶▶▶不放时向前 / 向后搜索。



每次您按住◀◀◀◀或▶▶▶▶，搜索速度增加 4 个水平。

**⑧ ▷ (播放)**

开始播放。

**⑨ ◻◻ (暂停)**

暂停播放。按▷或◻◻恢复播放。

**⑩ ◻ (停止)**

停止播放。

**⑪ 播放状态指示器**

**⑫ 碟片类型指示器**

**⑬ 时间显示模式指示器**

**⑭ 播放模式指示器**

**⑮ 多信息显示**

有关 MP3/WMA 播放的更多信息，请参阅第 20 页。

## ■ 后部面板

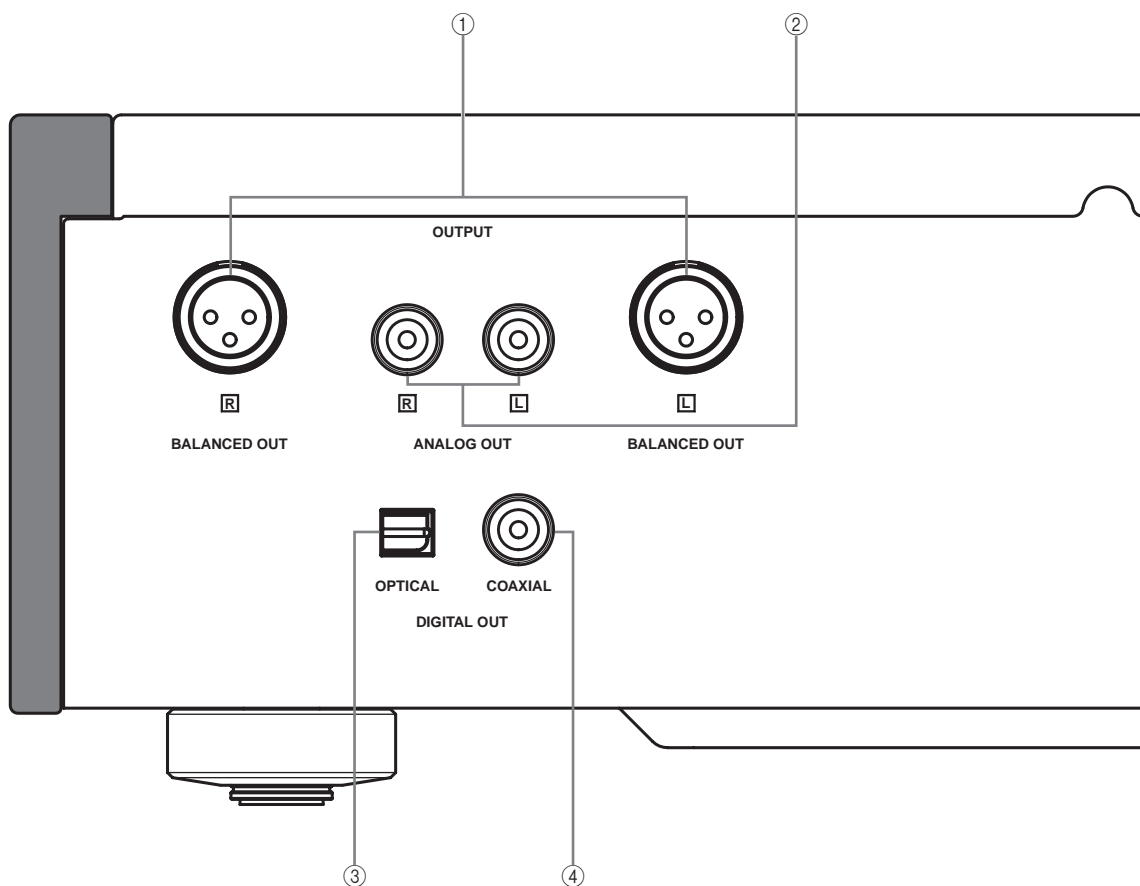

请参阅第 14 页 获取有关连接信息。

- ① BALANCED OUT 插孔
- ② ANALOG OUT 插孔
- ③ OPTICAL DIGITAL OUT 插孔
- ④ COAXIAL DIGITAL OUT 插孔



(亚洲和通用型号)

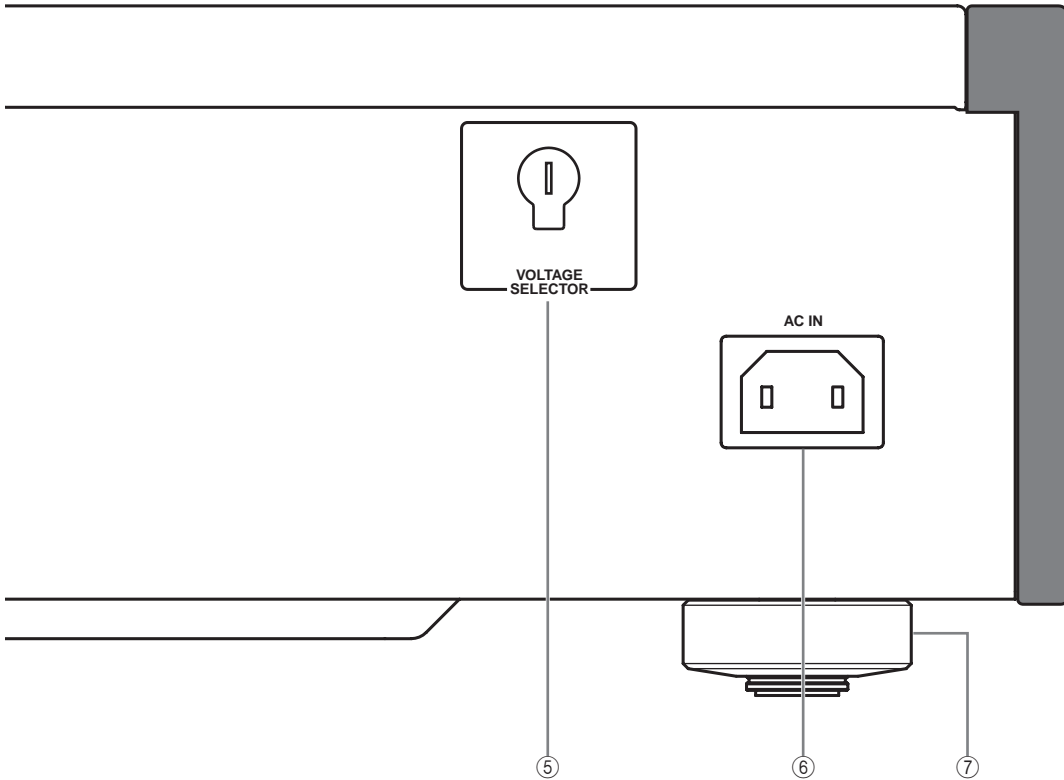

⑤ VOLTAGE SELECTOR  
(仅限亚洲和通用型号)

在您将交流电源线插入到墙壁上的交流电源插座之前，本机后部面板上的 VOLTAGE SELECTOR 必须要根据您当地的主电压设置。  
更多信息请参阅第 16 页。

⑥ AC IN  
利用这个端口插入附带的电源线。  
有关连接信息请参阅第 16 页。

⑦ 脚  
本机的脚包含有内置固定钉。使用固定钉在设置上能减少振动影响。使用该固定钉时，移走磁体脚。

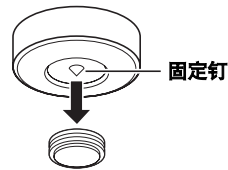

**警告**

当使用脚的内置固定钉时，固定钉可能会划伤本机安装的支架或地板。当在昂贵的家具等安置本机时请使用保护材料。



如果本机不牢固，你可以旋转它来调整脚的高度。

## ■ 遥控器

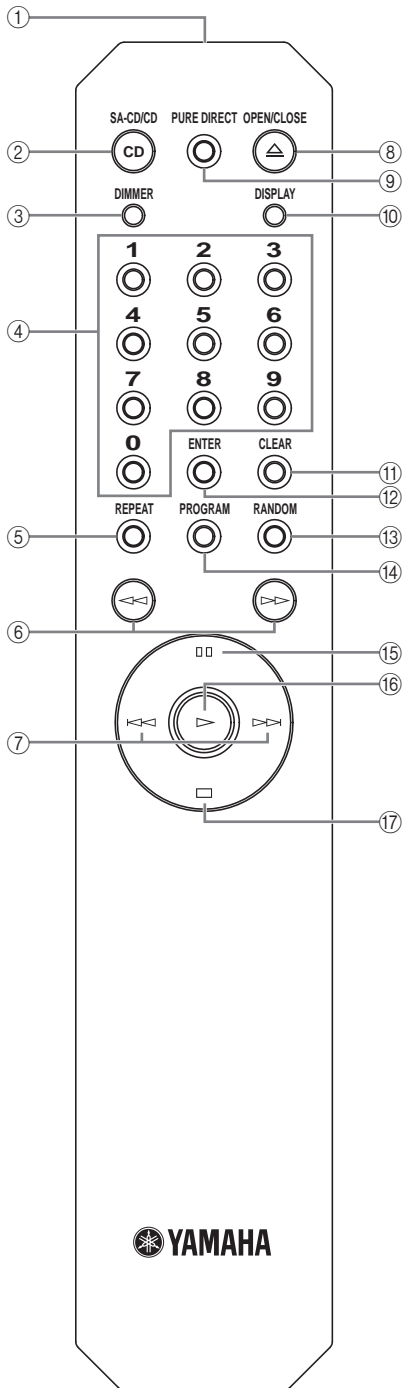

### ① 红外信号传送

传送红外信号到本机。

### ② SA-CD/CD

切换混合的 SA-CD 放音层，从 SA-CD 到 CD。



- 当 SA-CD 层被选择时，前部面板上的 SA-CD/CD 指示器点亮。
- 即使你关闭本机，此设置仍然被保留。

### ③ DIMMER

选择前部面板显示器的亮度。每次您按 DIMMER，亮度水平按下列顺序改变：

最大（最明亮）→ 水平 1（默认）→ 水平 2  
→ 水平 3（最暗）→ 最大



即使你关闭本机，此设置仍然被保留。

### ④ 数字按钮

用来直接选择曲目。

### 注

这个操作在 MP3 或 WMA 碟片上无效。

### ⑤ REPEAT

重复播放单一曲目或全部曲目。在放音期间，每按 REPEAT 一次，重复播放模式的变化如下：

- REP S（单曲重复播放）：在到达当前曲目的末尾时，从开始重复播放当前曲目。
- REP ALL（全部重复播放）：在到达最后曲目的末尾时，从首个曲目的开始重复播放。

### 注

这个操作在 MP3 或 WMA 碟片上无效。

### ⑥ <<（向后搜索），>>（向前搜索）

向后 / 向前搜索曲目。



每次您按 << 或 >>，搜索速度增加 4 个水平。

### ⑦ <<<（向后跳跃），>>>（向前跳跃）

>>>：跳跃至下一曲目。

<<<：跳回到当前曲目的开始。

<<<<（两次）：跳跃至前一曲目。

## ⑧ OPEN/CLOSE

打开或关闭碟片托盘。

## ⑨ PURE DIRECT

打开 PURE DIRECT 模式，改善音频质量。

当本机在 PURE DIRECT 模式：

- 在上方的 PURE DIRECT 指示器点亮。
- 数码输出被关闭。
- 前面板显示器被关闭。



- 最少的指示器和信息仍然被显示在前面板显示器上。
- 即使你关闭本机，此设置仍然被保留。

## ⑩ DISPLAY

切换时间显示。在放音期间，每按 DISPLAY 一次，时间显示变化如下：

- 当前曲目的经过时间（缺省设置）。前面板显示器上的 TRACK 指示器点亮。
- 当前曲目的剩余时间。前面板显示器上的 TRACK 和 REMAIN 指示器点亮。
- 碟片的总剩余时间。前面板显示器上的 TOTAL 和 REMAIN 指示器点亮。

## ⑪ CLEAR

当本机在程序编辑模式下删除最后被编程的曲目。参考本页的“程序播放”。



当播放停止时，您可以删除所有被编程的曲目。

## ⑫ ENTER

当您编程曲目时确认输入的曲目号码。

## ⑬ RANDOM

打开或关闭随机播放模式。

### 注

- 这个操作在 MP3 或 WMA 碟片上无效。
- 在播放停止或碟片弹出时，随机播放模式被取消。

## ⑭ PROGRAM

打开或关闭程序播放模式。参考本页的“程序播放”。

## ⑮ ⏸ (暂停)

暂停播放。按 ▷ 或 ⏸ 恢复播放。

## ⑯ ▷ (播放)

开始播放。

## ⑰ □ (停止)

停止播放。

有关 MP3/WMA 播放的更多信息，请参阅第 20 页。

## ■ 程序播放

在程序播放模式中，您可以按程序的顺序播放曲目。

### 注

- 这个操作在 MP3 或 WMA 碟片上无效。
- 当碟片弹出或本机被关闭时，程序播放模式被取消。

### 1 当播放被停止时按 PROGRAM。

本机设置为程序编辑模式。

### 2 使用数字按钮和 ENTER 选择一个曲目。

### 3 重复步骤 2，编程下一个曲目。

您最多可以编程 24 个曲目。

### 4 按 ▷。

从编程顺序的开始播放。

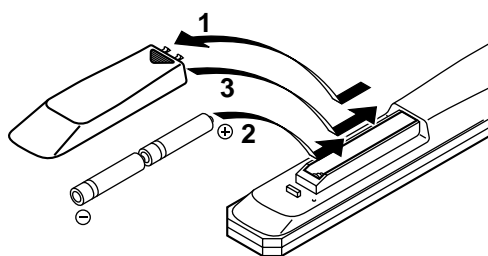
**■ 安装遥控器电池**

1 按下▼部分，滑出电池仓盖。

2 请按照位于电池舱内侧的极性标记 (+ 和 -)，插入两节随机附带的电池 (AA, R6, UM-3)。

3 滑动舱盖直到它返回原位。

**■ 使用遥控器**

遥控器发射一道有方向性的红外线光束。  
在操作本机期间，请确保遥控器直接对准前部面板上的遥控器传感器。

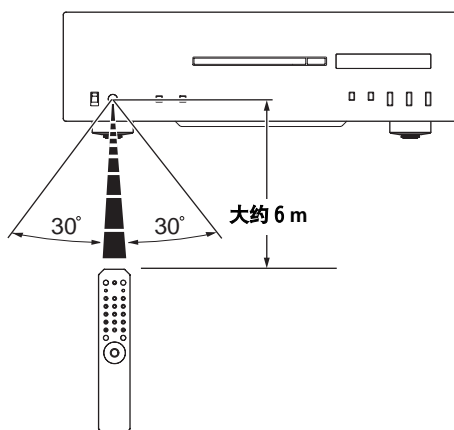

# *CD-S2000* 连接

在这个部分，您将建立 CD-S2000 和您的放大器之间的连接。

OUT  
G OUT

BALANCED OUT

COAXIAL

选择其中一个连接。  
如果您的放大器配备了 XLR  
平衡输入插孔，我们建议用平衡连接  
来实现最佳的音频性能。

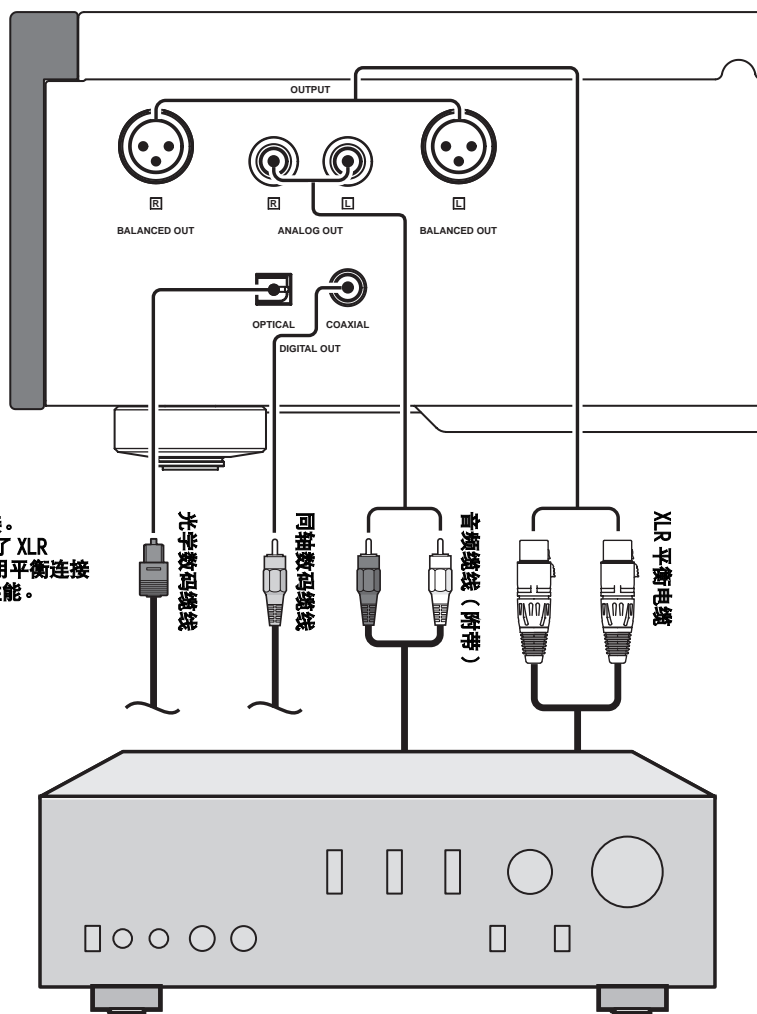

放大器

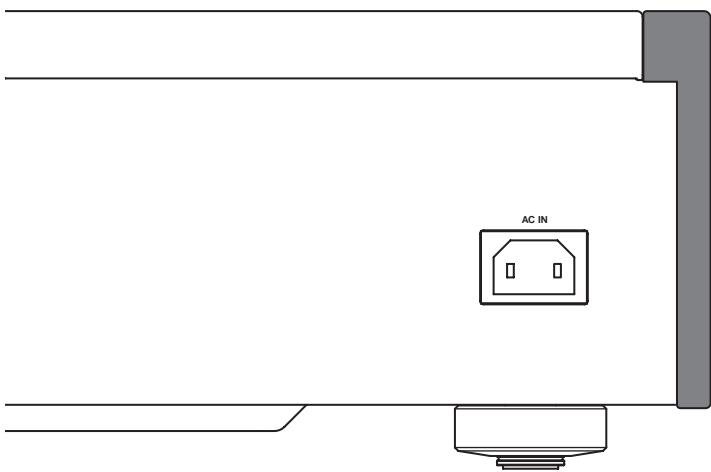

### ■ 连接到 BALANCED OUT 插孔

连接您的放大器到 XLR 平衡输出插孔上。这些插孔上的针头分配如下所示。参阅您的放大器的使用手册并核实其 XLR 平衡输入插孔是否兼容针头的分配。

连接时，请务必匹配针头，插入“阴”XLR 平衡电缆的连接器。当拔下时，拔出“阴”XLR 平衡电缆同时按下门锁插头。

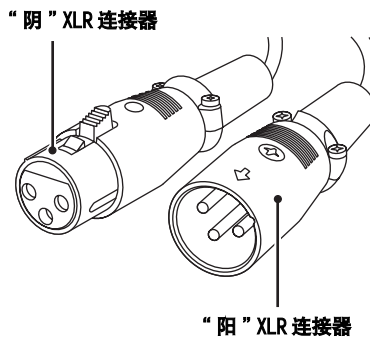
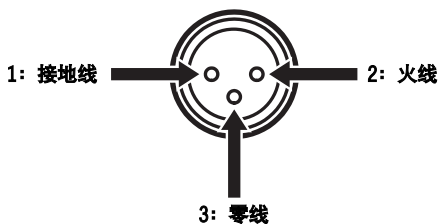

## ■ VOLTAGE SELECTOR ( 仅限亚洲和通用型号 )

### 警告

在您将电源插头插入墙壁的交流电源之前，本机后部面板上的 VOLTAGE SELECTOR 必须要根据您当地的主电压设置。不妥当的 VOLTAGE SELECTOR 设置将会损坏本机并可能造成火灾。

使用平板螺丝刀顺时针或逆时针旋转 VOLTAGE SELECTOR。

电压如下：

..... AC 110/120/220/230-240 V, 50/60 Hz

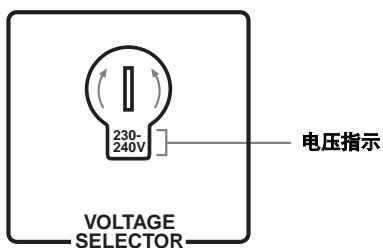

## ■ 连接电源线

当所有连接完成时，在 AC IN 连接器插入电源导线，然后在交流电插座上插上电源导线。





# *CD-S2000* 规格

在这个部分介绍 CD-S2000 的技术规格。

**音频部分**

- 频率响应
  - SA-CD ..... 2 Hz 到 50 kHz (-3 dB)
  - CD ..... 2 Hz 到 20 kHz
- 总谐波失真
  - SA-CD ..... 0.0017% 或更小
  - CD ..... 0.002% 或更小
- 信噪比 (IHF-A 网络) ..... 116 dB 或更高
- 动态范围
  - SA-CD ..... 110 dB 或更高
  - CD ..... 100 dB 或更高
- 输出电平 (1 kHz, 0 dB) ..... 2.0 ± 0.3 V

**激光器性能**

- 类型
  - SA-CD ..... 半导体激光器 (AlGaInP)
  - CD ..... 半导体激光器 (AlGaAs)
- 波长
  - SA-CD ..... 650 nm
  - CD ..... 780 nm
- 输出功率
  - SA-CD ..... 5 mW (最大)
  - CD ..... 7 mW (最大)

**一般**

- 电源
    - [ 美国和加拿大型号 ] ..... AC 120 V, 60 Hz
    - [ 亚洲和通用型号 ]  
..... AC 110/120/220/230-240 V, 50/60 Hz
    - [ 中国型号 ] ..... AC 220 V, 50 Hz
    - [ 韩国型号 ] ..... AC 220 V, 60 Hz
    - [ 澳大利亚型号 ] ..... AC 240 V, 50 Hz
    - [ 英国和欧洲型号 ] ..... AC 230 V, 50 Hz
  - 功率消耗 ..... 30 W
  - 断态功耗 ..... 0 W
  - 尺寸 (宽 × 高 × 深) ..... 435 x 137 x 440 mm
  - 重量 ..... 15 公斤
- \* 规格时有变化, 恕不另行通知。

**本机的维护保养**

当您擦拭本机时, 请不要使用化学溶剂 (包含酒精或稀释剂等); 这可能损害表面漆层。用干净, 干燥的布。对于深层污垢, 请用软布浸稀释的洗涤剂, 拧出来, 然后再用布清洁本机。

因为侧面板的木头膨胀和收缩, 螺钉也许会松动。在这种情况下, 拧紧螺钉。

## ■ 支持的碟片类型

本机所能播放的光碟附有如下所示的标记。不要在本机中尝试加载任何其他类型的碟片。本机还可以播放 8 cm 的光碟。

### 超级音频 CD



SUPER AUDIO CD

音频格式基于当前的光盘标准，但包含更大的信息量，可提供更高品质的音响。有三种类型的碟片：单层、双层和混合碟片。混合碟片可以在现有光盘播放机以及超级音频光盘播放机中播放，因为它既包含标准音频光盘又包含超级音频光盘的两种信息。

### 注

本机不在前面板显示器上显示文本数据。

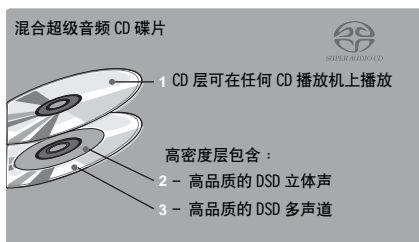
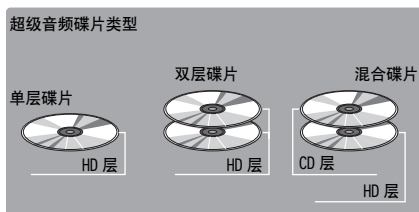

### 光碟（数字音频）



最普及的市面出售的音频 CD 碟片。

### CD-R，CD-RW 数字音频碟片



通过复制到 CD-R 或 CD-RW（包含 MP3 或 WMA 格式文件）所制作的音乐 CD。

### 注

- 请务必使用可靠厂商制造的 CD-R 或 CD-RW 碟片。
- 请务必使用在碟片或碟片盒上至少有以下标注之一的 CD-R 或 CD-RW 碟片。
  - FOR CONSUMER
  - FOR CONSUMER USE
  - FOR MUSIC USE ONLY
- 请务必使用一个封尾的 CD-R 或 CD-RW 碟片。

### CD-TEXT 碟片



碟片中记录有文本数据，比如曲集标题，曲目标题和艺术家名称。这些碟片可以在普通的 CD 播放机上播放。

### 注

本机不在前面板显示器上显示文本数据。

### 注：

本机也许不能播放某些 CD-RW 碟片以及未能正确记录的光盘。

### 为了防止本机出现故障：

- 请不要使用任何市售的非标准的碟片（心形等）因为有可能损坏本机。
- 请不要使用贴有胶带，贴片或浆糊的碟片。这样的碟片可能陷入本机或造成本机的损坏。

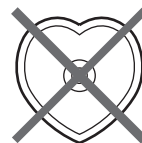

# 可播放碟片格式

## ■ 关于 MP3 和 WMA 碟片

您可以象播放一般音乐 CD 一样，播放记录在 CD-R 或 CD-RW 上的 MP3 和 WMA 文件。

### MP3

MP3 (MPEG-1 Audio Layer-3) 是一个标准技术，压缩音频序列到小尺寸文件的一种格式。但是，在播放时可以保持原有的优良音质。

#### 注

- 本机按字母数字排列的顺序播放 MP3 文件。
- 最多认可 648 个文件夹和文件（混合）和 299 个文件夹；但是，因为目录结构的原因，某些文件夹和文件也许不能识别。
- 根据录制条件，例如录制软件的设置，本机可能无法播放碟片，或按照记录的顺序播放文件。
- 本机兼容在 44.1 kHz 的取样频率。
- 本机兼容的比特率为 32, 40, 48, 56, 64, 80, 96, 112, 128, 160, 192, 224, 256 或 320 kbps。不支持可变比特率。
- 碟片必须兼容 ISO9660。
- 在本机上不显示文件中包含的文本数据。

### WMA

WMA (Windows Media Audio) 是一个和 MP3 相似，编码数字音频文件的微软文件格式；WMA 压缩文件时比 MP3 的压缩比率更大。

#### 注

- 本机按字母数字排列的顺序播放 WMA 文件。
- 最多认可 648 个文件夹和文件（混合）和 299 个文件夹；但是，因为目录结构的原因，某些文件夹和文件也许不能识别。
- 本机兼容在 44.1 kHz 的取样频率。
- 本机兼容的比特率为 48, 64, 80, 96, 128, 160 或 192 kbps。不支持可变比特率。
- 碟片必须兼容 ISO9660。
- 在本机上无法播放被版权保护的 WMA 文件。
- 在本机上不显示文件中包含的文本数据。

## ■ 光碟保养须知

- 要始终小心保养碟片使其表面没有划痕。



- 碟片在播放期间很少会被损坏，但握持碟片造成的碟片表面损坏会对光盘播放产生不利影响。
- 一定要使用软头笔或类似的书写工具在碟片上编写标签。不要使用圆珠笔，铅笔或其他硬质书写工具，因为这些可能会损坏碟片并影响碟片的播放。
- 不要弯曲碟片。
- 当不使用碟片时，请将它从本机中取出并将其保存在适当的盒套中。
- 当取出或保管碟片时，小心不要划伤播放面。
- 光碟的播放不会受小颗粒灰尘或指纹的影响，但即使如此也要保持其清洁。使用干净的干布匹擦拭碟片。不要以圆周方向擦拭碟片表面，而是由中心以直线向外擦拭。

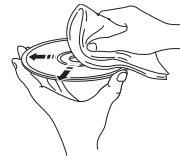

- 不要尝试使用任何类型的光盘清洁剂，记录喷雾，防静电喷雾或液体，或任何其他化学液体清洁碟片表面，因为这些物质可能造成碟片表面不可弥补的损坏。
- 不要将碟片长时间暴露在阳光，高温或高湿度环境下，因为在这些环境中会使碟片变形或损坏。

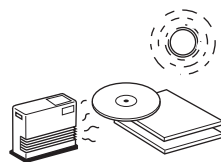

- 要播放 8 cm 的光碟时，请把它放在碟片托盘中凹下的地方。不要将常规的 12 cm CD 叠放在 8 cm CD 之上。

如果本机工作不正常时，请参阅下面的表格。如果您遇到的问题没有列在下面，或如果下面给出的指导不起作用，请将本关闭，断开电源导线，并就近联络的 Yamaha 经销商或服务中心。

问题	原因	措施	参考页码
当按 POWER 向上时本机无法接通。	电源线没有连接或没有完全连接。	牢固连接电源线。	16
碟片托盘无法完全关闭。	外来物体阻隔托盘。	仔细检查碟片托盘，去除异物。	—
不开始播放。	碟片受损。	仔细检查碟片，如果需要，更换它。	—
	激光传感器受潮。	打开电源开关後，等待 20 到 30 分钟之後，再尝试播放一张碟片。	—
	碟片放置颠倒。	标签面向上重新装入碟片。	—
	碟片变脏。	清洁碟片。	—
	本机不兼容 MP3 或 WMA 格式。	使用本机可播放的正确录制的碟片替换。	20
	CD-RW（可重写）碟片没有被正确录制。	使用本机可播放的正确录制的碟片替换。	—
	碟片是本机无法播放的非标准碟片。	使用本机可播放的正确录制的碟片替换。	—
播放延迟，或在错误的地方开始。	碟片也许被划伤或损坏。	仔细检查碟片，如果需要，更换它。	—
无声音。	输出缆线连接不正确。	请正确连接导线。如果问题仍然存在，导线可能有故障。	14
	放大器操作不正确。	设置放大器操作开关到正确的输入选择。	—
声音“跳跃”。	本机受到振动或撞击。	重新放置本机。	—
	碟片变脏。	清洁碟片。	—
有“嗡嗡声”。	缆线连接不正确。	牢固连接音频缆线。如果问题仍然存在，导线可能有故障。	14
有来自附近调谐器的噪音。	调谐器太靠近本机。	移动调谐器远离本机。	—
有来自碟片托盘内部的噪音。	碟片也许被弯曲。	更换碟片。	—
遥控器不工作。	遥控器的电池太弱。	换上新电池。	12
	遥控器太远或过於偏斜。	在 6 m 以内和 60° 范围内使用。	12
	直射阳光或光线（反相器类型荧光灯等）照射到主机的遥控器传感器。	重新放置本机。	12



# *CD-S2000*

---

*Super Audio CD Player*

## Caution: Read this before operating your unit.

- 1 To assure the finest performance, please read this manual carefully. Keep it in a safe place for future reference.
- 2 Install this sound system in a well ventilated, cool, dry, clean place – away from direct sunlight, heat sources, vibration, dust, moisture, and/or cold. Allow ventilation space of at least 10 cm on the top, 10 cm on the left and right, and 10 cm on the back of this unit.
- 3 Locate this unit away from other electrical appliances, motors, or transformers to avoid humming sounds.
- 4 Do not expose this unit to sudden temperature changes from cold to hot, and do not locate this unit in an environment with high humidity (i.e. a room with a humidifier) to prevent condensation inside this unit, which may cause an electrical shock, fire, damage to this unit, and/or personal injury.
- 5 Avoid installing this unit where foreign objects may fall onto this unit and/or this unit may be exposed to liquid dripping or splashing. On the top of this unit, do not place:
  - Other components, as they may cause damage and/or discoloration on the surface of this unit.
  - Burning objects (i.e. candles), as they may cause fire, damage to this unit, and/or personal injury.
  - Containers with liquid in them, as they may fall and liquid may cause electrical shock to the user and/or damage to this unit.
- 6 Do not cover this unit with a newspaper, tablecloth, curtain, etc. in order not to obstruct heat radiation. If the temperature inside this unit rises, it may cause fire, damage to this unit, and/or personal injury.
- 7 Do not plug in this unit to a wall outlet until all connections are complete.
- 8 Do not operate this unit upside-down. It may overheat, possibly causing damage.
- 9 Do not use force on switches, knobs and/or cords.
- 10 When disconnecting the power cable from the wall outlet, grasp the plug; do not pull the cable.
- 11 Do not clean this unit with chemical solvents; this might damage the finish.
- 12 Only voltage specified on this unit must be used. Using this unit with a higher voltage than specified is dangerous and may cause fire, damage to this unit, and/or personal injury. Yamaha will not be held responsible for any damage resulting from use of this unit with a voltage other than specified.
- 13 To prevent damage by lightning, keep the power cord disconnected from a wall outlet or the unit during a lightning storm.
- 14 Do not attempt to modify or fix this unit. Contact qualified Yamaha service personnel when any service is needed. The cabinet should never be opened for any reasons.
- 15 When not planning to use this unit for long periods of time (i.e. vacation), disconnect the AC power plug from the wall outlet.
- 16 Install this unit near the AC outlet and where the AC power plug can be reached easily.
- 17 Be sure to read the “Troubleshooting” section in the owner’s manual on common operating errors before concluding that this unit is faulty.
- 18 Before moving this unit, press POWER downward to turn off this unit and then disconnect the AC power plug from the AC wall outlet.
- 19 **VOLTAGE SELECTOR** (Asia and General models only)  
The VOLTAGE SELECTOR on the rear panel of this unit must be set for your local main voltage BEFORE plugging into the AC wall outlet. Voltages are:  
.....AC 110/120/220/230–240 V, 50/60 Hz
- 20 The batteries shall not be exposed to excessive heat such as sunshine, fire or like.

As long as this unit is connected to the AC wall outlet, it is not disconnected from the AC power source even if you turn off this unit by POWER.

**WARNING**  
TO REDUCE THE RISK OF FIRE OR ELECTRIC SHOCK, DO NOT EXPOSE THIS UNIT TO RAIN OR MOISTURE.

**CAUTION**  
Use of controls or adjustments or performance of procedures other than those specified herein may result in hazardous radiation exposure.

### LASER SAFETY

This unit employs a laser. Due to possible eye injury, only a qualified service person should remove the cover or attempt to service this device.

### DANGER

This unit emits visible laser radiation when open. Avoid direct eye exposure to beam. When this unit is plugged into the wall outlet, do not place your eyes close to the opening of the disc tray and other openings to look into inside.

The laser component in this product is capable of emitting radiation exceeding the limit for Class 1.



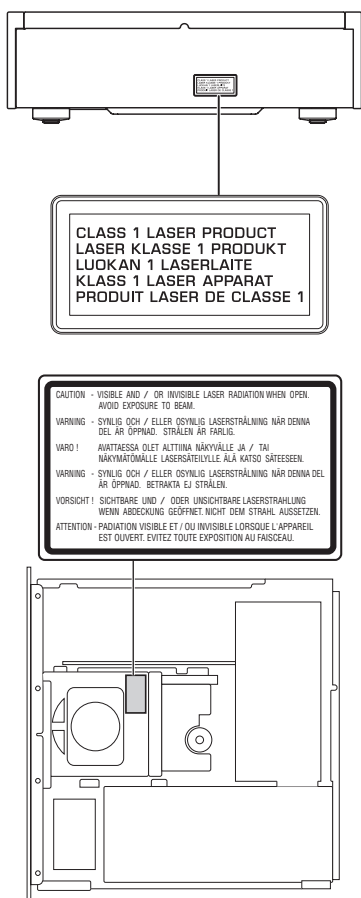

## ■ Notes on batteries

- Change all of the batteries if you notice that the operation range of the remote control decreases.
- Use AA, R6, UM-3 batteries.
- Make sure that the polarities are correct. See the illustration inside the battery compartment.
- Remove the batteries if the remote control is not used for an extended period of time.
- Do not use old batteries together with new ones.
- Do not use different types of batteries (such as alkaline and manganese batteries) together. Read the packaging carefully as these different types of batteries may have the same shape and color.
- If the batteries have leaked, dispose of them immediately. Avoid touching the leaked material or letting it come into contact with clothing, etc. Clean the battery compartment thoroughly before installing new batteries.
- Do not throw away batteries with general house waste; dispose of them correctly in accordance with your local regulations.

## ■ Handling the remote control

- The area between the remote control and this unit must be clear of large obstacles.
- Do not spill water or other liquids on the remote control.
- Do not drop the remote control.
- Do not leave or store the remote control in the following types of conditions:
  - places of high humidity, such as near a bath
  - places of high temperature, such as near a heater or a stove
  - places of extremely low temperatures
  - dusty places
- Do not expose the remote control sensor to strong lighting, in particular, an inverter type fluorescent lamp; otherwise, the remote control may not work properly. If necessary, position this unit away from direct lighting.

# Precaución: Lea las indicaciones siguientes antes de utilizar este aparato.

- 1 Para asegurar el mejor rendimiento de este aparato, lea atentamente este manual. Y luego guárdelo en un lugar seguro para poder consultarlo en el futuro en caso de ser necesario.
- 2 Instale este sistema de sonido en un lugar bien ventilado, fresco, seco y limpio, alejado de la luz solar directa, fuentes de calor, vibración, polvo, humedad y/o frío. Deje un espacio de ventilación de 10 cm como mínimo en la parte superior de la unidad, 10 cm por los lados derecho e izquierdo y 10 cm por la parte trasera.
- 3 Coloque este aparato lejos de otros aparatos eléctricos, motores o transformadores, para evitar así los ruidos de zumbido.
- 4 No exponga este aparato a cambios bruscos de temperaturas, del frío al calor, ni lo coloque en lugares muy húmedos (una habitación con deshumidificador, por ejemplo), para impedir así que se forme condensación en su interior, lo que podría causar una descarga eléctrica, un incendio, daños en el aparato y/o lesiones a las personas.
- 5 Evite instalar este aparato en un lugar donde puedan caerle encima objetos extraños o donde quede expuesto al goteo o a la salpicadura de líquidos. Encima de este aparato no ponga:
  - Otros componentes, porque pueden causar daños y/o decoloración en la superficie de este aparato.
  - Objetos con fuego (velas, por ejemplo), porque pueden causar un incendio, daños en el aparato y/o lesiones a las personas.
  - Recipientes con líquidos, porque pueden caerse y derramar el líquido, causando descargas eléctricas al usuario y/o dañando el aparato.
- 6 No tape este aparato con un periódico, mantel, cortina, etc. para no impedir el escape del calor. Si aumenta la temperatura en el interior del aparato, esto puede causar un incendio, daños en el aparato y/o lesiones a las personas.
- 7 No enchufe este aparato a una toma de corriente hasta después de haber terminado todas las conexiones.
- 8 No ponga el aparato al revés. Podría recalentarse y posiblemente causar daños.
- 9 No utilice una fuerza excesiva con los conmutadores, los controles y/o los cables.
- 10 Cuando desconecte el cable de la alimentación de la toma de corriente, sujete la clavija y tire de ella; no tire del propio cable.
- 11 No limpie este aparato con disolventes químicos porque podría estropear el acabado.
- 12 Utilice solamente la tensión especificada en este aparato. Utilizar el aparato con una tensión superior a la especificada resulta peligroso y puede producir un incendio, daños en el aparato y/o lesiones a las personas. Yamaha no se hará responsable de ningún daño debido al uso de este aparato con una tensión diferente de la especificada.
- 13 Para evitar daños debidos a rayos, durante una tormenta eléctrica, mantenga el cable de alimentación desconectado de la toma de corriente de la pared o de la unidad.
- 14 No intente modificar ni arreglar este aparato. Póngase en contacto con el personal de servicio Yamaha cualificado cuando necesite realizar alguna reparación. La caja no deberá abrirse nunca por ninguna razón.
- 15 Cuando no piense utilizar este aparato durante mucho tiempo (es decir, cuando se ausente de casa por vacaciones, etc.) desconecte el cable de alimentación de la toma de corriente.
- 16 Instale esta unidad cerca de la toma de CA y donde se pueda alcanzar fácilmente la clavija de alimentación de CA.
- 17 Asegúrese de leer la sección “Solución de problemas” del manual del usuario sobre los errores comunes de operación antes de dar por concluido que su aparato está averiado.
- 18 Antes de trasladar este aparato, pulse POWER hacia abajo para desconectar la alimentación del mismo, y luego desconecte el cable de alimentación de CA de la toma de corriente de CA.
- 19 **VOLTAGE SELECTOR**  
(Modelos de Asia y Generale solamente)  
El selector VOLTAGE SELECTOR del panel posterior de este aparato deberá ponerse en la posición correspondiente a la tensión empleada en su localidad ANTES de conectar el aparato a la red de alimentación de CA. Las tensiones son:  
.....CA 110/120/220/230–240 V, 50/60 Hz
- 20 Las pilas no deberán exponerse a un calor excesivo como, por ejemplo, la luz solar directa, el fuego o algo similar.

Aunque usted apague esta unidad con POWER, esta unidad no se desconectará de la fuente de alimentación de CA mientras esté conectada a la toma de CA.

## ADVERTENCIA

PARA REDUCIR EL RIESGO DE INCENDIO O DESCARGA ELÉCTRICA, NO EXPONGA ESTA UNIDAD A LA LLUVIA NI A LA HUMEDAD.

## PRECAUCIÓN

El uso de los controles, los ajustes o los procedimientos que no se especifican en este manual pueden causar una exposición peligrosa a la radiación.

## SEGURIDAD CONTRA LA RADIACIÓN LÁSER

Esta unidad utiliza rayos láser. Debido a la posibilidad de que se produzcan daños en los ojos, la extracción de la cubierta de la unidad o las reparaciones solamente deberán ser realizadas por un técnico cualificado.

## PELIGRO

Esta unidad emite radiación láser visible cuando se abre. Evite la exposición directa a los rayos láser. Cuando se conecte esta unidad a una toma de corriente no acerque sus ojos a la abertura de la bandeja del disco ni a otras aberturas para mirar al interior.

El componente láser de este producto es capaz de emitir radiación que sobrepasa el límite establecido para la clase 1.

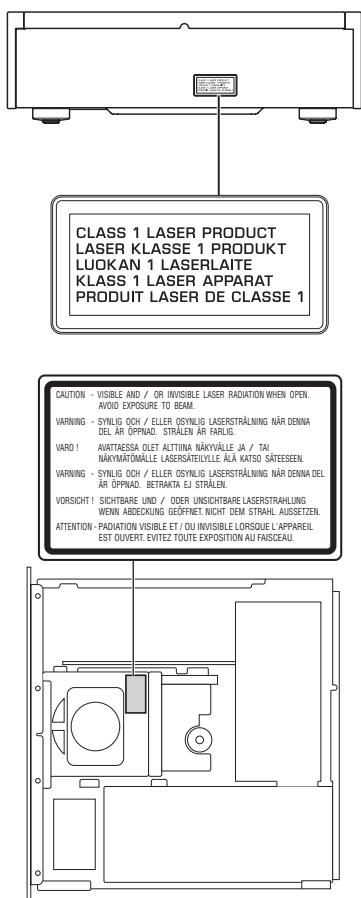

## ■ Notas acerca de las pilas

- Cambie todas las pilas si nota que el margen de control del mando a distancia se reduce.
- Use pilas AA, R6, UM-3.
- Asegúrese de que las polaridades estén bien puestas. Vea la ilustración del interior del compartimento de las pilas.
- Quite las pilas si no va a usar el mando a distancia durante mucho tiempo.
- No utilice pilas viejas y nuevas juntas.
- No utilice juntas pilas de tipos diferentes (alcalinas y de manganeso, por ejemplo). Lea las indicaciones de las pilas con atención porque hay tipos diferentes que pueden tener la misma forma y color.
- Si las pilas tienen fugas, tírelas inmediatamente. Evite tocar el material que sale de las pilas o dejar que éste entre en contacto con ropas, etc. Limpie a fondo el compartimento de las pilas antes de instalar otras nuevas.
- No tire las pilas con la basura de casa; disponga correctamente de ellas según los reglamentos de su localidad.

## ■ Manejo del mando a distancia

- En el área entre el mando a distancia y esta unidad no deberá haber obstáculos.
- No derrame agua u otros líquidos en el mando a distancia.
- No deje caer el mando a distancia.
- No deje ni guarde el mando a distancia en las condiciones siguientes:
  - lugares de humedad alta como, por ejemplo, cerca de un baño
  - lugares de alta temperatura como, por ejemplo, cerca de una calefacción o estufa
  - lugares con temperaturas demasiado bajas
  - lugares polvorientos
- No exponga el sensor del mando a distancia a una luz intensa, y en particular a una lámpara fluorescente tipo inversor, o el mando a distancia no funcionará bien. Si es necesario, aleje esta unidad de la luz directa.

# 警告：操作本机前请认真阅读。

- 1 为了保证最佳的性能，请仔细阅读本手册。请妥善保管以备日后查阅。
- 2 将本音响系统安装在通风、凉爽、干燥、清洁的地方—远离阳光直射，热源，振动，肮脏，潮湿和寒冷的地方。请将本机放置在顶部最少留有余地 10 cm，左右最少留有余地 10 cm，后部最少留有余地 10 cm 的通风良好的地方。
- 3 将本机远离其他电器，马达或变压器放置，以避免产生蜂鸣噪声。
- 4 不要将本机突然从低温环境转移到高温环境，也不要将其置于高湿场所（例如，放置有加湿器的房间），以防止机器内部结露。结露可能导致触电，火灾，机器损坏甚至人员伤害。
- 5 不要将本机放置于异物容易落入的场所，也不要放置在液体飞溅的地方。在本机顶部，不要放置以下物品：
  - 其他装置，因为它们可能损害本机或使本机的外表变色。
  - 易燃物品（比如，腊烛等），因为它们会引起火灾，机器损坏甚至人员伤害。
  - 盛有液体的容器，因为其中的液体有可能倾倒入入本机，使得用户触电或损坏本机。
- 6 不要使用报纸，桌布，窗帘等物遮盖本机，以免妨碍散热。如果本机内部温度升高，会引起火灾，机器损坏甚至人员伤害。
- 7 在所有连接完成之前，不要将电源插头插入墙壁上的插座。
- 8 不可将机器顶部与底部反向放置，这样会产生过热并损坏机器。
- 9 不要对螺钉，旋钮，缆线等过度施力。
- 10 从墙壁上的插座拔出电源线时，要握住插头部分，不能拉拽电线。
- 11 不要使用化学溶剂清洗本机。因为这样会损坏表层。
- 12 只能使用本机指定电压。使用高于本机额定的电压会产生危险，会引起火灾，机器损坏甚至人员伤害。因为使用非指定电压电源造成的一切损害，Yamaha 将不负任何责任。
- 13 为了防止雷电造成的损害，在雷电发生期间，从墙壁上的电源插座或本机上拔除电源线。
- 14 不要试图修理或改造本机。当需要维修时，请与有资格的 Yamaha 维修人员联系。没有任何理由打开机壳。
- 15 当计划长时间（比如，假期）不使用本机时，请将电源插头从墙壁上的插座上拔下。
- 16 在电源插座附近或容易插入电源插头的地方安装本机。
- 17 在做出机器故障的结论之前，请务必参考用户手册“故障排除”一节中通常操作错误的有关部分。
- 18 在移动本机之前，按下 POWER 以关闭本机电源，然后从墙壁上的电源插座拔下电源插头。
- 19 VOLTAGE SELECTOR（仅限于亚洲机型及通用机型）在插入交流电源之前，必须将本机的后部面板上的 VOLTAGE SELECTOR（电压选择开关）设定到与当地电源相同的电压。电源电压为：
  - .....AC 110/120/220/230-240 V, 50/60 Hz
- 20 电池不能置于高热环境，比如火或直射日光等。

只要本机连接在电源插座上，即使您使用 POWER 按钮关闭了本机，机器与交流电源的连接也没有切断。

## 警告

为了减小火灾或电击的风险，不要将本机暴露在雨中或潮湿的地方。

## 注意

使用此处指定外的控制或调节以及进行指定外的操作都有可能引起有害的辐射暴露。

## 激光安全

本机使用激光。因为可能会伤害眼睛，仅可由具有资格的维修人员拆卸罩盖或试图对本装置进行维修服务。

## 危险

打开本机时，机器会放出可见激光射线。为了避免光束直接照射到眼睛上，在插上本机的交流电源时，不要将眼睛对着打开的托盘或者其他打开着的装置，并且不要往装置内部窥视。

本机激光部件的辐射级别大于 1 级限度。

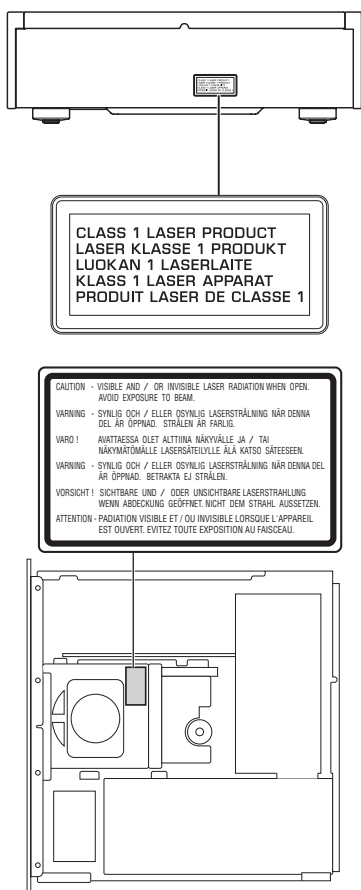

## ■ 有关电池的说明

- 如果您注意到以下情形，请更换所有电池：遥控器的操作范围减小。
- 使用 AA, R6, UM-3 电池。
- 请确保极性正确。请参考电池舱内侧的图。
- 如果较长一段时间不使用遥控器，请取出电池。
- 新旧电池请勿混用。
- 请勿将不同型号的电池一起使用（例如碱性电池和锰电池）。请仔细阅读包装，因为这些不同类型的电池可能具有相同的外形和颜色。
- 如果电池漏液，请立即将其处理掉。请勿触摸泄漏的物质或让其接触到衣服等。在安装新电池之前，请彻底清洁电池舱。
- 不要将电池与家庭垃圾混同在一起丢弃；请按照所在地的规定丢弃电池。

## ■ 使用遥控器

- 必须清除遥控器和本机之间范围的大型障碍物。
- 请勿水或其它液体洒在遥控器上。
- 请勿跌落遥控器。
- 请勿使遥控器处于或储存于下列情况中：
  - 高湿度的地方，例如浴室附近
  - 高温度的地方，例如加热器或炉子附近
  - 超低温的地方
  - 肮脏的地方
- 不要将遥控器传感器暴露在强烈阳光，反向器类型的荧光灯；否则，遥控器也许不能正常工作。如果需要，请将本机远离直射光线。



该标记附加在出售到中华人民共和国的电子信息技术产品上。  
环形中的数字表示的是环境保护使用期限的年数。

- ：表示该有毒有害物质在该部件所有均质材料中的含量均在 SJ/T 11363-2006 标准规定的限量要求以下。  
×：表示该有毒有害物质至少在该部件的某一均质材料中的含量超出 SJ/T 11363-2006 标准规定的限量要求。

部件名称	有毒有害物质或元素					
	铅 (Pb)	汞 (Hg)	镉 (Cd)	六价铬 (Cr (VI))	多溴联苯 (PBB)	多溴二苯醚 (PBDE)
电路板	×	○	○	○	○	○
外壳箱体	×	○	○	○	○	○
前部面板显示器	×	○	○	○	○	○



© 2007 YAMAHA CORPORATION All rights reserved.

**YAMAHA ELECTRONICS CORPORATION, USA** 6660 ORANGETHORPE AVE., BUENA PARK, CALIF. 90620, U.S.A.  
**YAMAHA CANADA MUSIC LTD.** 135 MILNER AVE., SCARBOROUGH, ONTARIO M1S 3R1, CANADA  
**YAMAHA ELECTRONIK EUROPA G.m.b.H.** SIEMENSSTR. 22-34, 25462 RELLINGEN BEI HAMBURG, GERMANY  
**YAMAHA ELECTRONIQUE FRANCE S.A.** RUE AMBROISE CROIZAT BP70 CROISSY-BEAUBOURG 77312 MARNE-LA-VALLEE CEDEX02, FRANCE  
**YAMAHA ELECTRONICS (UK) LTD.** YAMAHA HOUSE, 200 RICKMANSWORTH ROAD WATFORD, HERTS WD18 7GQ, ENGLAND  
**YAMAHA SCANDINAVIA A.B.** J A WETTERGRENS GATA 1, BOX 30053, 400 43 VÄSTRA FRÖLUNDA, SWEDEN  
**YAMAHA MUSIC AUSTRALIA PTY, LTD.** 17-33 MARKET ST., SOUTH MELBOURNE, 3205 VIC., AUSTRALIA

**YAMAHA CORPORATION**  
Printed in Malaysia ◀ WM15750