



RL

RX-V663

AV Receiver

OWNER'S MANUAL
MANUAL DE INSTRUCCIONES
使用说明书

Caution: Read this before operating your unit.

- 1 To assure the finest performance, please read this manual carefully. Keep it in a safe place for future reference.
- 2 Install this sound system in a well ventilated, cool, dry, clean place – away from direct sunlight, heat sources, vibration, dust, moisture, and/or cold. Allow ventilation space of at least 30 cm on the top, 20 cm on the left and right, and 20 cm on the back of this unit.
- 3 Locate this unit away from other electrical appliances, motors, or transformers to avoid humming sounds.
- 4 Do not expose this unit to sudden temperature changes from cold to hot, and do not locate this unit in an environment with high humidity (i.e. a room with a humidifier) to prevent condensation inside this unit, which may cause an electrical shock, fire, damage to this unit, and/or personal injury.
- 5 Avoid installing this unit where foreign objects may fall onto this unit and/or this unit may be exposed to liquid dripping or splashing. On the top of this unit, do not place:
 - other components, as they may cause damage and/or discoloration on the surface of this unit.
 - burning objects (i.e. candles), as they may cause fire, damage to this unit, and/or personal injury.
 - containers with liquid in them, as they may fall and liquid may cause electrical shock to the user and/or damage to this unit.
- 6 Do not cover this unit with a newspaper, tablecloth, curtain, etc. in order not to obstruct heat radiation. If the temperature inside this unit rises, it may cause fire, damage to this unit, and/or personal injury.
- 7 Do not plug in this unit to a wall outlet until all connections are complete.
- 8 Do not operate this unit upside-down. It may overheat, possibly causing damage.
- 9 Do not use force on switches, knobs and/or cords.
- 10 When disconnecting the power cable from the wall outlet, grasp the plug; do not pull the cable.
- 11 Do not clean this unit with chemical solvents; this might damage the finish. Use a clean, dry cloth.
- 12 Only voltage specified on this unit must be used. Using this unit with a higher voltage than specified is dangerous and may cause fire, damage to this unit, and/or personal injury. Yamaha will not be held responsible for any damage resulting from use of this unit with a voltage other than specified.
- 13 To prevent damage by lightning, keep the power cord and outdoor antennas disconnected from a wall outlet or the unit during a lightning storm.
- 14 Do not attempt to modify or fix this unit. Contact qualified Yamaha service personnel when any service is needed. The cabinet should never be opened for any reasons.
- 15 When not planning to use this unit for long periods of time (i.e. vacation), disconnect the AC power plug from the wall outlet.
- 16 Install this unit near the AC outlet and where the AC power plug can be reached easily.
- 17 Be sure to read the “Troubleshooting” section on common operating errors before concluding that this unit is faulty.
- 18 Before moving this unit, press **⓪SYSTEM OFF** to set this unit to the standby mode, and then disconnect the AC power plug from the AC wall outlet.
- 19 **VOLTAGE SELECTOR** (Asia and General models only)
The **VOLTAGE SELECTOR** on the rear panel of this unit must be set for your local main voltage **BEFORE** plugging into the AC wall outlet. Voltages are:
 - Asia model 220/230–240 V AC, 50/60 Hz
 - General model 110/120/220/230–240 V AC, 50/60 Hz
- 20 The batteries shall not be exposed to excessive heat such as sunshine, fire or like.
- 21 Excessive sound pressure from earphones and headphones can cause hearing loss.

WARNING

TO REDUCE THE RISK OF FIRE OR ELECTRIC SHOCK, DO NOT EXPOSE THIS UNIT TO RAIN OR MOISTURE.

As long as this unit is connected to the AC wall outlet, it is not disconnected from the AC power source even if you turn off this unit by **⓪SYSTEM OFF**. In this state, this unit is designed to consume a very small quantity of power.

Contents

INTRODUCTION

Features	2
Supplied accessories	2
Notice	3
Getting started	4
Quick start guide	5

PREPARATION

Connections	10
Optimizing the speaker setting for your listening room (YPAO)	32
Using AUTO SETUP	32

BASIC OPERATION

Selecting the SCENE templates	37
Selecting the desired SCENE template to the SCENE buttons.....	37
Creating your original SCENE templates.....	40
Using the remote control for the SCENE feature	41
Playback	42
Basic procedure	42
Selecting the MULTI CH INPUT component.....	43
Selecting the front speaker set	43
Selecting audio input jacks (AUDIO SELECT).....	44
Displaying the current status of this unit on a video monitor.....	44
Using your headphones.....	45
Muting the audio output.....	45
Playing video sources in the background of an audio source.....	45
Displaying the input source information	46
Using the sleep timer	47
Sound field programs	48
Selecting sound field programs	48
Sound field program descriptions	48
Enjoying unprocessed input sources (Straight decoding mode).....	51
Using audio features	52
Adjusting the speaker level.....	52
Enjoying pure hi-fi sound	52
Adjusting the tonal quality.....	52
FM/AM tuning	53
Overview.....	53
Basic tuning operations.....	53
Using station preset feature	54
Using iPod™	57
Controlling iPod™.....	57
Using Bluetooth™ components	59
Pairing the Bluetooth™ adapter and your Bluetooth component	59
Playback of the Bluetooth™ component	59
Recording	60

ADVANCED OPERATION

Advanced sound configurations	61
Changing sound field parameter settings.....	61
Selecting decoders	66
Customizing this unit (MANUAL SETUP)	68
Using SET MENU	72
1 BASIC MENU	73
2 VOLUME MENU	77
3 SOUND MENU.....	78
4 INPUT MENU.....	81
5 OPTION MENU.....	84
Remote control features	88
Controlling this unit, a TV, or other components....	88
Setting remote control codes	90
Resetting all remote control codes.....	91
Using multi-zone configuration	92
Connecting Zone 2.....	92
Controlling Zone 2.....	93
Advanced setup	95
Using the advanced setup	95

ADDITIONAL INFORMATION

Troubleshooting	98
Resetting the system	105
Glossary	106
Sound field program information	109
Specifications	110
Index	112

APPENDIX

(at the end of this manual)

Front panel	i
Remote control	ii
List of remote control codes	iii

“**Ⓐ**SPEAKERS” or “**Ⓓ**DVD” (example) indicates the name of the parts on the front panel or the remote control. Refer to the attached sheet or the pages at the end of this manual for the information about each position of the parts.

INTRODUCTION

PREPARATION

BASIC
OPERATION

ADVANCED
OPERATION

ADDITIONAL
INFORMATION

APPENDIX

English

Features

Built-in 7-channel power amplifier

- ◆ Minimum RMS output power (20 Hz to 20 kHz, 0.06% THD, 8 Ω)
Front: 95 W + 95 W
Center: 95 W
Surround: 95 W + 95 W
Surround back: 95 W + 95 W

SCENE function

- ◆ Preset SCENE templates for various situations
- ◆ SCENE templates for customizing capability
- ◆ Controlling Yamaha SCENE control signal support component (some models only) working with the SCENE function

Sound field programs

- ◆ Proprietary Yamaha technology for the creation of sound fields
- ◆ Compressed Music Enhancer mode
- ◆ Virtual CINEMA DSP
- ◆ SILENT CINEMA

Digital audio decoders

- ◆ Dolby TrueHD, Dolby Digital Plus decoder
- ◆ DTS-HD Master Audio, DTS-HD High Resolution Audio decoder
- ◆ Dolby Digital/Dolby Digital EX decoder
- ◆ DTS/DTS-ES Matrix 6.1, Discrete 6.1, DTS 96/24 decoder
- ◆ Dolby Pro Logic/Dolby Pro Logic II/Dolby Pro Logic IIX decoder

Radio tuners

- ◆ FM/AM tuning capability

HDMI™ (High-Definition Multimedia Interface)

- ◆ HDMI interface for standard, enhanced or high-definition video as well as multi-channel digital audio based on HDMI version 1.3a (HDMI is licensed by HDMI Licensing, LLC.)
 - Automatic audio and video synchronization (lip sync) information capability
 - Deep Color video signal (30/36 bit) transmission capability
 - “x.v.Color” video signal transmission capability
 - High refresh rate and high resolution video signals capability
 - High definition digital audio format signals capability
- ◆ HDCP (High-bandwidth Digital Content Protection System) licensed by Digital Content Protection, LLC.
- ◆ Analog video to HDMI digital video up-conversion (composite video ↔ S-video ↔ component video → HDMI digital video) capability for monitor out

DOCK terminal

- ◆ DOCK terminal to connect a Yamaha iPod universal dock (such as YDS-10, sold separately) or Bluetooth adapter (such as YBA-10, sold separately)

Other features

- ◆ YPAO (Yamaha Parametric Room Acoustic Optimizer) for automatic speaker setup
- ◆ 192-kHz/24-bit D/A converter
- ◆ OSD (on-screen display) menus that allow you to optimize this unit to suit your individual audiovisual system
- ◆ 5.1 or 7.1-channel additional input jacks for discrete multi-channel input
- ◆ Component video input/output capability includes (3 COMPONENT VIDEO INs and 1 MONITOR OUT)
- ◆ Digital video signal conversion (composite video ↔ S-video ↔ component video) capability for monitor out
- ◆ Pure Direct mode for pure hi-fi sound for all sources
- ◆ Adaptive dynamic range controlling capability
- ◆ Adaptive DSP effect level controlling capability
- ◆ iPod controlling capability
- ◆ Remote control with preset remote control codes capability
- ◆ Zone 2 custom installation facility
- ◆ Bi-amplification connection capability
- ◆ Sleep timer





Supplied accessories

Check that you received all of the following parts.

- | | |
|---|--|
| <input type="checkbox"/> Remote control | <input type="checkbox"/> AM loop antenna |
| <input type="checkbox"/> Batteries (2) (AA, R6, UM-3) | <input type="checkbox"/> Indoor FM antenna |
| <input type="checkbox"/> Optimizer microphone | |

Notice

About this manual

-  indicates a tip for your operation.
- Some operations can be performed by using either the buttons on the front panel or the ones on the remote control. In case the button names differ between the front panel and the remote control, the button name on the remote control is given in parentheses.
- This manual is printed prior to production. Design and specifications are subject to change in part as a result of improvements, etc. In case of differences between the manual and product, the product has priority.
- “SPEAKERS” or “DVD” (example) indicates the name of the parts on the front panel or the remote control. Refer to the attached sheet or the pages at the end of this manual for the information about each position of the parts.
- The symbol “” with page number(s) indicates the corresponding reference page(s).



Manufactured under license from Dolby Laboratories. “Dolby”, “Pro Logic”, and the double-D symbol are trademarks of Dolby Laboratories.



Manufactured under license under U.S. Patent No's: 5,451,942;5,956,674;5,974,380;5,978,762;6,226,616;6,487,535 & other U.S. and worldwide patents issued & pending. DTS is a registered trademark and the DTS logos, Symbol, DTS-HD and DTS-HD Master Audio are trademark of DTS, Inc. © 1996-2007 DTS, Inc. All Rights Reserved.

iPod™

“iPod” is a trademark of Apple Inc., registered in the U.S. and other countries.

Bluetooth™

Bluetooth is a registered trademark of the Bluetooth SIG and is used by Yamaha in accordance with a license agreement.

HDMI

“HDMI”, the “HDMI” logo and “High-Definition Multimedia Interface” are trademarks or registered trademarks of HDMI Licensing LLC.

x.v.Color™

“x.v.Color” is a trademark of Sony Corporation.

SILENT™ CINEMA

“SILENT CINEMA” is a trademark of Yamaha Corporation.

Getting started

■ Installing batteries in the remote control

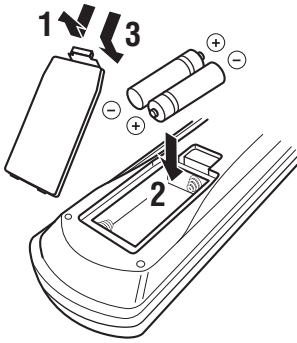

1 Take off the battery compartment cover.

2 Insert the two supplied batteries (AA, R6, UM-3) according to the polarity markings (+ and -) on the inside of the battery compartment.

3 Snap the battery compartment cover back into place.

Notes

- Change all of the batteries if you notice the following conditions:
 - the operation range of the remote control decreases.
 - the **TRANSMIT** indicator does not flash or its light becomes dim.
- Do not use an old battery together with a new one.
- Do not use different types of batteries (such as alkaline and manganese batteries) together. Read the packaging carefully as these different types of batteries may have the same shape and color.
- If the batteries have leaked, dispose of them immediately. Avoid touching the leaked material or letting it come into contact with clothing, etc. Clean the battery compartment thoroughly before installing new batteries.
- Do not throw away batteries with general house waste; dispose of them correctly in accordance with your local regulations.
- If the remote control is without batteries for more than 2 minutes, or if exhausted batteries remain in the remote control, the contents of the memory may be cleared. When the memory is cleared, insert new batteries, set up the remote control code and program any acquired functions that may have been cleared.

■ VOLTAGE SELECTOR (Asia and General models only)

Caution

The VOLTAGE SELECTOR on the rear panel of this unit must be set for your local voltage BEFORE plugging the power cable into the AC wall outlet. Improper setting of the VOLTAGE SELECTOR may cause damage to this unit and create a potential fire hazard.

Rotate the VOLTAGE SELECTOR clockwise or counterclockwise to the correct position using a straight slot screwdriver.

Voltages are as follows:

Asia model 220/230–240 V AC, 50/60 Hz

General model

..... 110/120/220/230–240 V AC, 50/60 Hz

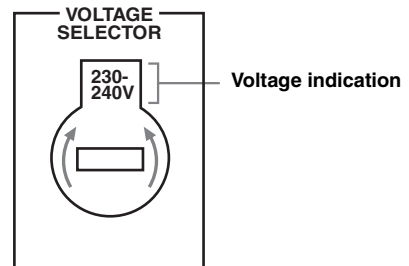

Quick start guide

The following steps describe the easiest way to enjoy DVD movie playback in your home theater. See pages 11 to 15 for details of the speaker placement.

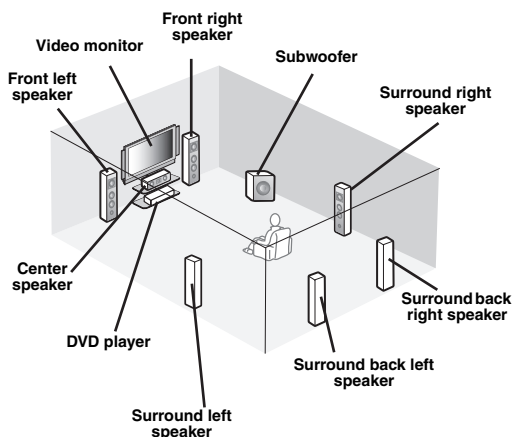

Step 1: Set up your speakers

P. 6

Step 2: Connect your DVD player and other components

P. 7

Step 3: Press SCENE 1 button

P. 8

Enjoy DVD playback!

Preparation: Check the items

Prepare the following items.

- Speakers**
 - Front speakers** x 2
 - Center speaker** x 1
 - Surround speakers** x 4Select magnetically shielded speakers. The minimum required speakers are two front speakers. The priority of the requirement of other speakers is as follows:
 1. Two surround speakers
 2. Center speaker
 3. One (or two) surround back speaker(s)
- Active subwoofer** x 1
Select an active subwoofer equipped with an RCA input jack.
- Speaker cables** x 7
- Subwoofer cable** x 1
Select a monaural RCA cable.
- DVD player** x 1
Select DVD player equipped with coaxial digital audio output jack and composite video output jack.
- Video monitor** x 1
Select a TV monitor, video monitor or projector equipped with a composite video input jack.
- Video cable** x 2
Select an RCA composite video cable.
- Digital coaxial audio cable** x 1



You can also connect two subwoofers to this unit. In this case, prepare two active subwoofers and subwoofer cables.

Step 1: Set up your speakers

Place your speakers in the room and connect them to this unit.

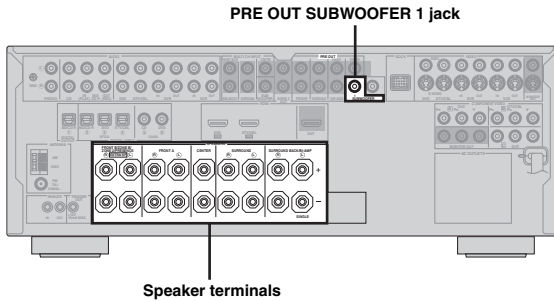

1 Place your speakers and subwoofer in the room.

2 Connect speaker cables to each speaker.

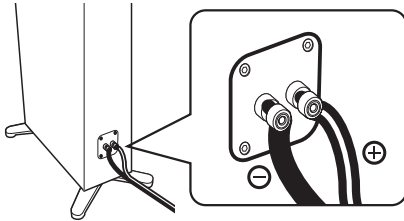

Be sure to connect the “+” (red) and “-” (black) properly. Cables are colored or shaped differently, perhaps with a stripe, groove or ridge. Connect the striped (grooved, etc.) cable to the “+” (red) terminals of this unit and your speaker. Connect the plain cable to the “-” (black) terminals.

3 Connect each speaker cable to the corresponding speaker terminal of this unit.

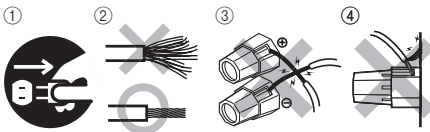

- ① Make sure that this unit and the subwoofer are unplugged from the AC wall outlets.
- ② Twist the exposed wires of the speaker cables together to prevent short circuits.
- ③ Do not let the bare speaker wires touch each other.
- ④ Do not let the bare speaker wires touch any metal part of this unit.

Be sure to connect the left channel (L), right channel (R), “+” (red) and “-” (black) properly.

Front speakers and center speaker

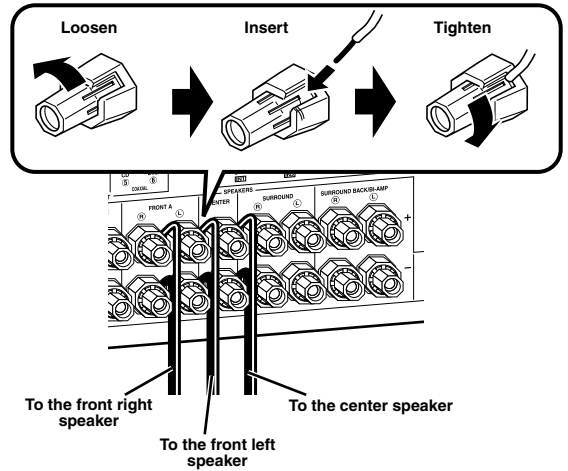

Surround and surround back speakers

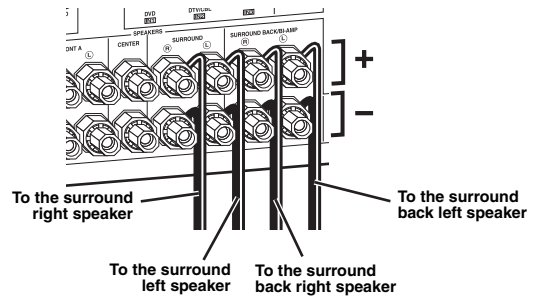

4 Connect the subwoofer cable to the SUBWOOFER PRE OUT 1 jack of this unit and the input jack of the subwoofer.

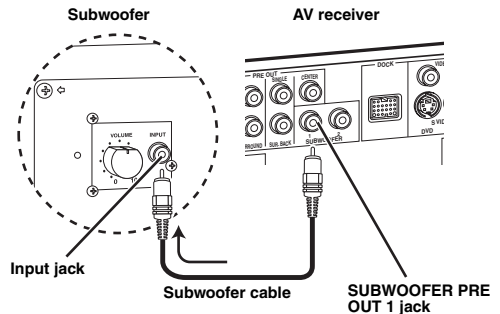

You can also connect another subwoofer to the SUBWOOFER PRE OUT 2 jack.

Step 2: Connect your DVD player and other components

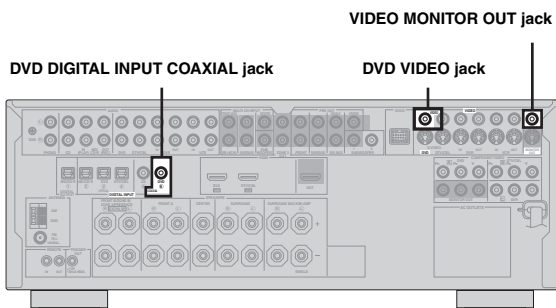

Make sure that this unit and the DVD player are unplugged from the AC wall outlets.

- 1 Connect the digital coaxial audio cable to the digital coaxial audio output jack of your DVD player and the DVD DIGITAL INPUT COAXIAL jack of this unit.

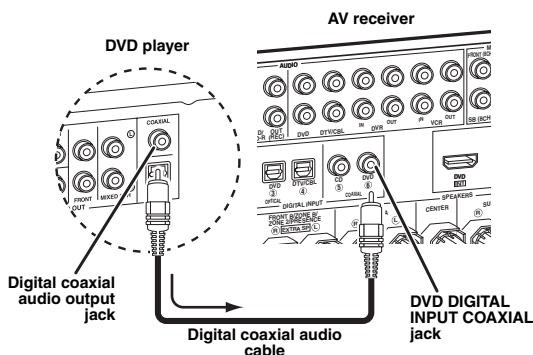

- 2 Connect the video cable to the composite video output jack of your DVD player and DVD VIDEO jack of this unit.

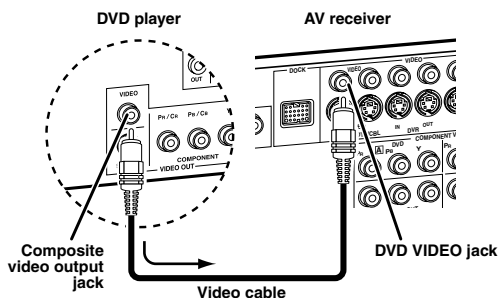

- 3 Connect the video cable to the VIDEO MONITOR OUT jack of this unit and the video input jack of your video monitor.

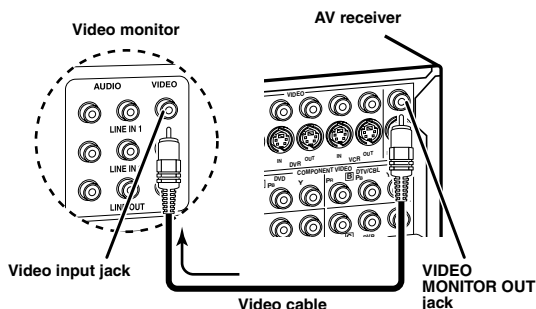

- 4 Connect the power plug of this unit and other components into the AC wall outlet.



This unit is equipped with AC OUTLET(S) for the power supply of the other components (except Korea model). See page 28 for details.

■ For further connections

- Using the other kind of speaker combinations P. 11
- Connecting a video monitor via various ways of the connection P. 20
- Connecting a DVD player via various ways of the connection P. 21
- Connecting a DVD recorder or a digital video recorder P. 22
- Connecting a set-top box P. 22
- Connecting a CD player, an MD recorder or a turntable P. 23
- Connecting an external amplifier P. 24
- Connecting a DVD player via analog multi-channel audio connection P. 25
- Connecting a Yamaha iPod universal dock or Bluetooth adapter P. 25
- Using the REMOTE IN/OUT jacks P. 26
- Using the VIDEO AUX jacks on the front panel P. 26
- Connecting a FM/AM antenna P. 27

Step 3: Press SCENE 1 button

Check the type of the connected speakers.

If the speakers are 6 ohm speakers, set "SP IMP." to "6ΩMIN" before using this unit (see page 28). 4 ohm speakers can be also used as the front speakers (see page 95).

1 Turn on the video monitor and then set the input source selector of the video monitor to this unit.

2 Press  SCENE 1 button.

This unit is turned on. "DVD Movie Viewing" appears in the front panel display, and this unit automatically optimize own status for the DVD playback.

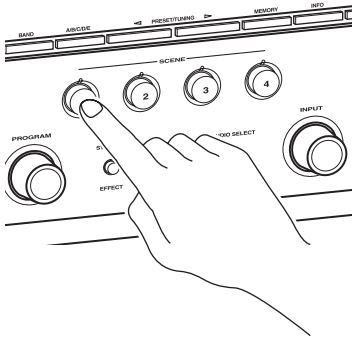

The indicator on the selected SCENE button lights up while this unit is in the SCENE mode.

3 Start playback of the desired DVD on your player.

4 Rotate  VOLUME to adjust the volume.

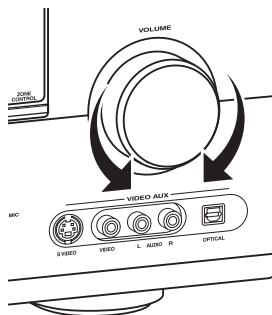

Note

When you change the input source or sound field program, the SCENE mode is deactivated.

About SCENE function

Just by pressing one SCENE button, you can turn on this unit and recall your favorite input source and sound field program according to the SCENE template that has been assigned to the SCENE button. The SCENE templates are built combinations of input sources and sound field programs.



If you connect a Yamaha product that has capability of the SCENE control signals, this unit can automatically activate the component and start playback. Refer to the instruction manual of the DVD player for further information.

The default assigned SCENE templates

Default SCENE button	The name of the SCENE template and its description
SCENE 1	DVD Movie Viewing – input source: DVD – sound field program: Sci-Fi For when you want to enjoy a movie from the connected DVD player.
SCENE 2	Music Disc Listening – input source: DVD – sound field program: 2ch Stereo For when you want to listen to a music disc from the connected DVD player.
SCENE 3	TV Viewing *1 – input source: DTV/CBL – sound field program: Straight For when you want to watch a TV program.
SCENE 4	Radio Listening *2, *3, *4 – input source: TUNER – sound field program: 7ch Enhancer For when you want to listen to a music program from the FM radio station.

Notes

*1 You must connect a cable TV or a satellite tuner to this unit in advance. See page 22 for details.

*2 You need to connect the supplied FM and AM antennas to this unit in advance. See page 27 for details.

*3 You must tune into the desired radio station in advance. See pages 53 to 56 for tuning information.

*4 To achieve the best possible reception, orient the connected AM loop antenna, or adjust the position of the end of the indoor FM antenna.



You can change the assigned SCENE template for the SCENE buttons. See page 37 for details.

■ After using this unit...

Press **Ⓚ MAIN ZONE ON/OFF** to set this unit to the standby mode.

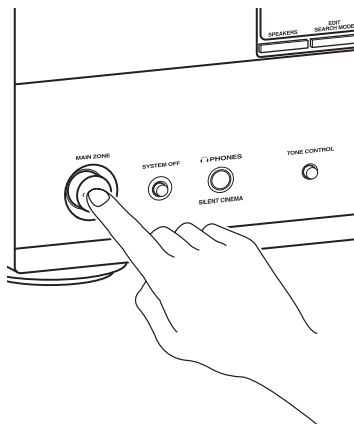

This unit is set to the standby mode and consumes a small amount of power in order to receive infrared signals from the remote control. To turn on this unit from the standby mode, press the desired **Ⓢ SCENE** buttons (or **Ⓜ SCENE**) or **Ⓚ MAIN ZONE ON/OFF** (or **Ⓛ POWER**). See page 29 for details.

What do you want to do with this unit?

■ Customizing the SCENE templates

- Using various SCENE templates [P. 37](#)
- Creating your original SCENE templates [P. 40](#)

■ Using various input sources

- Basic controls of this unit [P. 42](#)
- Enjoying FM/AM radio programs [P. 53](#)
- Using your iPod with this unit [P. 57](#)
- Using the Bluetooth components [P. 59](#)

■ Using various sound features

- Using various sound field programs [P. 48](#)
- Using the pure direct mode for high fidelity sound [P. 52](#)
- Customizing the sound field programs [P. 61](#)

■ Adjusting the parameters of this unit

- Automatically optimizing the speaker parameters for your listening room (AUTO SETUP) [P. 32](#)
- Manually adjusting various parameters of this unit [P. 68](#)
- Setting the remote control [P. 88](#)
- Adjusting the advanced parameters [P. 95](#)

■ Additional feature

- Automatically turning off this unit [P. 47](#)

Connections

Rear panel

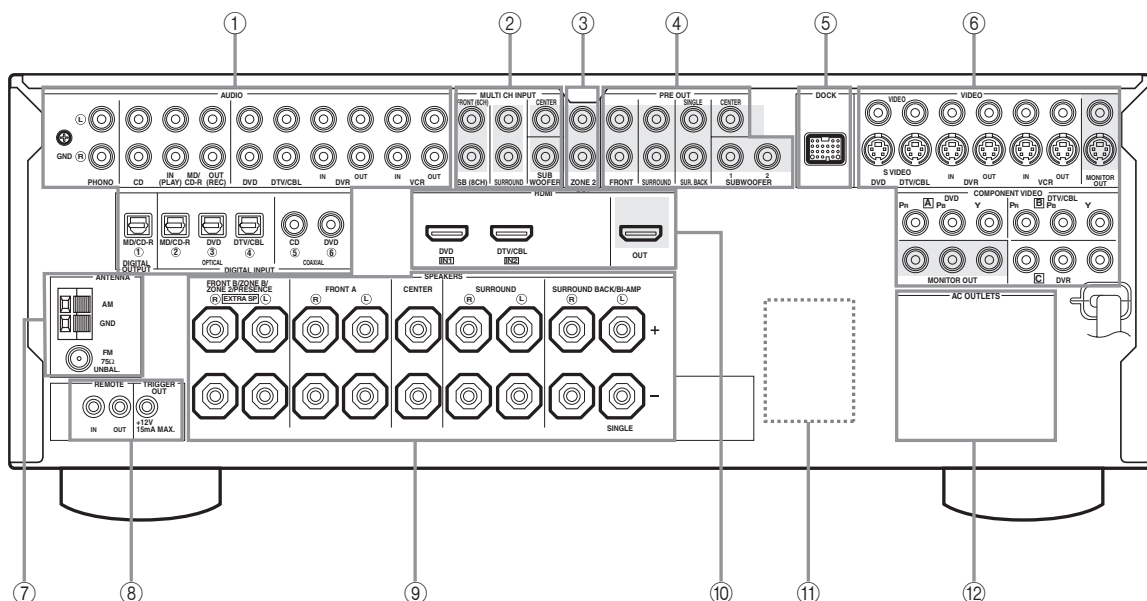

⑧ TRIGGER OUT jack

This is control expansion jack for custom installation.

	Name	Page
①	AUDIO jacks	21
	DIGITAL INPUT/OUTPUT jacks	17-23
②	MULTI CH INPUT jacks	25
③	ZONE2 OUT jacks	92
④	PRE OUT jacks	24
⑤	DOCK terminal	25
⑥	Video component jacks (VIDEO and S VIDEO)	17-22
	COMPONENT VIDEO jacks	17-22
⑦	ANTENNA terminals	27
⑧	REMOTE IN/OUT jacks	26
⑨	Speaker terminals	11-16
⑩	HDMI jacks	18
⑪	VOLTAGE SELECTOR (Asia and General models only)	4
⑫	AC OUTLET(S)	28

Placing speakers

The speaker layout below shows the speaker setting we recommend. You can use it to enjoy the CINEMA DSP and multi-channel audio sources.

7.1-channel speaker layout

7.1-channel speaker layout is highly recommended for playback the sound of high definition audio formats (Dolby TrueHD, DTS-HD Master Audio, etc.) as well as the conventional audio sources with sound field programs. See page 14 for connection information.



We recommend that you also add the presence speakers for the effect sounds of the CINEMA DSP sound field program. See page 13 for details.

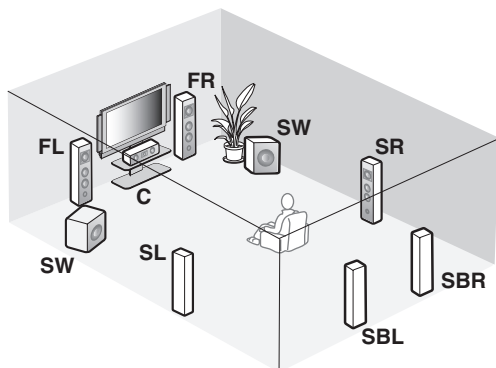

Speaker indications

FL/FR: Front left/right

C: Center

SL/SR: Surround left/right

SBL/SBR: Surround back left/right

SW: Subwoofer

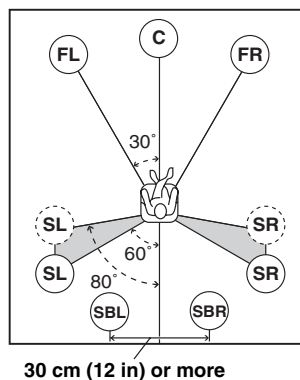

30 cm (12 in) or more

Front left and right speakers

The front speakers are used for the main source sound plus effect sounds. Place these speakers at an equal distance from the ideal listening position. The distance of each speaker from each side of the video monitor should be the same.

Center speaker

The center speaker is for the center channel sounds (dialog, vocals, etc.). If for some reason it is not practical to use a center speaker, you can do without it. Best results, however, are obtained with the full system.

Surround left and right speakers

The surround speakers are used for effect and surround sounds.

Surround back left and right speakers

The surround back speakers supplement the surround speakers and provide more realistic front-to-back transitions.

Subwoofer(s)

The use of a subwoofer with a built-in amplifier, such as the Yamaha Active Servo Processing Subwoofer System, is effective not only for reinforcing bass frequencies from any or all channels, but also for reproducing the high fidelity sound of the LFE (low-frequency effect) channel included in Dolby Digital and DTS sources. You can connect one or two subwoofer(s) to this unit. When you use two subwoofers, you can enjoy deeper bass sound. The position of the subwoofer is not so critical, because low bass sounds are not highly directional. But it is better to place the subwoofer near the front speakers. Turn it slightly toward the center of the room to reduce wall reflections.



When you use two subwoofers, select the same type of the subwoofer as another and set these subwoofers as same sound characteristics. Place each subwoofer at the same distance from the listening position. The signal output at the SUBWOOFER PRE OUT 2 jack is the same as the one output at the SUBWOOFER PRE OUT 1 jack.

■ 6.1-channel speaker layout

See page 14 for connection information.



We recommend that you also add the presence speakers for the effect sounds of the CINEMA DSP sound field program. See page 13 for details.

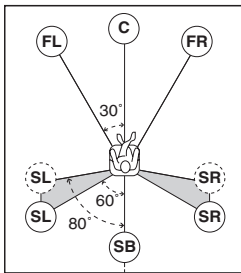
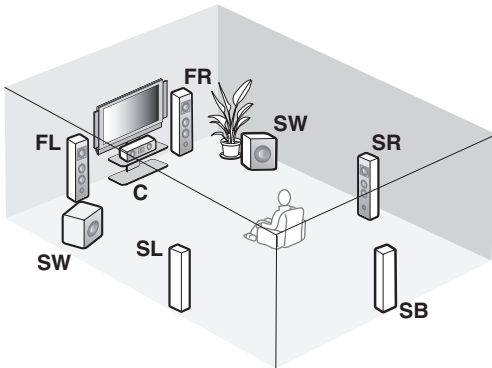

Speaker indications

- FL/FR:** Front left/right
- C:** Center
- SL/SR:** Surround left/right
- SB:** Surround back
- SW:** Subwoofer

- Front left and right speakers**
- Center speaker**
- Surround left and right speakers**
- Subwoofer(s)**

The functions and settings of each speaker are the same as those for the 7.1-channel speaker layout (see page 11).

Surround back speaker

Connect a single surround speakers to the SURROUND BACK SINGLE speaker terminal and place the single surround back speaker behind the listening position. The surround back left and right channel signals are mixed down and output at the single surround back speaker when you set "SUR.B L/R SP" to "SMLx1" or "LRGx1" (see page 74).

■ 5.1-channel speaker layout

See page 14 for connection information.



We recommend that you also add the presence speakers for the effect sounds of the CINEMA DSP sound field program. See page 13 for details.

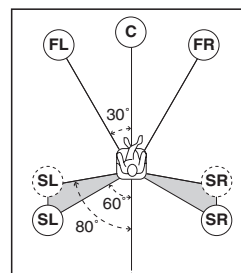
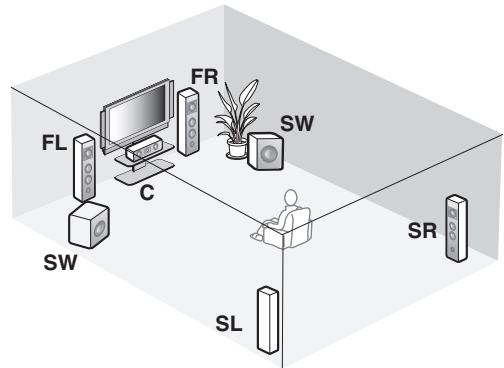

Speaker indications

- FL/FR:** Front left/right
- C:** Center
- SL/SR:** Surround left/right
- SW:** Subwoofer

- Front left and right speakers**
- Center speaker**
- Subwoofer(s)**

The functions and settings of each speaker are the same as those for the 7.1-channel speaker layout (see page 11).

Surround left and right speakers

Connect the surround speakers to the SURROUND speaker terminals even if you place the surround speakers behind the listening position. For the smooth and unbroken sound field behind the listening position, place the surround left and right speakers farther back compared with the placement in the 7.1-channel speaker layout. The surround back channel signals are directed to the surround left and right speakers when "SUR.B L/R SP" is set to "NONE" (see page 74).

For other speaker combinations

You can enjoy multi-channel sources with sound field programs by using a speaker combination other than the 7.1/6.1/5.1-channel speaker combinations.

Use the automatic setup feature (see page 32) or set the "SPEAKER SET" parameters in "MANUAL SETUP" (see page 73) to output the surround sounds at the connected speakers.

■ Using presence speakers

The presence speakers supplement the sound from the front and surround back speakers with extra ambient effects produced by the sound field programs (see page 48). You can adjust the vertical position of dialogues with using the presence speakers (see page 62).

To use the presence speakers, connect the speakers to the EXTRA SP terminal (see page 14) and set “EXTRA SP ASSIGN” to “PRESENCE” (see pages 33 and 73).

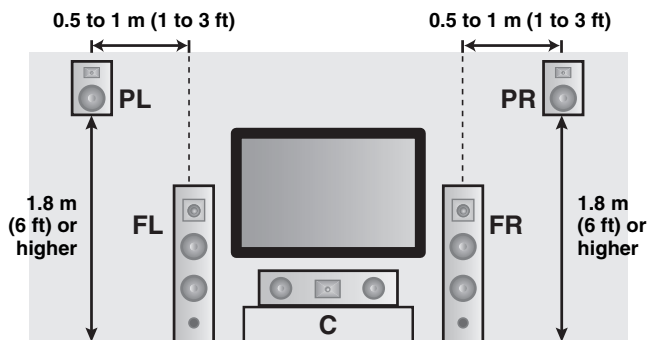

Speaker indications

- FL:** Front left
- FR:** Front right
- C:** Center
- PL:** Front presence left
- PR:** Front presence right

Connecting speakers

Be sure to connect the left channel (L), right channel (R), “+” (red) and “-” (black) properly. If the connections are faulty, this unit cannot reproduce the input sources accurately.

Caution

- Before connecting the speakers, make sure that the AC power plug is disconnected from the AC wall outlet.
- Do not let the bare speaker wires touch each other or let them touch any metal part of this unit. This could damage this unit and/or the speakers. If the speaker wires are short-circuited, “CHECK SP WIRES” appears in the front panel display when you turn on this unit.
- Use the magnetically shielded speakers. If this type of speaker still creates interference with the monitor, place the speakers away from the monitor.
- If you are to use 6 ohm speakers, be sure to set “SP IMP.” to “6ΩMIN” before using this unit (see page 28). 4 ohm speakers can be also used as the front speakers. For details about the speaker impedance setting, see page 95.

Note

A speaker cord is actually a pair of insulated cables running side by side. Cables are colored or shaped differently, perhaps with a stripe, groove or ridge. Connect the striped (grooved, etc.) cable to the “+” (red) terminals of this unit and your speaker. Connect the plain cable to the “-” (black) terminals.

■ For the 7.1-channel speaker setting

EXTRA SP terminals

Connect the alternative front speaker system (FRONT B), front speaker systems in another room (ZONE B), presence speakers, or Zone 2 speakers. To select the function of the speakers connected to the EXTRA SP terminals, set the “EXTRA SP ASSIGN” parameter in “SOUND MENU” (see page 73).



You can also select the function of the speakers connected to the EXTRA SP terminals in “AUTO SETUP” (see page 33).

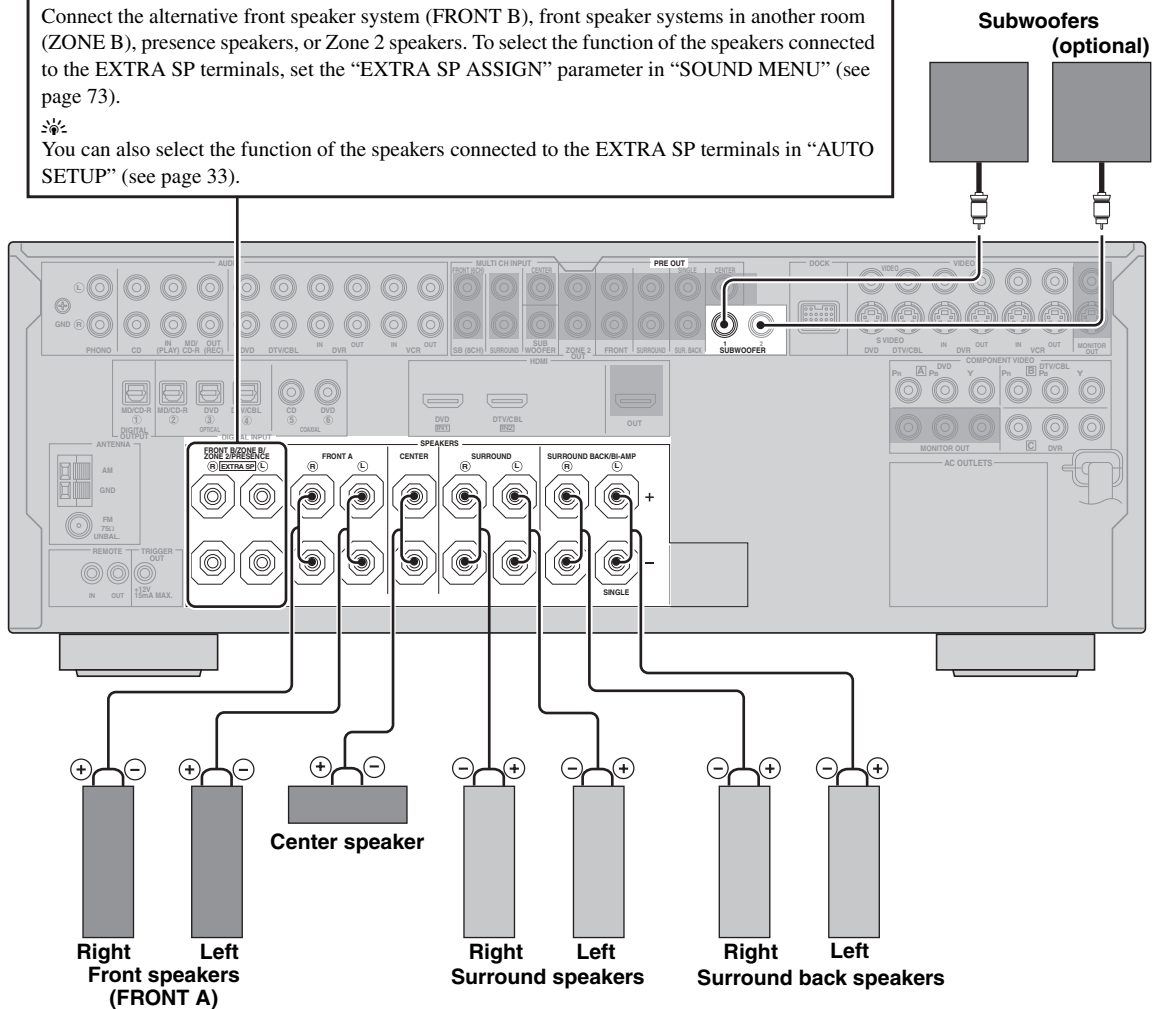

■ For the 6.1-channel speaker setting

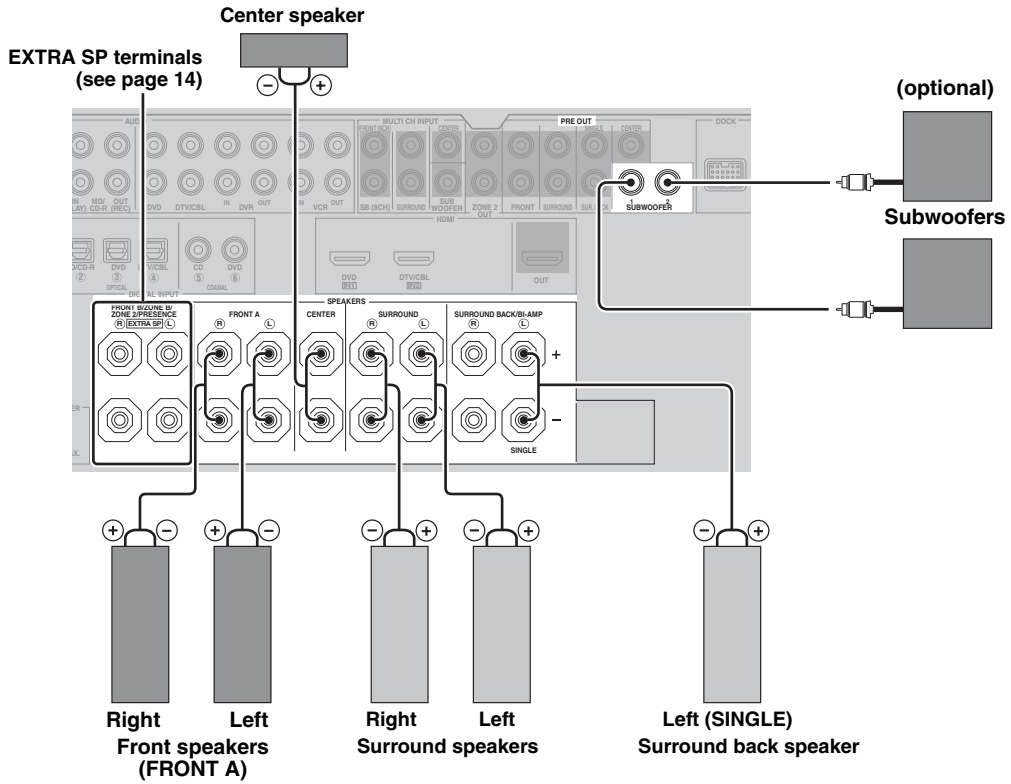

■ For the 5.1-channel speaker setting

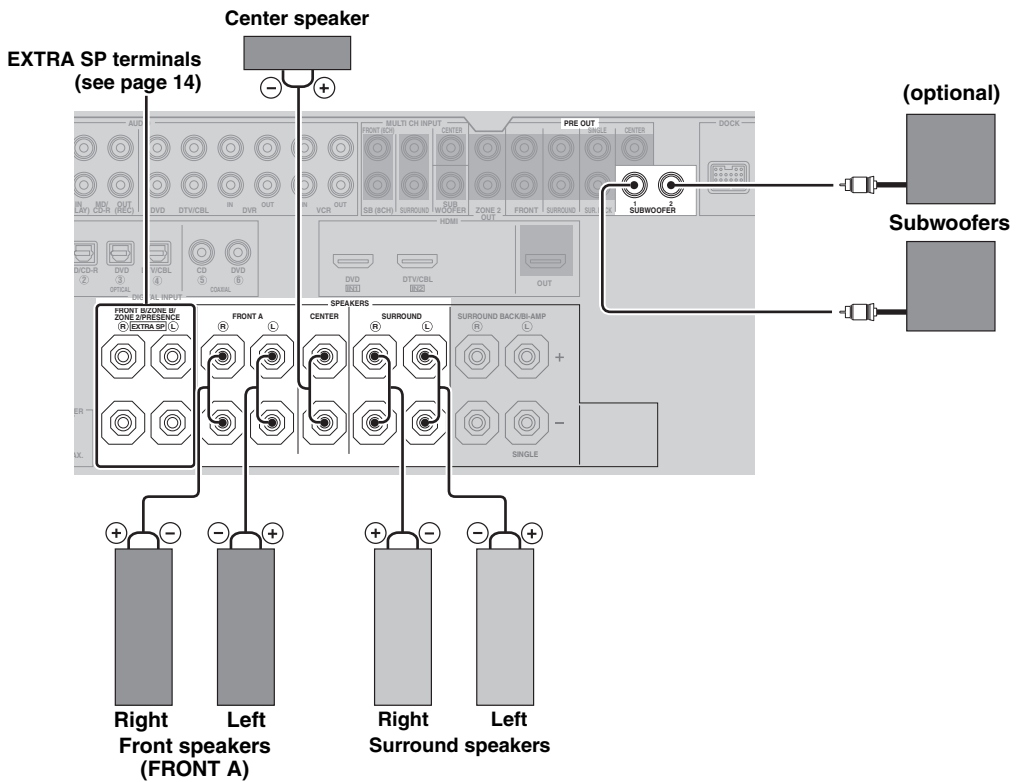

■ Connecting the speaker cable

- 1 Remove approximately 10 mm (0.4 in) of insulation from the end of each speaker cable and then twist the exposed wires of the cable together to prevent short circuits.

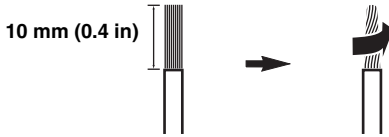

- 2 Loosen the knob.

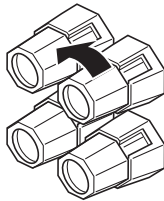

Red: positive (+)
Black: negative (-)

- 3 Insert one bare wire into the hole on the side of each terminal.

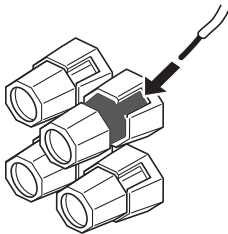

- 4 Tighten the knob to secure the wire.

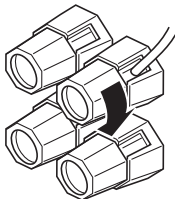

■ Connecting the banana plug (except Europe, Russia, and Asia and Korea models)

Tighten the knob and then insert the banana plug connector into the end of the corresponding terminal.

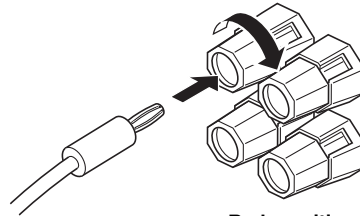

Red: positive (+)
Black: negative (-)

■ Using bi-amplification connections

Caution

Remove the shorting bars or bridges of your speakers to separate the LPF (low pass filter) and HPF (high pass filter) crossovers.

This unit allows you to make bi-amplification connections to one speaker system. Check if your speakers support bi-amplification.

To make the bi-amplification connections, use the FRONT and SURROUND BACK/BI-AMP terminals as shown below. To activate the bi-amplification connections, set “BI-AMP” to “ON” in “ADVANCED SETUP” (see page 97).

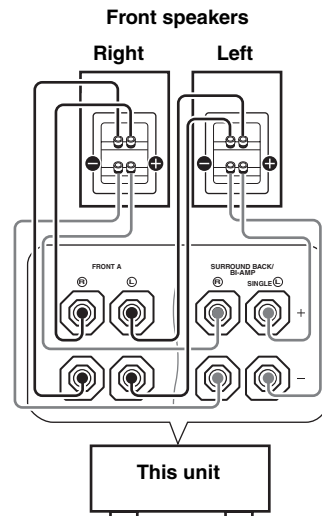

Note

When you make the conventional connection, make sure that the shorting bars are put into the terminals appropriately. Refer to the instruction manuals of the speakers for details.

Information on jacks and cable plugs

Connect one of the type of the audio jack(s) and/or video jack(s) that your input components are equipped with.

Audio jacks and cable plugs

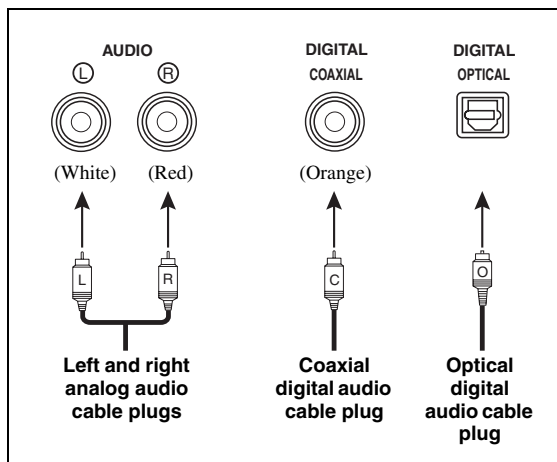

Video jacks and cable plugs

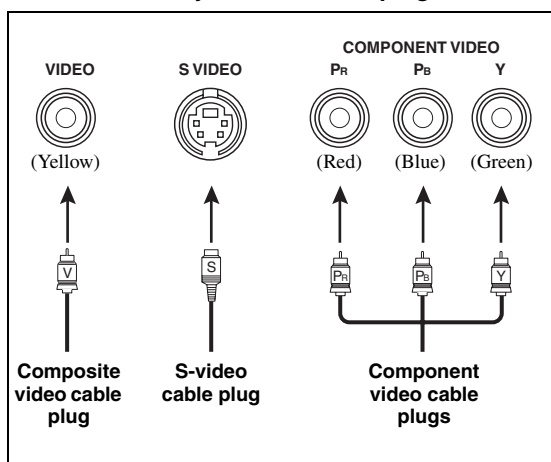

■ Audio jacks

This unit has three types of audio jacks. Connection depends on the availability of audio jacks on your other components.

AUDIO jacks

For conventional analog audio signals transmitted via left and right analog audio cables. Connect red plugs to the right jacks and white plugs to the left jacks.

DIGITAL COAXIAL jacks

For digital audio signals transmitted via coaxial digital audio cables.

DIGITAL OPTICAL jacks

For digital audio signals transmitted via optical digital audio cables.

Note

You can use the digital jacks to input PCM, Dolby Digital and DTS bitstreams. When you connect components to both the COAXIAL and OPTICAL jacks, priority is given to the signals input at the COAXIAL jack. Optical input jacks are compatible with digital signals with up to 96 kHz of sampling frequency.

■ Video jacks

This unit has three types of video jacks. Connection depends on the availability of input jacks on your video monitor.

VIDEO jacks

For conventional composite video signals transmitted via composite video cables.

S VIDEO jacks

For S-video signals, separated into the luminance (Y) and chrominance (C) video signals transmitted on separate wires of S-video cables.

COMPONENT VIDEO jacks

For component video signals, separated into the luminance (Y) and chrominance (P_B, P_R) video signals transmitted on separate wires of component video cables.



This unit is equipped with the video conversion function. See pages 19 and 85 for details.

Information on HDMI™

■ HDMI signal compatibility

Audio signals

Audio signal types	Audio signal formats	Compatible media
2ch Linear PCM	2ch, 32-192 kHz, 16/20/24 bit	CD, DVD-Video, DVD-Audio, etc.
Multi-ch Linear PCM	8ch, 32-192 kHz, 16/20/24 bit	DVD-Audio, Blu-ray Disc, HD DVD, etc.
DSD	2/5.1ch, 2.8224 MHz, 1 bit	SA-CD, etc.
Bitstream	Dolby Digital, DTS	DVD-Video, etc.
Bitstream (High definition audio)	Dolby TrueHD, Dolby Digital Plus, DTS-HD Master Audio, DTS-HD High Resolution Audio, DTS Express	Blu-ray Disc, HD DVD, etc.



- If the input source component can decode the bitstream audio signals of audio commentaries, you can play back the audio sources with the audio commentaries mixed down by using the following connections:
 - multi-channel analog audio input (see page 25)
 - DIGITAL INPUT OPTICAL (or COAXIAL)
- Refer to the supplied instruction manuals of the input source component, and set the component appropriately.

Notes

- When CPPM copy-protected DVD-Audio is played back, video and audio signals may not be output depending on the type of the DVD player.
- This unit is not compatible with HDCP-incompatible HDMI or DVI components.
- To decode audio bitstream signals on this unit, set the input source component appropriately so that the component outputs the bitstream audio signals directly (does not decode the bitstream signals on the component). Refer to the supplied instruction manuals for details.
- This unit is not compatible with the audio commentary features (for example, the special audio contents downloaded via Internet) of Blu-ray Disc or HD DVD. This unit does not play back the audio commentaries of the Blu-ray Disc or HD DVD contents.

Video signals

This unit is compatible with the video signals of the following resolutions:

Video signal format

- 480i/60 Hz
- 576i/50 Hz
- 480p/60 Hz
- 576p/50 Hz
- 720p/60 Hz, 50 Hz
- 1080i/60 Hz, 50 Hz
- 1080p/60 Hz, 50 Hz, 24 Hz

Default input assignment of HDMI input jacks

HDMI input jack	Assigned input source
IN1	DVD
IN2	DTV/CBL

■ HDMI jack and cable plug

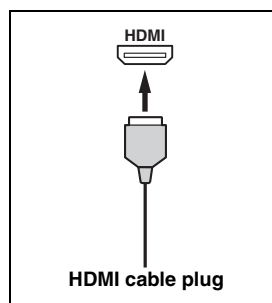

- We recommend that you use an HDMI cable shorter than 5 meters (16 feet) with the HDMI logo printed on it.
- Use a conversion cable (HDMI jack ↔ DVI-D jack) to connect this unit to other DVI components.

Notes

- Do not disconnect or connect the cable or turn off the power of the HDMI components connected to the HDMI OUT jack of this unit while data is being transferred. Doing so may disrupt playback or cause noise.
- If you turn off the power of the video monitor connected to the HDMI OUT jack via a DVI connection, this unit may fail to establish the connection to the component.
- The analog video signals input at the composite video, S-video and component video jacks can be digitally up-converted to be output at the HDMI OUT jack. Set "VIDEO CONV." to "ON" in "MANUAL SETUP" (see page 85) to activate this feature.

Audio and video signal flow

Audio signal flow

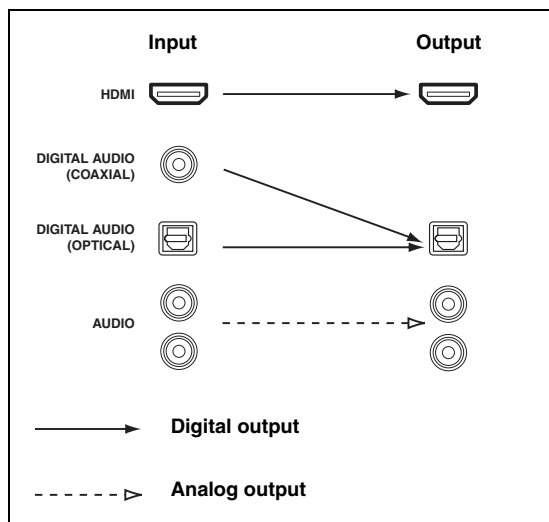

Notes

- 2-channel as well as multi-channel PCM, Dolby Digital and DTS signals input at one of the HDMI IN jacks can be output at the HDMI OUT jack only when "S.AUDIO" is set to "OTHER" (see page 86).
- Audio signals input at the HDMI IN jacks are not output at the AUDIO output and DIGITAL OUTPUT jacks.

Video signal flow

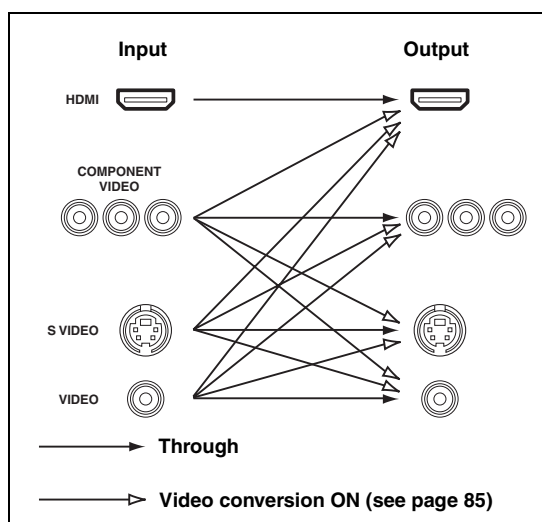

Notes

- When the video signals are input at the HDMI, COMPONENT VIDEO, S VIDEO, and VIDEO jacks, the priority order of the input signals is as follows:
 1. HDMI
 2. COMPONENT VIDEO
 3. S VIDEO
 4. VIDEO
- Digital video signals input at one of the HDMI IN jacks cannot be output from analog video output jacks.
- The analog component video signals with 480i (NTSC)/576i (PAL) of resolution are converted to the S-video or composite video signals and output at the S VIDEO MONITOR OUT and VIDEO MONITOR OUT jacks.
- The analog component video signals with 1080p of resolution are only output at the COMPONENT VIDEO MONITOR OUT jacks.

Connecting a TV monitor or projector

Connect your TV (or projector) to the HDMI OUT jack, the COMPONENT VIDEO MONITOR OUT jacks, the S VIDEO MONITOR OUT jack or the VIDEO MONITOR OUT jack of this unit.



Make sure that this unit and other components are unplugged from the AC wall outlets.



- You can choose to play back HDMI audio signals on this unit or on another HDMI component connected to the HDMI OUT jack of this unit. Use the “S.AUDIO” parameter in “OPTION MENU” to select the component to play back HDMI audio signals (see page 86).

- When you use the internal tuner of the TV as the input source, connect the digital or analog audio output jacks of the TV and digital or analog audio input jacks of this unit. Refer to “Connecting a set-top box” on page 22 for connecting information.

Notes

- If a video monitor is connected to this unit via a DVI connection, you may not take full advantage of the HDMI features.
- Some video monitors connected to this unit via a DVI connection fail to recognize the HDMI audio/video signals being input if they are in the standby mode. In this case, the HDMI indicator flashes irregularly.
- If the connected video monitor is compatible with the automatic audio and video synchronization feature (automatic lip sync feature), this unit adjusts the audio and video timing automatically (see page 80). Connect the video monitor to the HDMI OUT jack of this unit to use the feature.

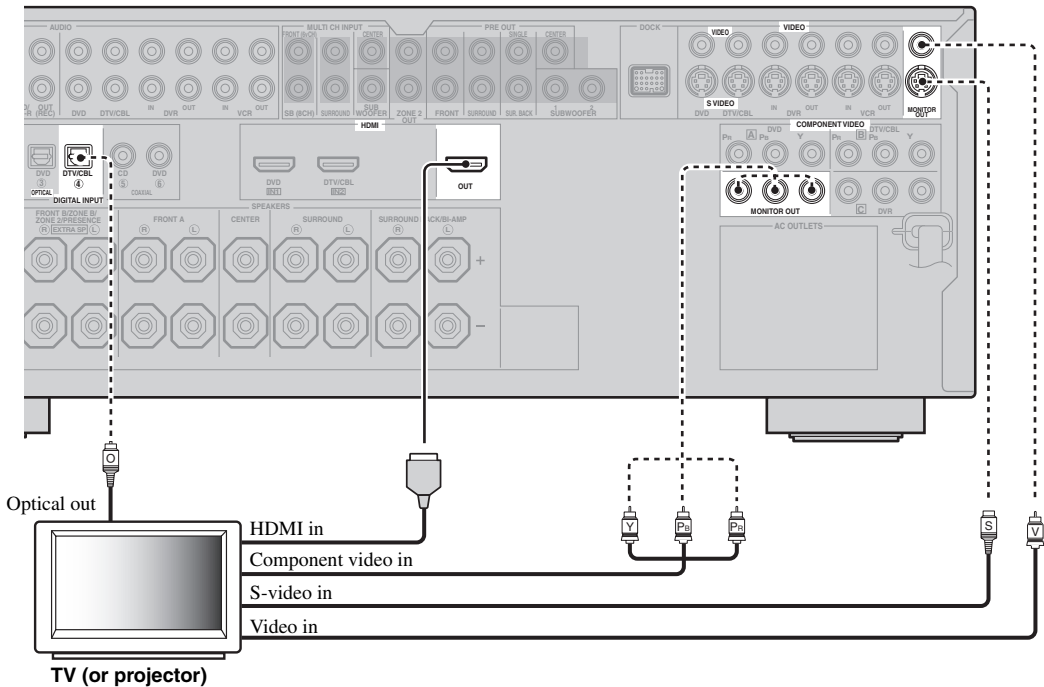

———— indicates recommended connections
 - - - - - indicates alternative connections
 (One for the video connection, and one for the audio connection)

Connecting other components



Make sure that this unit and other components are unplugged from the AC wall outlets.

Notes

- When “VIDEO CONV.” is set to “OFF” (see page 85), be sure to make the same type of video connections as those made for your TV (see page 20). For example, if you connected your TV to the VIDEO MONITOR OUT jack of this unit, connect your other components to the VIDEO jacks.

■ Connecting a DVD player

- When “VIDEO CONV.” is set to “ON” (see page 85), the converted video signals are output only at the MONITOR OUT jacks. To record a source, make the same type of video connections between each component.
- To make a digital connection to a component other than the default component assigned to each DIGITAL INPUT or DIGITAL OUTPUT jack, select the corresponding setting for “OPTICAL OUT”, “OPTICAL IN”, or “COAXIAL IN” in “I/O ASSIGNMENT” (see page 81).
- If you connect your DVD player to both the DIGITAL INPUT (OPTICAL) and the DIGITAL INPUT (COAXIAL) jacks, priority is given to the signals input at the DIGITAL INPUT (COAXIAL) jack.

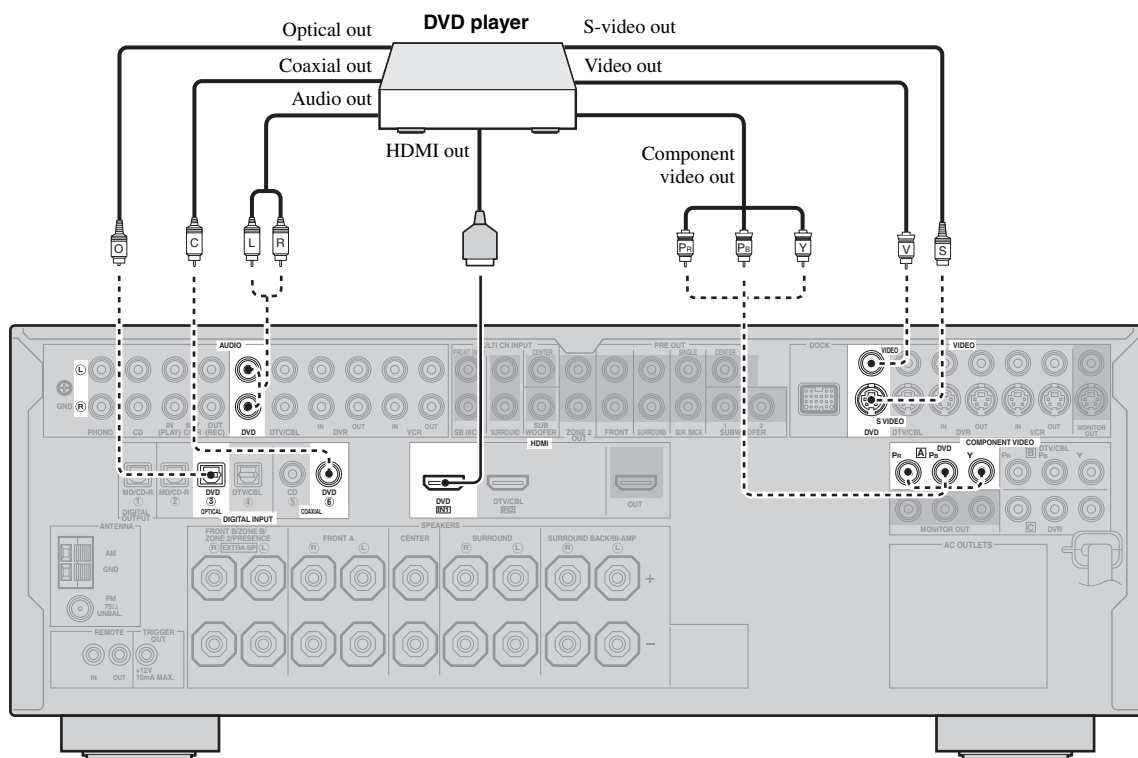

————— indicates recommended connections
 - - - - - indicates alternative connections
 (One for the video connection, and one for the audio connection)

■ Connecting a DVD recorder, PVR or VCR

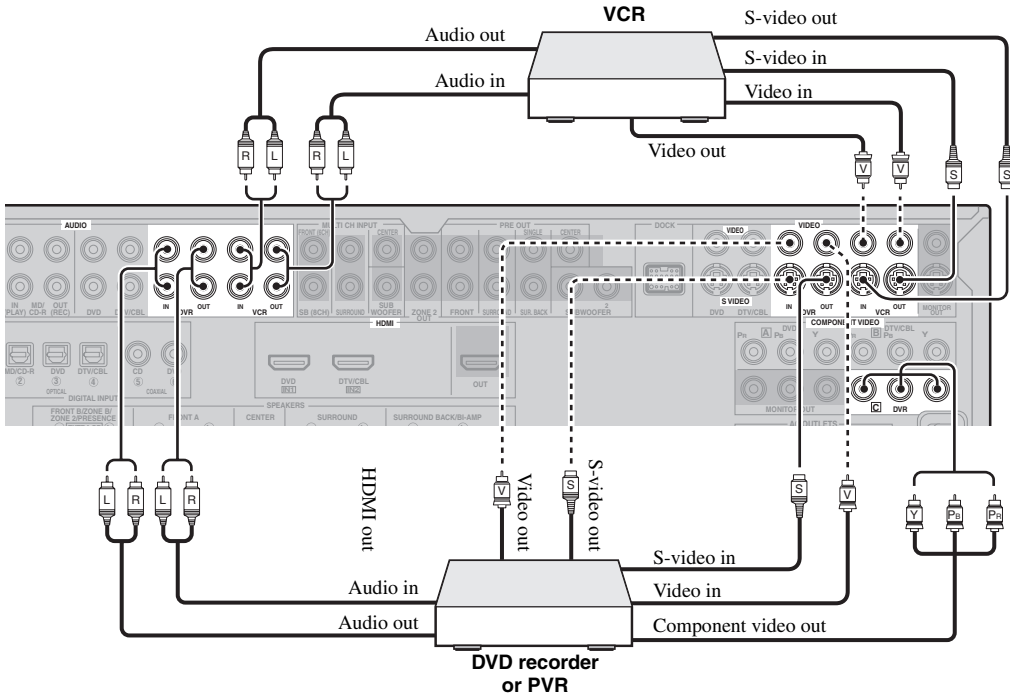

■ Connecting a set-top box

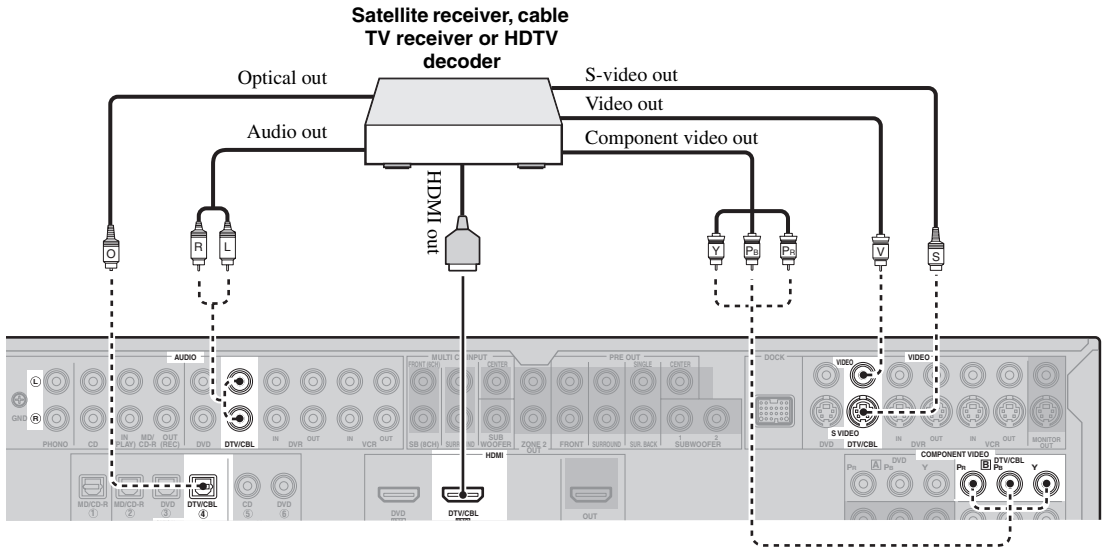

————— indicates recommended connections
 - - - - - indicates alternative connections
 (One for the video connection, and one for the audio connection)

■ Connecting audio components

Notes

- To make a digital connection to a component other than the default component assigned to each the DIGITAL INPUT jack or the DIGITAL OUTPUT jack, select the corresponding setting for “OPTICAL OUT”, “OPTICAL IN”, or “COAXIAL IN” in “I/O ASSIGNMENT” (see page 81).
- Connect your turntable to the GND terminal of this unit to reduce noise in the signal. However, you may hear less noise without the connection to the GND terminal for some turntables.
- The PHONO jacks are only compatible with a turntable with an MM or a high-output MC cartridge. To connect a turntable with a low-output MC cartridge to the PHONO jacks, use an in-line boosting transformer or an MC-head amplifier.
- When you connect both the DIGITAL INPUT (OPTICAL) jack and the DIGITAL INPUT (COAXIAL) jack to an audio component, the priority is given to the DIGITAL INPUT (COAXIAL) jack.

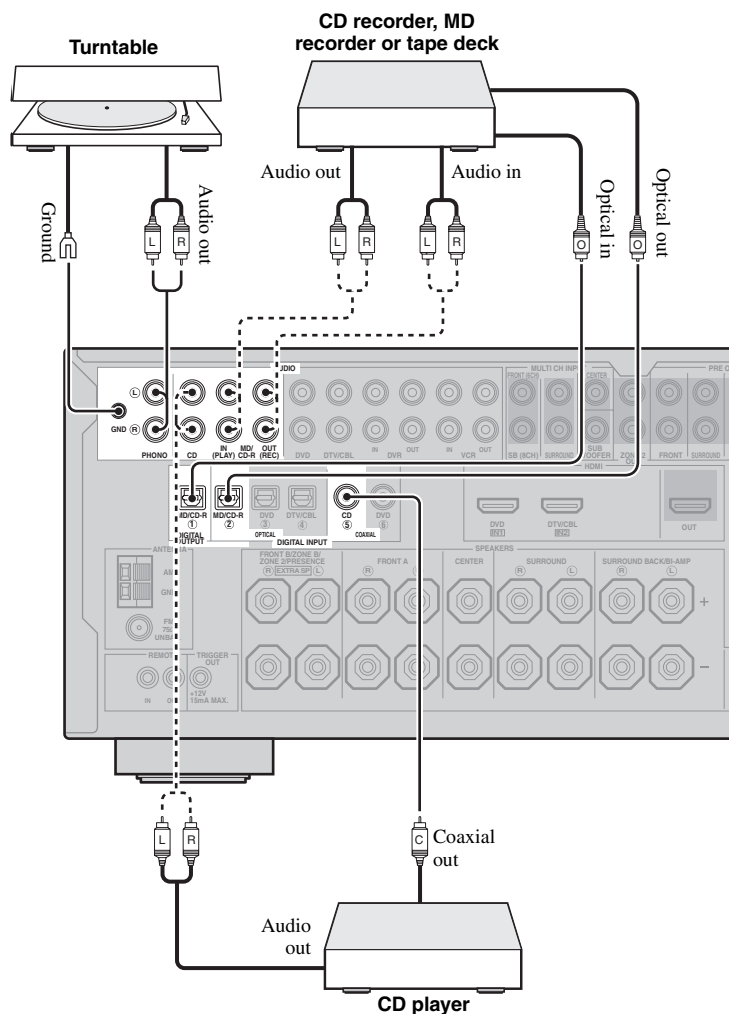

■ Connecting an external amplifier

This unit has more than enough power for any home use. However, if you want to add more power to the speaker output or if you want to use another amplifier, connect an external amplifier to the PRE OUT jacks. Each PRE OUT jack outputs the same channel signals as the corresponding SPEAKERS terminals.

Notes

- When you make connections to the PRE OUT jacks, do not make connections to the SPEAKERS terminals.
- The signals output at the FRONT PRE OUT jacks are affected by the TONE CONTROL settings (see page 52).
- Adjust the volume level of the subwoofer with the control on the subwoofer (see page 52).
- Some signals may not be output at the SUBWOOFER PRE OUT jacks depending on the settings for “SPEAKER SET” (see page 73).

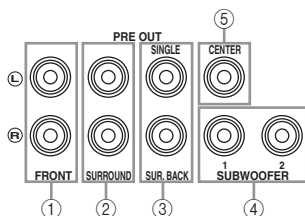

① FRONT PRE OUT jacks

Front channel output jacks.

② SURROUND PRE OUT jacks

Surround channel output jacks.

③ SUR.BACK PRE OUT jacks

Surround back channel output jacks. When you only connect one external amplifier for the surround back channel, connect it to the SINGLE jack.

Notes

- When “BI-AMP” is set to “ON”, this unit outputs the front channel audio signals at the SUR.BACK PRE OUT jacks.
- The audio signals output at the SUR.BACK PRE OUT jacks differ depending on the “EXTRA SP ASSIGN” setting (see pages 33 and 73).

④ SUBWOOFER PRE OUT jacks

Connect one or two subwoofers with a built-in amplifier.

Note

The signal output at the SUBWOOFER PRE OUT 2 jack is the same as the one output at the SUBWOOFER PRE OUT 1 jack.

⑤ CENTER PRE OUT jack

Center channel output jack.

■ Connecting a multi-format player or an external decoder

This unit is equipped with 6 additional input jacks (left and right FRONT, CENTER, left and right SURROUND and SUBWOOFER) for discrete multi-channel input from a multi-format player, external decoder, sound processor or pre-amplifier.

If you set "INPUT CH" to "8CH" in "MULTI CH" (see page 83), you can use the input jacks assigned as "FRONT" in "MULTI CH" (see page 83) together with the MULTI CH INPUT jacks to input 8-channel signals.

Connect the output jacks on your multi-format player or external decoder to the MULTI CH INPUT jacks. Be sure to match the left and right outputs to the left and right input jacks for the front and surround channels.

Notes

- When you select the component connected to the MULTI CH INPUT jacks as the input source (see page 43), this unit automatically turns off the digital sound field processor, and you cannot select sound field programs.
- This unit does not redirect signals input at the MULTI CH INPUT jacks to accommodate for missing speakers. We recommend that you connect at least a 5.1-channel speaker system before using this feature.

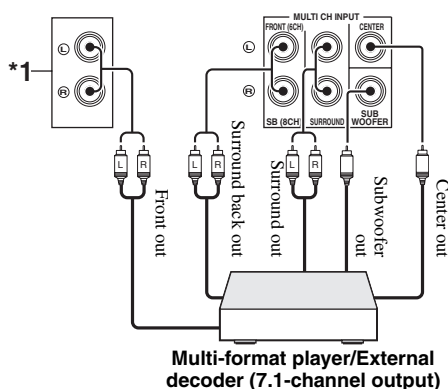
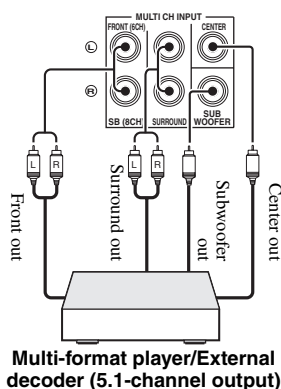

*1 The analog audio input jacks assigned as "FRONT" in "MULTI CH" (see page 83).

■ Connecting a Yamaha iPod universal dock or Bluetooth adapter

This unit is equipped with the DOCK terminal on the rear panel that allows you to connect a Yamaha iPod universal dock (such as YDS-10, sold separately) or Bluetooth adapter (such as YBA-10 sold separately). Connect a Yamaha iPod universal dock or Bluetooth adapter to the DOCK terminal on the rear panel of this unit using its dedicated cable.



Refer to "Using iPod™" on page 57 for playback of your iPod and "Using Bluetooth™ components" on page 59 for playback of your Bluetooth components.

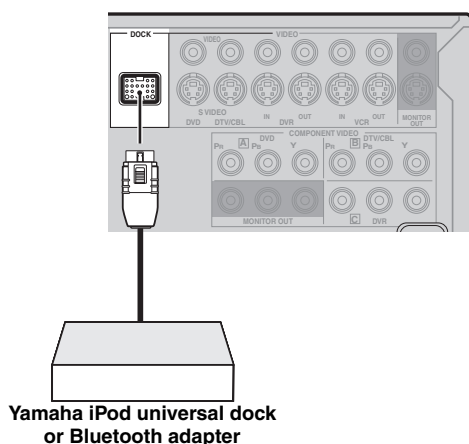

■ Using REMOTE IN/OUT jacks

When the components are the Yamaha products and have the capability of the transmission of the remote control signals, connect the REMOTE IN jack and REMOTE OUT jack to the remote control input and output jack with the monaural analog mini cable as follows.

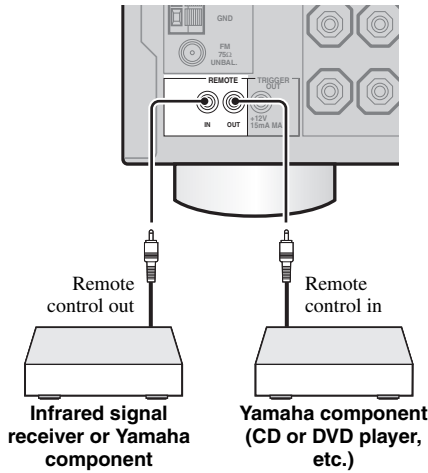

- If the components have the capability of the SCENE control signals, this unit can automatically activate the corresponding components and start the playback when you use one of the SCENE buttons. Refer to the owner's manuals for details about the capability of the SCENE control signals of the components.
- If the component connected to the REMOTE OUT jack is not the Yamaha product, set "SCENE IR" in the advanced setup menu to "OFF" (see page 97).

Using the VIDEO AUX jacks on the front panel

Use the VIDEO AUX jacks on the front panel to connect a game console or a video camera to this unit.

Caution

Be sure to turn down the volume of this unit and other components before making connections.

Notes

- The audio signals input at the DOCK terminal on the rear panel take priority over the ones input at the VIDEO AUX jacks.
- To reproduce the source signals input at these jacks, select "V-AUX" as the input source.

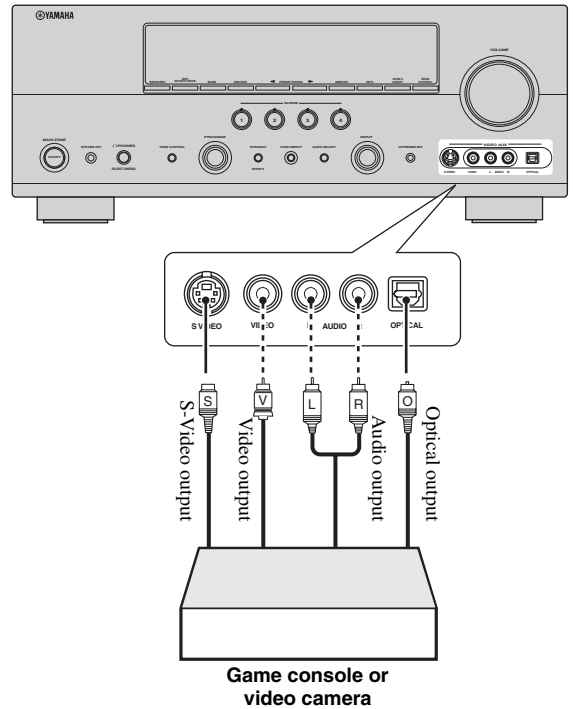

———— indicates recommended connections

----- indicates alternative connections (One for the video connection, and one for the audio connection)

Connecting the FM and AM antennas

Both FM and AM indoor antennas are supplied with this unit. Connect each antenna correctly to the designated terminals. In general, these antennas should provide sufficient signal strength.

Notes

- Be sure to set the tuner frequency step (Asia and General models only) according to the frequency spacing in your area in advance (see page 97).
- The AM loop antenna should be placed away from this unit.
- A properly installed outdoor antenna provides clearer reception than an indoor one. If you experience poor reception quality, install an outdoor antenna. Consult the nearest authorized Yamaha dealer or service center about outdoor antennas.
- The AM loop antenna should always be connected, even if an outdoor AM antenna is connected to this unit.

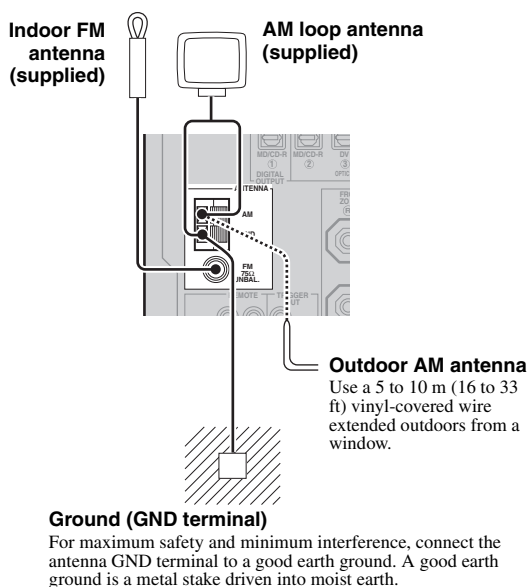

Connecting the wire of the AM loop antenna

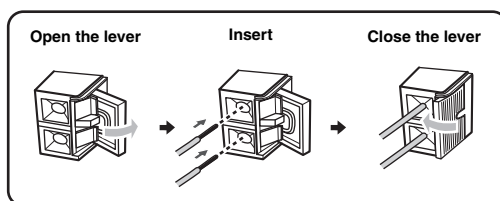

The wire of the AM loop antenna does not have any polarity and you can connect either end of the wire to AM or GND terminal.

Assembling the supplied AM loop antenna

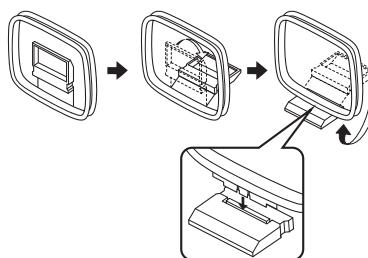

Connecting the power cable

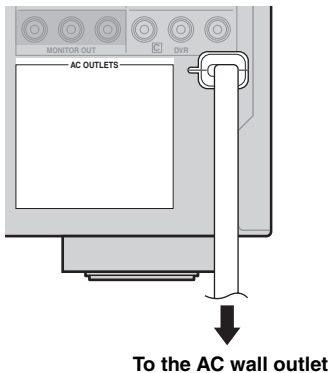

■ AC OUTLET(S) (SWITCHED)

Australia model	1 outlet
Korea model	None
Other models	2 outlets

Use these outlet(s) to supply power to any connected components. Connect the power cable of your other components to these outlet(s). Power to these outlet(s) is supplied when the main zone or Zone 2 is turned on. However, power to these outlet(s) is cut off when the main zone and Zone 2 are turned off or when **SYSTEM OFF** on the front panel is pressed. For information on the maximum power or the total power consumption of the components that can be connected to these outlet(s), see “Specifications” on page 110.

Note

The power to AC OUTLET(S) of this unit is not cut off while this unit is charging connected iPod even when this unit is in the standby mode. When this unit completes charging or the iPod is disconnected, the power is cut off automatically when this unit is in the standby mode.

Memory back-up

The memory back-up circuit prevents the stored data from being lost even if this unit is in the standby mode. However, the stored data will be lost in case the power cable is disconnected from the AC wall outlet or if the power supply is cut off for more than one week.

Setting the speaker impedance

Caution

If you are to use 6 ohm speakers, set “SP IMP.” to “6ΩMIN” as follows BEFORE using this unit. 4 ohm speakers can be also used as the front speakers.

- 1 Press **SYSTEM OFF** on the front panel to turn off this unit.
See page 29 for details.
- 2 Press and hold **TONE CONTROL** and then press **MAIN ZONE ON/OFF** to turn on this unit.
This unit turns on, and the advanced setup menu appears in the front panel display.



- 3 Rotate the **PROGRAM** selector to select “SP IMP.”.
“SP IMP.” and the current speaker impedance setting (“8ΩMIN”) appear in the front panel display.
- 4 Press **TONE CONTROL** repeatedly to select “6ΩMIN”.
- 5 Press **SYSTEM OFF** to save the new setting and turn off this unit.

Note

The setting you made is reflected next time you turn on this unit.

Turning this unit on and off

■ Turning on this unit

Press **Ⓚ MAIN ZONE ON/OFF** (or **Ⓛ4 POWER**) to turn on this unit.

The main zone is turned on.



- When you turn on this unit, there will be delay for a few seconds before this unit can reproduce sound.
- You can also turn on the main zone by pressing **Ⓢ SCENE** (or **Ⓛ1 SCENE**) buttons.

■ Set the main zone to the standby mode

Press **Ⓚ MAIN ZONE ON/OFF** (or **Ⓛ3 STANDBY**) to set the main zone to the standby mode.

In the standby mode, this unit consumes a small amount of power in order to receive infrared signals from the remote control.



Press **Ⓛ SYSTEM OFF** to set the main zone and Zone 2 (see page 94) to the standby mode simultaneously.

Front panel display

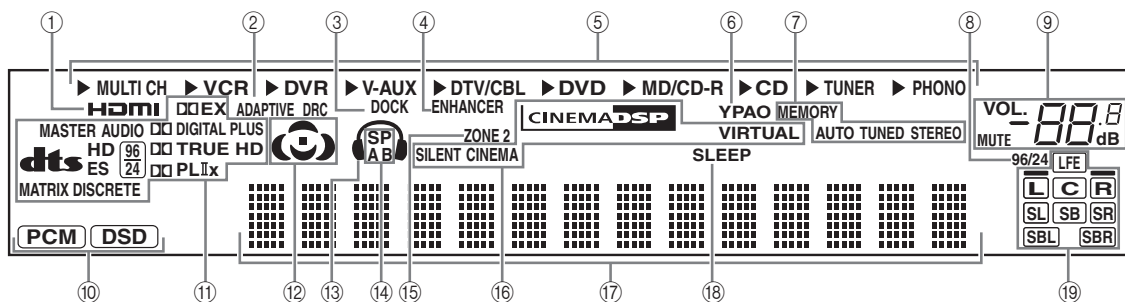

① HDMI indicator

Lights up when the signal of the selected input source is input at the HDMI IN jacks (see page 18).

② ADAPTIVE DRC indicator

Lights up when the adaptive dynamic range control feature is turned on (see page 77).

③ DOCK indicator

- Lights up when you station your iPod in a Yamaha iPod universal dock (such as YDS-10, sold separately) connected to the DOCK terminal of this unit (see page 25) and V-AUX is selected as the input source. The DOCK indicator also lights up when this unit is charging the battery of the stationed iPod in the standby mode.
- Flashes while the connected Yamaha Bluetooth adapter (such as YBA-10, sold separately) and the Bluetooth component is in the pairing or the Bluetooth adapter is searching the Bluetooth component (see page 59).
- Light up while the Yamaha Bluetooth adapter is connected to the Bluetooth component (see page 59).

④ ENHANCER indicator

Lights up when the Compressed Music Enhancer mode is selected (see page 50).

⑤ Input source indicators

The corresponding cursor lights up to show the currently selected input source.

⑥ YPAO indicator

Lights up when you run “AUTO SETUP” and when the speaker settings set in “AUTO SETUP” are used without any modifications (see page 32).

⑦ Tuner indicators

Lights up when this unit is in the FM or AM tuning mode (see pages 53 to 56).

⑧ 96/24 indicator

Lights up when a DTS 96/24 signal is input to this unit.

⑨ MUTE indicator and VOLUME level indicator

- The MUTE indicator flashes while the MUTE function is on (see page 45).
- Indicates the current volume level.

⑩ Input signal indicators

Lights up when this unit is reproducing PCM (Pulse Code Modulation) or DSD (Direct Stream Digital) digital audio signals.

⑪ Decoder indicators

The respective indicator lights up when any of the decoders of this unit function.

⑫ Sound field indicators

Light up to indicate the active sound fields (see page 48).

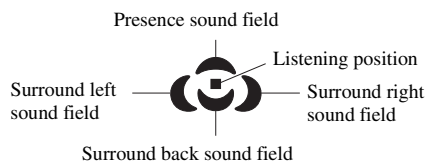

⑬ Headphone indicator

Lights up when headphones are connected (see page 45).

⑭ SP A B indicators

Light up according to the set of front speakers activated (see page 43).

SP A: The FRONT A speakers are activated.

SP B: The FRONT B speakers are activated.

SP A B: The FRONT A and FRONT B speakers are activated.

⑮ ZONE2 indicator

Lights up when Zone 2 is turned on (see page 93).

⑯ DSP indicators

The respective indicator lights up when any of the sound field programs are selected (see page 48).

CINEMA DSP indicator

Lights up when you select a CINEMA DSP sound field program (see page 48).

VIRTUAL indicator

Lights up when the Virtual CINEMA DSP mode is active (see page 51).

SILENT CINEMA indicator

Lights up when headphones are connected and a sound field program is selected (see page 51).

⑰ Multi-information display

Shows the name of the current sound field program and other information when adjusting or changing settings.

⑱ SLEEP indicator

Lights up while the sleep timer is on (see page 47).

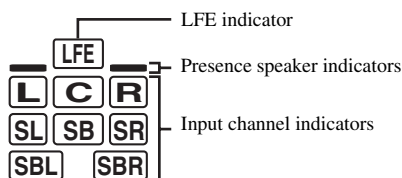
⑲ Input channel and speaker indicators**Input channel indicators**

- Indicate the channel components of the current digital input signal.
- Light up or flash according to the settings of the speakers when this unit is in the automatic setup procedure (see page 32) or in the “BASIC MENU” in “MANUAL SETUP” (see page 75).

Presence speaker indicators

Light up or flash according to the setting of “EXTRA SP ASSIGN” when this unit is in the automatic setup procedure (see page 32) or in the “BASIC MENU” in “MANUAL SETUP” (see page 73).



You can make settings for the presence and surround back speakers automatically by running “AUTO SETUP” (see page 32) or manually by adjusting settings for “SUR.B L/R SP” (see page 74) in “SPEAKER SET”.

Using the remote control

The remote control transmits a directional infrared ray. Be sure to aim the remote control directly at the remote control sensor on this unit during operation.

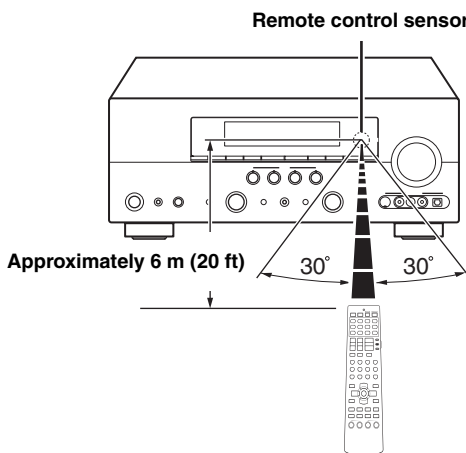
**Infrared window (①)**

Outputs infrared control signals. Aim this window at the component you want to operate.

⑫ TRANSMIT indicator

Flashes while the remote control is sending infrared signals.

Operation mode selector (⑯)

The function of some buttons depends on the operation mode selector position.

AMP

Operates the amplifier function of this unit.

SOURCE

Operates the component selected with an input selector button (see page 89).

TV

Operates the TV assigned to either ④ DTV/CBL or ④ PHONO (see page 88).

Notes

- Do not spill water or other liquids on the remote control.
- Do not drop the remote control.
- Do not leave or store the remote control in the following types of conditions:
 - places of high humidity, such as near a bath
 - places of high temperatures, such as near a heater or stove
 - places of extremely low temperatures
 - dusty places
- To set the remote control codes for other components, see page 90.

Optimizing the speaker setting for your listening room (YPAO)

This unit employs the YPAO (Yamaha Parametric Room Acoustic Optimizer) technology which lets you avoid troublesome listening-based speaker setup and achieves highly accurate sound adjustments automatically. The supplied optimizer microphone collects and this unit analyzes the sound your speakers produce in your actual listening environment.

Using AUTO SETUP

Notes

- Be advised that it is normal for loud test tones to be output during the “AUTO SETUP” procedure.
- To achieve the best results, make sure the room is as quiet as possible while the “AUTO SETUP” procedure is in progress. If there is too much ambient noise, the results may not be satisfactory.



- Initial settings are indicated in bold.
- You can run “AUTO SETUP” using the system menu that appears in the OSD or in the front panel display. This manual uses the OSD illustrations to explain the “AUTO SETUP” procedure.
- Before performing operations, set the operation mode selector on the remote control to **AMP**.
- This unit uses the speakers connected to the FRONT A speaker terminals as the front speakers for the adjustment.

1 Make sure of the following check points.

Note

Before starting the automatic setup, check the following check points.

- Speakers are connected appropriately.
- Headphones are disconnected from this unit.
- This unit and the video monitor are turned on.
- This unit is selected as the video input source of the video monitor.
- The connected subwoofer is turned on and the volume level is set to about half way (or slightly less).
- The crossover frequency controls of the connected subwoofer is set to the maximum.

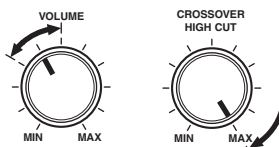

Controls of a subwoofer (example)

- The room is sufficiently quiet.



If you connect two subwoofers to this unit, the volume level of each subwoofer is set to slightly less.

2 Connect the supplied optimizer microphone to the OPTIMIZER MIC jack on the front panel.

“MIC ON View OSD menu” appears in the front panel display.

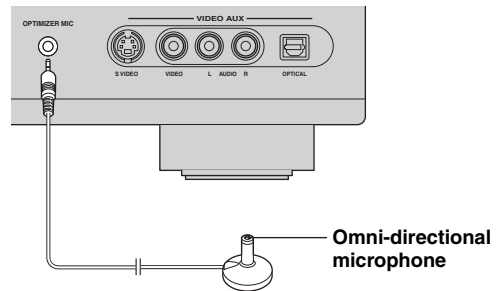

The following menu screen appears on the video monitor.

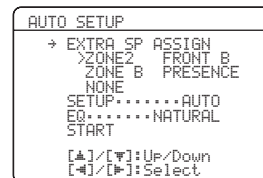

3 Place the optimizer microphone at your normal listening position on a flat level surface with the omni-directional microphone heading upward.

Optimizer microphone

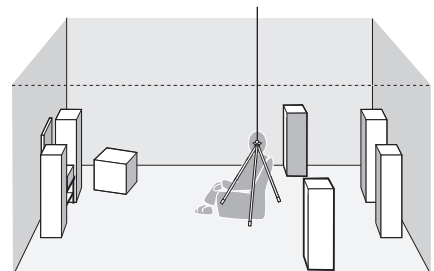

It is recommended that you use a tripod (etc.) to affix the optimizer microphone at the same height as your ears would be when you are seated in your listening position. You can use the attached screw of a tripod (etc.) to fix the optimizer microphone to the tripod (etc.).

4 Press **Ⓢ** < / > to select the desired setting for “EXTRA SP ASSIGN” and then press **Ⓢ** ∇.

Extra speaker assignment

EXTRA SP ASSIGN

Selects the function of the speakers connected to the EXTRA SP terminals.

Choices: **FRONT B**, ZONE2, ZONE B, PRESENCE, NONE

- **When you use the alternative front speaker system (see page 43)**
Select “FRONT B”.
- **When you use the Zone 2 speakers (see page 93)**
Select “ZONE2” to set the function of the speakers to the Zone 2 speakers. This unit drives the Zone 2 speakers by using the internal amplifier.
- **When you want to use another front speaker system in Zone B**
Select “ZONE B”.
- **When you use the presence speakers (see page 13)**
Select “PRESENCE” to set the function of the speakers to the presence speakers.
- **When you do not use the EXTRA SP terminals**
Select “NONE” to deactivate the EXTRA SP terminals.

Note

If you select “ON” in “BI-AMP” (see page 97), you cannot select “PRESENCE” or “ZONE2” in “EXTRA SP ASSIGN”.

5 Press **Ⓢ** < / > to select “SETUP” and then press **Ⓢ** ∇.

Choices: **AUTO**, RELOAD, UNDO, DEFAULT

- Select “AUTO” to automatically run the entire “AUTO SETUP” procedure.
- Select “RELOAD” to reload the last “AUTO SETUP” settings and override the previous settings.
- Select “UNDO” to undo the last “AUTO SETUP” settings and restore the previous settings.
- Select “DEFAULT” to reset the “AUTO SETUP” parameters to the initial factory settings.

Notes

- “RELOAD” or “UNDO” is available only when you have previously run “AUTO SETUP” and confirmed the results.
- “RELOAD” or “UNDO” is not available when you change the setting of “BI-AMP” in the advanced setup (see page 97) or “EXTRA SP ASSIGN” in “BASIC MENU” (see page 73).

6 Press **Ⓢ** < / > to select the desired setting of “EQ”.

Parametric equalizer type EQ

Parametric equalizer adjusts the level of the specified frequency bands. This unit automatically selects the crucial frequency bands for the listening room and adjusts the level of the selected frequency bands to create a cohesive sound field in the room. You can select the type of the parametric equalizer adjustment from the following choices.

Choices: **NATURAL**, FLAT, FRONT

- Select “NATURAL” to average out the frequency response of all speakers with higher frequencies being all speakers to achieve more natural sound. Recommended if the FLAT setting sounds a little harsh.
- Select “FLAT” to average the frequency response of all speakers. Recommended if all of your speakers are of similar quality.
- Select “FRONT” to adjust the frequency response of each speaker in accordance with the sound of your front speakers. Recommended if your front speakers are of much higher quality than your other speakers.

7 Press Ⓢ ∇ to select “START” and then press Ⓢ **ENTER to start the setup procedure.**

The following message appears in the OSD.
When this unit starts the automatic setup procedure, loud test tones are output at the speakers.
For more accurate measurements, keep quiet and move to the wall where speakers are not around. We recommend that you leave the listening room during the automatic setup procedure.

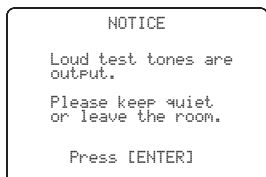

Once you perform the next operation, this unit starts the automatic setup procedure.

8 Press Ⓢ **ENTER to start the automatic setup procedure.**

The following screen appears in the OSD and setup procedure starts in 10 seconds.

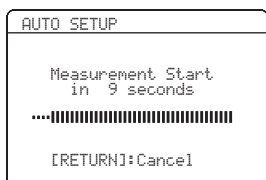

Loud test tones are output from each speaker during the auto setup procedure. Once all items are set, the “RESULT” display appears in the OSD.

Notes

- During the automatic setup procedure, do not perform any operation on this unit.
- We recommend that you get out of the room while this unit is in the auto setup procedure. It takes approximately 3 minutes for this unit to complete the auto setup procedure.



Press Ⓢ Δ to cancel the automatic setup procedure.

9 Make sure that the following screen appears and then press Ⓢ **ENTER to display the result screen.**

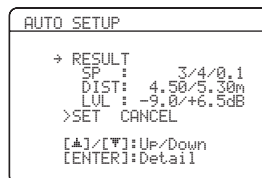
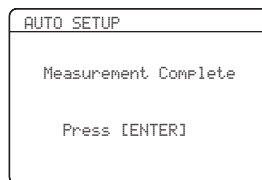

The results displayed under “RESULT” are as follows:

Number of speakers SP

Displays the number of speakers connected to this unit in the following order:
Front/Back/Subwoofer

Speaker distance DIST

Displays the speaker distance from the listening position in the following order:
Closest speaker distance/Farthest speaker distance

Speaker level LVL

Displays the speaker output level in the following order:
Lowest speaker output level/Highest speaker output level

Notes

- The signal output at the SUBWOOFER PRE OUT 2 jack is the same as the one output at the SUBWOOFER PRE OUT 1 jack. Therefore, even if you connect two subwoofers, the number of the connected subwoofer is indicated as “0.1”.
- If “E-10:INTERNAL ERROR” appears during the testing procedure, restart from step 4.
- If you selected other than “AUTO” in step 5, no test tones are output.
- If an error occurs during the “AUTO SETUP” procedure, the setup procedure is canceled and an error screen appears. For details, see “If an error screen appears” on page 36.
- When this unit detects potential problems during the “AUTO SETUP” procedure, “WARNING” and the number of warning messages appears in the above of “RESULT” (see page 36).
- Depending on the listening environment, “SWFR PHASE:REV” appears during the automatic procedure and “SUBWOOFER PHASE” in “SOUND MENU” (see page 75) is automatically set to “REVERSE”.

10 Press **Ⓢ** **ENTER** to display the setup results in detail.

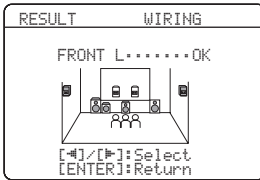
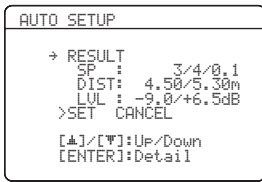

11 Press **Ⓢ** **</>** repeatedly to toggle between the setup result displays.

Press **Ⓢ** **△/▽** to toggle between the parameters in a results.

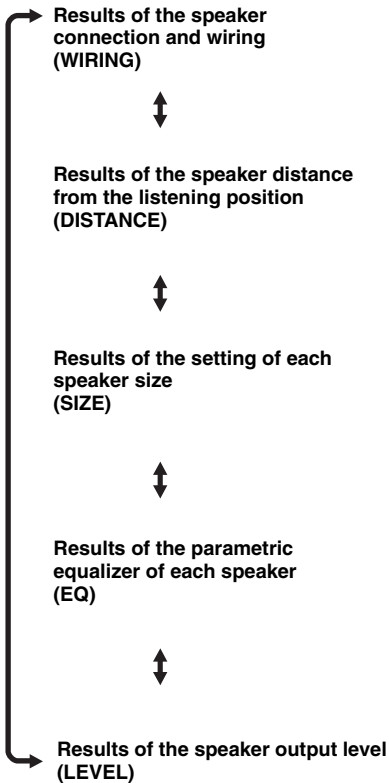

If you are not satisfied with the results or want to manually adjust each parameter, use “MANUAL SETUP” (see page 68).

Notes

- The distances displayed in the “DISTANCE” results may be longer than the actual distance depending on the characteristics of your subwoofer.
- In the “EQ” results, different values may be set for the same frequency to provide finer adjustments.

12 Press **Ⓢ** **ENTER** to return to the top result display.

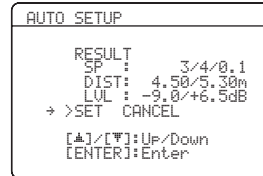

13 Make sure the pointer is pointing at “SET” and “CANCEL” and then press **Ⓢ** **</>** to select “SET” or “CANCEL”.

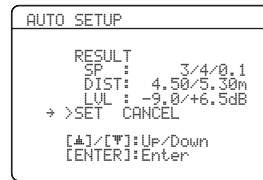

Choices: **SET**, **CANCEL**

- Select “SET” to confirm the “AUTO SETUP” results.
- Select “CANCEL” to cancel the “AUTO SETUP” results.

14 Press **Ⓢ** **ENTER** to confirm your selection.

The following screen appears. Disconnect the optimizer microphone from this unit to exit from “SET MENU”. The optimizer microphone is sensitive to heat. Keep it away from direct sunlight and do not place it on top of this unit.



If you change speakers, speaker positions, or the layout of your listening environment, run “AUTO SETUP” again to recalibrate your system.

■ If an error screen appears

Press **Ⓢ** / **△** / **▽** / **◀** / **▶** to select “RETRY” or “EXIT” and then press **Ⓢ** **ENTER**.

The following display is an example when “E-9:USER CANCEL” appears in the OSD.

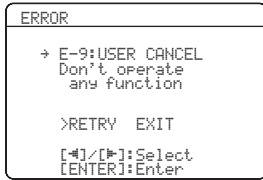

Choices: **RETRY**, **EXIT**

- Select “RETRY” to retry the “AUTO SETUP” procedure.
- Select “EXIT” to exit from the “AUTO SETUP” procedure.



If “E-5:NOISY” appears, “PROCEED” also appears in the choices. When you select “PROCEED”, this unit continues the measurements and settings, but the settings may not be optimal.

■ If “WARNING” appears

When this unit detects potential problems during the “AUTO SETUP” procedure, “WARNING” appears in the top result display. Check the warning messages to correct your speaker settings.

Note

Warnings differ from errors in that warnings do not cancel the “AUTO SETUP” procedure.

1 Make sure the pointer is pointing at “WARNING” and then press **Ⓢ** **ENTER** to display the detailed information about the warning.

The number on the right of “WARNING” indicates the number of warning messages.

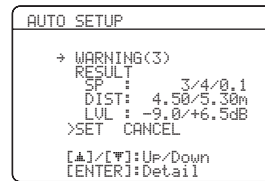

2 Press **Ⓢ** / **◀** / **▶** repeatedly to toggle between the warning displays.

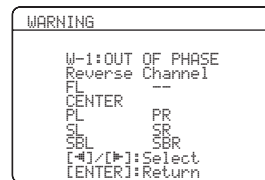

- For details about each warning message, see the “AUTO SETUP” section in “Troubleshooting” on page 103.
- When the corresponding warning message is not applicable to a speaker, “—” is displayed instead.
- If “SWFR: TOO LOUD” or “SWFR: TOO LOW” appears in the “W-3: LEVEL ERROR” display, adjust the volume level of the subwoofer(s).

3 Press **Ⓢ** **ENTER** to return to the top result display.

Selecting the SCENE templates

This unit is equipped with 17 preset SCENE templates for various situations of using this unit. As the initial factory setting, the following SCENE templates are assigned to each SCENE button (see page 8):

SCENE 1: DVD Movie Viewing

SCENE 2: Music Disc Listening

SCENE 3: TV Viewing

SCENE 4: Radio Listening

If you want to use other SCENE templates, you can select the desired SCENE templates from the SCENE template library and assign the templates to the selected SCENE buttons on the front panel and the remote control.

Select the desired SCENE template

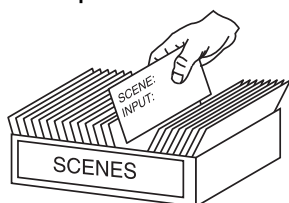

SCENE template library (Image)



Assign the SCENE template to the SCENE button

Selecting the desired SCENE template to the SCENE buttons

- 1 Press and hold the **SCENE** (or **SCENE**) button for 3 seconds.

The indicator on the selected SCENE button on the front panel starts to flash, and the name of the currently assigned SCENE template appears in the front panel display.

3 seconds



Front panel

or

3 seconds



Remote control



Flashes

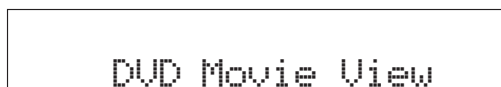

- 2 Rotate the **INPUT** selector (or set the operation mode selector to **AMP** and then press **◀/▶**) to select the desired template.

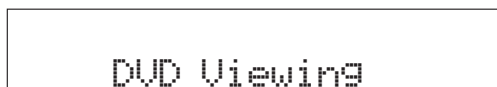

- 3 Press the **SCENE** (or **SCENE**) button again to confirm the selection.

The selected SCENE template is assigned to the SCENE button.



Front panel

or



Remote control

Note

Once the desired SCENE templates are assigned to the corresponding SCENE buttons, you need to set the input source of the SCENE template on the remote control. See page 41 for details.

■ Which SCENE template would you like to select?

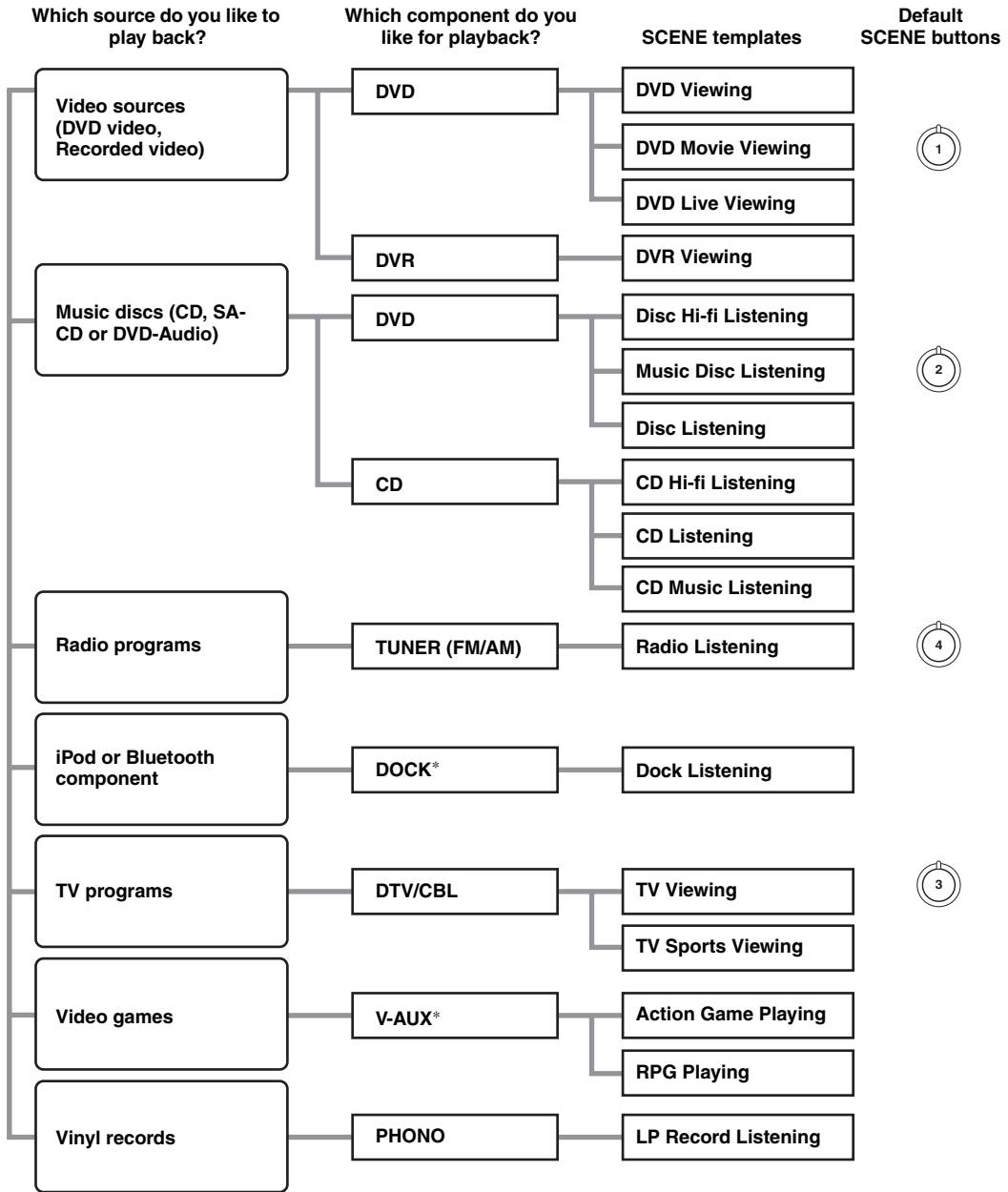

Note





* When iPod is connected to the Yamaha iPod universal dock or a Bluetooth component is connected to the Bluetooth adapter, this unit plays back the audio sources input at the DOCK terminal.



You can create your original SCENE templates by editing the preset SCENE templates. See page 40 for details.

■ Preset SCENE templates descriptions

The illustrations of the SCENE button in the following table indicate the assigned SCENE buttons in the default setting.

SCENE template	Input source	Playback mode	Features
DVD Viewing	DVD*	Straight	Select this SCENE template when you play back general contents on the DVD player.
DVD Movie Viewing 	DVD*	MOVIE Sci-Fi	Select this SCENE template when you play back movies on your DVD player.
DVD Live Viewing	DVD*	ENTERTAINMENT Music Video	Select this SCENE template when you enjoy the music live video on your DVD player.
DVR Viewing	DVR	MOVIE Drama	Select this SCENE template when you play back movies on your digital video recorder.
Disc Hi-fi Listening	DVD*	Pure Direct	Select this SCENE template when you enjoy the high fidelity sound of the music discs on your DVD player.
Music Disc Listening 	DVD*	STEREO 2ch Stereo	Select this SCENE template when you play back music discs on your DVD player.
Disc Listening	DVD*	STEREO 7ch Stereo	Select this SCENE template when you play back music sources on your DVD player as the background music.
CD Hi-fi Listening	CD*	Pure Direct	Select this SCENE template when you enjoy the high fidelity sound of the music discs on your CD player.
CD Listening	CD*	STEREO 7ch Stereo	Select this SCENE template when you play back music discs on your CD player.
CD Music Listening	CD*	STEREO 2ch Stereo	Select this SCENE template when you play back music source on your CD player as the background music.
Radio Listening 	TUNER	MUSIC ENHANCER 7ch Enhancer	Select this SCENE template when you enjoy FM or AM radio programs.
Dock Listening	V-AUX	MUSIC ENHANCER 7ch Enhancer	Select this SCENE template when you play back music on your iPod stationed in a Yamaha iPod universal dock or Bluetooth component that is connected to the Bluetooth adapter.
TV Viewing 	DTV/CBL	Straight	Select this SCENE template when you enjoy general programs on your TV.
TV Sports Viewing	DTV/CBL	ENTERTAINMENT Sports	Select this SCENE template when you enjoy sports programs on your TV.
Action Game Playing	V-AUX	ENTERTAINMENT Action Game	Select this SCENE template when you play action games such as car racing and FPS games.
RPG Playing	V-AUX	ENTERTAINMENT Roleplaying Game	Select this SCENE template when you play role-playing games.
LP Record Listening	PHONO	Pure Direct	Select this SCENE template when you play back vinyl records on your turntable.

* When the connected DVD player or CD player has the capability of the SCENE control signals and is connected to the REMOTE OUT jack of this unit, this unit operates the DVD player or CD player worked with the SCENE features.

Creating your original SCENE templates

You can create your original SCENE templates for each SCENE button. You can refer to the preset 17 SCENE templates to create the original SCENE templates.

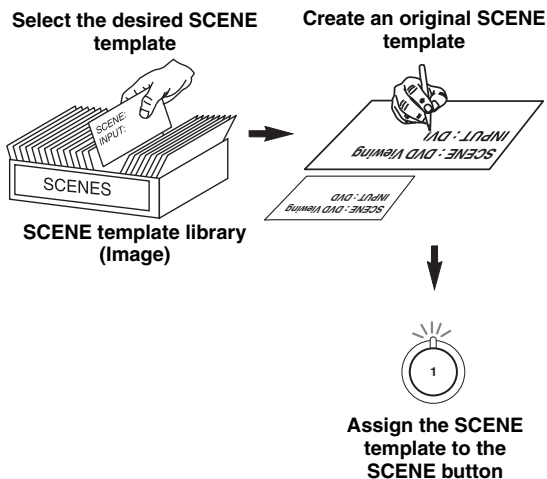

1 Turn on the video monitor connected to this unit.

2 Press and hold the desired **SCENE button for 3 seconds.**

The SCENE template customizing screen appears on the video monitor.

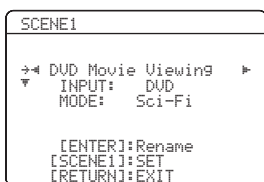

Note

When the SCENE template you want to customize is not assigned to any of the **SCENE** buttons, press **SCENE** repeatedly to recall the desired SCENE template on the menu screen.

3 Press **SCENE / **SCENE** to select the desired parameter of the SCENE template and then **SCENE** / **SCENE** to select the desired value of the selected parameter.**

You can adjust the following parameters for a SCENE template:

- **INPUT:** The input source component.
- **MODE:** The active sound field programs, “Straight” or “Pure Direct” mode.

4 Press the **SCENE button again to confirm the edit.**



An asterisk mark (*) appears by the name of the original SCENE template.

Notes

- Once the desired SCENE templates are assigned to the corresponding **SCENE** buttons, you need to set the input source of the SCENE template on the remote control. See page 41 for details.
- You can create a customized SCENE template for each SCENE button, and if you create another customized SCENE template, this unit overwrites the old customized SCENE template with the new one.
- The newly created template is only available for the assigned SCENE button.

■ Rename the SCENE templates

Select the name of the SCENE template at step 3 of “Creating your original SCENE templates” and then press **ENTER**.

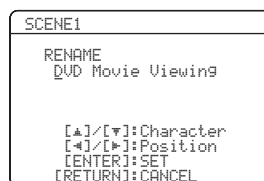

- Press **SCENE** / **SCENE** to select the desired character.
- Press **SCENE** / **SCENE** to place an “_” (underscore) under the space or the desired character.
- Press **RETURN** to cancel the new name.
- Press **ENTER** to confirm the new name.

Using the remote control for the SCENE feature

■ Controlling the input source components in the SCENE mode

You can operate both this unit and the input source component by using the remote control. You must set the appropriate remote control code for each input source in advance (see page 90).

Before performing the following operations, set the operation mode selector on the remote control to **ⓆSOURCE**.

- 1 Press the desired **ⓇSCENE** button on the remote control.
- 2 Press the desired buttons in the * area below to control the input source component of the selected SCENE template.

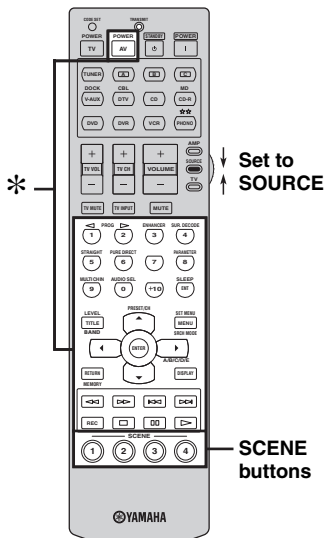

Note

* These buttons control the input source component. See page 89 for details of the function of each button.

■ Setting the input source of the customized SCENE template on the remote control

If you customize the input source of the selected SCENE template, you must set the input source of the SCENE template on the remote control to operate the input source component correctly.

- 1 Press the desired **ⓇSCENE** button on the remote control.
- 2 Press and hold the **ⓇSCENE** button and the desired input selector button (**Ⓞ**).
The **ⓈTRANSMIT** indicator flashes twice.
- 3 Keep holding down the buttons pressed in step 2 until the **ⓈTRANSMIT** indicator flashes twice again.

Note

If the setting of the input source is not successful, the **ⓈTRANSMIT** indicator flashes repeatedly. In this case, repeat the setup procedure.

Playback

Caution

Extreme caution should be exercised when you play back CDs encoded in DTS. If you play back a CD encoded in DTS on a DTS-incompatible CD player, you will only hear some unwanted noise that may damage your speakers. Check whether your CD player supports CDs encoded in DTS. Also, check the sound output level of your CD player before you play back a CD encoded in DTS.



To play DTS-encoded CDs when using a digital audio connection, set "DECODER MODE" in "INPUT MENU" to "DTS" before the playback (see page 82).

Before performing the following operations, set the operation mode selector on the remote control to **AMP**.

Basic procedure

1 Turn on the video monitor connected to this unit.



See page 46 to display the input source information on the video monitor.

2 Rotate the **INPUT** selector (or press one of the input selector buttons (4)) to select the desired input source.

The name of the currently selected input source appears in the front panel display for a few seconds.

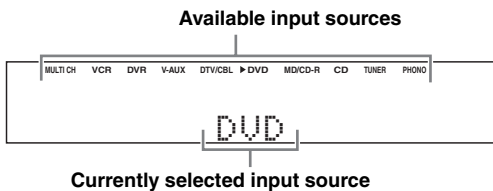

The corresponding input selector button on the remote control for the currently selected input source lights up for approximately 5 seconds after you press any buttons on the remote control, showing which source component is currently being operated.

3 Start playback on the selected source component or select a broadcast station.

- Refer to the operating instructions for the source component.
- See page 53 for details about FM or AM tuning instructions.
- See page 57 for details about iPod operations.
- See page 59 for details about Bluetooth operations.

4 Rotate **VOLUME** (or press **VOLUME +/-**) to adjust the volume to the desired output level.



- See page 52 to adjust the level of each speaker.
- This does not affect the AUDIO OUT (REC) level.
- You can set the initial volume level and maximum volume level (see page 77).

5 Rotate the **PROGRAM** selector (or press **PROG </>** repeatedly) to select the desired sound field program.

The name of the selected sound field program appears in the front panel display. See page 48 for details about sound field programs.

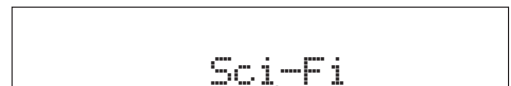

Currently selected sound field program

Note

Sound field programs cannot be selected when the component connected to the MULTI CH INPUT jacks is selected as the input source (see page 43).



- Choose a sound field program based on your listening preference, not merely on the name of the program.
- When you select an input source, this unit automatically selects the last sound field program used with the corresponding input source.
- To display information about the currently selected sound field program in the OSD, see page 61 for details.

Before performing the following operations, set the operation mode selector on the remote control to **AMP**.

Selecting the MULTI CH INPUT component

Use this feature to select the component connected to the MULTI CH INPUT jacks (see page 25) as the input source.

Rotate the **INPUT** selector to select **"MULTI CH"** (or press **MULTI CH IN**).

"MULTI CH" appears in the front panel display.



Use "MULTI CH" menu in "INPUT MENU" to set the parameters for MULTI CH INPUT (see page 83).

Note

Sound field programs cannot be selected when the component connected to the MULTI CH INPUT jacks is selected as the input source.

Selecting the front speaker set

Use this feature to turn the front speaker system (FRONT A and/or FRONT B) on or off.

Press **SPEAKERS** on the front panel repeatedly to turn on or off the set of front speakers connected to the **FRONT A** and/or **EXTRA SP** speaker terminals.

The active front speaker set changes as follows.



Notes

- FRONT A and B or FRONT B setting is not available when "EXTRA SP ASSIGN" is set to "PRESENCE", "ZONE 2" or "NONE" (see page 73).
- Turn off the volume level of this unit when you switch the front speaker setting.

Using the Zone B feature

When you set "EXTRA SP ASSIGN" to "ZONE B" (see page 73), you can use the speakers connected to the EXTRA SP speaker terminals in another room (Zone B).

Press **SPEAKERS** on the front panel repeatedly to turn on or off the Zone B speakers.

When you activate the Zone B speakers, all the speakers in the main room are muted.

Note

If you select the sound field program and activate the Zone B speakers, Virtual CINEMA DSP activates automatically (see page 51).

Before performing the following operations, set the operation mode selector on the remote control to **AMP**.

Selecting audio input jacks (AUDIO SELECT)

This unit comes with a variety of input jacks. Use this feature (audio input jack select) to switch between input jacks when more than one input jack is assigned to the same input source.



- We recommend that you set the audio input jack select to "AUTO" in most cases.
- You can adjust the default audio input jack select of this unit by using "AUDIO SELECT" in "OPTION MENU" (see page 86).

Press **AUDIO SELECT** (or **AUDIO SEL**) repeatedly to select the desired audio input jack select setting.

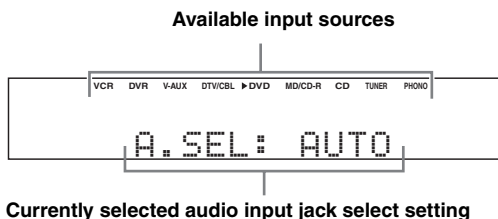

AUDIO SELECT	Function
AUTO	Automatically selects input signals in the following order: (1) HDMI (2) Digital signals (3) Analog signals
HDMI	Selects only HDMI signals. When HDMI signals are not input, no sound is output.
COAX/OPT	Automatically selects input signals in the following order: (1) Digital signals input at the COAXIAL jack (2) Digital signals input at the OPTICAL jack When no signals are input, no sound is output.
ANALOG	Selects only analog signals. If no analog signals are input, no sound is output.

Note

This feature is not available when no digital input jacks (OPTICAL, COAXIAL and HDMI) are assigned. In addition, HDMI is not available as an audio input jack select setting when the HDMI IN jacks are not used. Use "I/O ASSIGNMENT" in "INPUT MENU" to reassign the respective input jack (see page 81).

Displaying the current status of this unit on a video monitor

You can display the operating information of this unit on a video monitor.

- 1 Turn on the video monitor connected to this unit.
- 2 Press **DISPLAY** on the remote control.
The current status screen appears in the OSD.

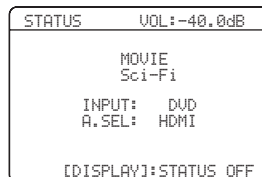

- You can select the amount of time that the current status is displayed in the OSD by using the "OSD-AMP" parameter in "OPTION MENU" (see page 84).
- To turn off the status screen, press **DISPLAY** again.

Note

The OSD signal is not output at the DVR and VCR VIDEO OUT jacks and will not be recorded.

Using your headphones

Connect a pair of headphones with a stereo analog audio cable plug to the PHONES jack on the front panel.

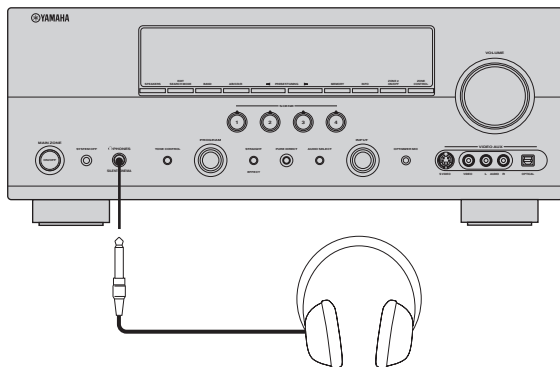

When you select a sound field program, SILENT CINEMA mode activates automatically (see page 51).

Notes

- When you connect headphones, no signals are output at the speaker terminals.
- All Dolby Digital and DTS audio signals are mixed down to the left and right headphone channels.

Muting the audio output

Press **MUTE** on the remote control to mute the audio output.

Press **MUTE** again to resume the audio output.



- You can also rotate **VOLUME** (or press **VOLUME +/-**) to resume the audio output.
- You can adjust the muting level by using the “MUTE TYPE” parameter in “VOLUME MENU” (see page 77).
- The MUTE indicator flashes in the front panel display when the audio output is muted and disappears from the front panel display when the audio output is resumed.

Before performing the following operations, set the operation mode selector on the remote control to **AMP**.

Playing video sources in the background of an audio source

You can combine a video image from a video source with sound from an audio source. For example, you can enjoy listening to classical music while viewing beautiful scenery from the video source on the video monitor.

Press the input selector buttons (4) on the remote control to select a video source and then an audio source.

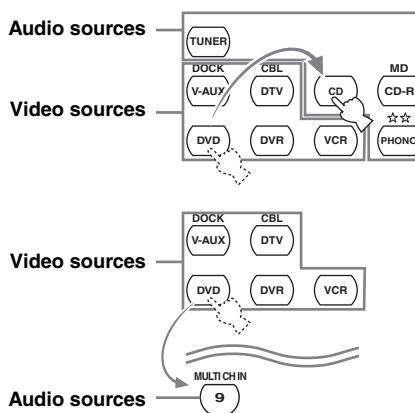

- You can also select “MULTI CH” as the audio source (see page 43). Set the operation mode selector to **AMP** and then press **MULTI CH IN**.
- Set the “BGV” parameter in the “MULTI CH” menu to the desired setting to select the default background video input source of the MULTI CH INPUT sources (see page 83).

Displaying the input source information

You can display the audio and video information of the current input signal.

- 1 Set the operation mode selector to **AMP** and then press **SET MENU** on the remote control.

The top “SET MENU” display appears in the OSD.

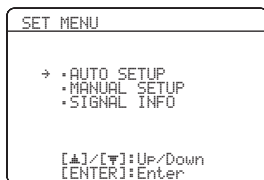

- 2 Press **▽** repeatedly to select “SIGNAL INFO” and then press **ENTER**.

The audio information about the input source appears in the OSD.

- 3 Press **</>** to toggle between the audio and video information displays.

- 4 Press **SET MENU** on the remote control again to exit from “SET MENU”.

Audio information

Information	Descriptions
FORMAT	Signal format. When this unit cannot detect a digital signal, it automatically switches to analog input.
SAMPLING	The number of samples per second taken from a continuous signal to make a discrete signal.
CHANNEL	The number of source channels in the input signal (front/surround/LFE). For example, a multi-channel soundtrack with 3 front channels, 2 surround channels and LFE, is displayed as “3/2/0.1”.
BITRATE	The number of bits passing a given point per second.
FLAG	Flag data encoded in DTS, Dolby Digital, or PCM signals that cue this unit to automatically switch decoders (“Surround EX”, etc.).

Note

“---” appears when this unit cannot display the corresponding information.

Video information

Information	Descriptions
HDMI SIGNAL	Type of the source video signals and the video signals output at the HDMI OUT jack of this unit.
HDMI RES.	Resolution of the input signal (analog or HDMI) and the output signal (HDMI). When input video signals are composite video or S-video signals, the input video signals are indicated as “Composite” or “S-Video”.
ANALOG RES.	Resolution of the analog video signals output at the COMPONENT VIDEO MONITOR OUT jacks of this unit.
HDMI ERROR (HDMI MESSAGE)	Error message for HDMI sources or connected HDMI devices.

Note

“---” appears when this unit cannot display the corresponding information.

HDMI error and message

Message	Cause
DEVICE OVER	The number of the connected HDMI components is over the limit.
HDCP ERROR	HDCP authentication failed.
Out of Res.	Out of resolution. The connected monitor is not compatible with the resolution of the input video signal.

Using the sleep timer

Use this feature to automatically set the main zone to the standby mode after a certain amount of time. The sleep timer is useful when you are going to sleep while this unit is playing or recording a source. The sleep timer also automatically turns off any external components connected to the AC OUTLET(S) (see page 28).

Note

Even if this unit is in the standby mode, this unit does not cut off the power to AC OUTLET(S) while charging connected iPod (see page 28).

Set the operation mode selector to **AMP and then press **SLEEP** repeatedly to set the amount of time.**

Each time you press **SLEEP**, the front panel display changes as shown below.

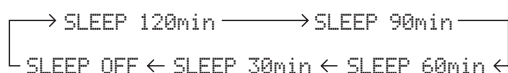

The SLEEP indicator flashes while you are switching the amount of time for the sleep timer. Once the sleep timer is set, the SLEEP indicator lights up in the front panel display, and the display returns to the selected sound field program.

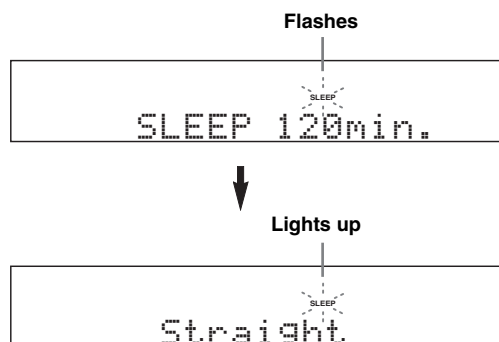

Canceling the sleep timer

Press **SLEEP** on the remote control repeatedly until “SLEEP OFF” appears in the front panel display.

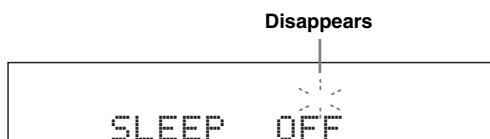

The SLEEP indicator turns off, and “SLEEP OFF” disappears from the front panel display after a few seconds.



The sleep timer setting can also be canceled by pressing **STANDBY** (or **MAIN ZONE ON/OFF**) to set the main zone to the standby mode.

Sound field programs

This unit is equipped with a variety of precise digital decoders that allow you to enjoy multi-channel playback from almost any stereo or multi-channel sound source. This unit is also equipped with a Yamaha digital sound field processing (DSP) chip containing several sound field programs which you can use to enhance your playback experience.

Selecting sound field programs

Rotate the **PROGRAM** selector (or set the operation mode selector to **AMP** and then press **PROG** $\triangleleft/\triangleright$ repeatedly).

The name of the selected sound field program appears in the front panel display and in the OSD.

Notes

- When you select an input source, this unit automatically selects the last sound field program used with the corresponding input source.
- Sound field programs cannot be selected when the component connected to the MULTI CH INPUT jacks is selected as the input source (see page 43).
- When you play back the Dolby TrueHD, Dolby Digital Plus, DTS-HD Master Audio, or DTS-HD High Resolution Audio sources, this unit does not activate any sound field program.
- When the sampling frequency of the input sources are higher than 96 kHz, this unit does not apply any sound field programs.

Sound field program descriptions



Select a sound field program based on your listening preference, not merely on the name of the program, etc.

■ For audio music sources



For audio music sources, we also recommend that you use the Pure Direct mode (see page 52).

Notes

- The available sound field parameters differ depending on the settings of the speakers.
- "DIALG.LIFT" is available only when "EXTRA SP ASSIGN" in "SPEAKER SET" is set to "PRESENCE" (see page 73).

CLASSICAL

Program	Descriptions
Hall in Munich	This sound field simulates a concert hall with approximately 2500 seats in Munich, using stylish wood for the interior finishing as normal standards for European concert halls. Fine, beautiful reverberations spread richly, creating a calming atmosphere. The listener's virtual seat is at the center left of the arena.
Hall in Vienna	This is an approximately 1700-seated, middle-sized concert hall with a shoebox shape that is traditional in Vienna. Pillars and ornate carvings create extremely complex reflections from all around the audience, producing a very full, rich sound.
Chamber	This program creates a relatively wide space with a high ceiling like an audience hall in a palace. It offers pleasant reverberations that are suitable for courtly music and chamber music.

LIVE/CLUB

Program	Descriptions
Cellar Club	This program simulates a live house with a low ceiling and homey atmosphere. A realistic, live sound field features powerful sound as if the listener is in a row in front of a small stage.
The Roxy Theatre	This is the sound field of a rock music live house in Los Angeles, with approximately 460 seats. The listener's virtual seat is at the center left of the hall.
The Bottom Line	This is the sound field at stage front in The Bottom Line, that was a famous New York jazz club once. The floor can seat 300 people to the left and right in a sound field offering real and vibrant sound.

■ For various sources

Notes

- The available sound field parameters and the created sound fields differ depending on the input sources and the settings of this unit.
- "DIALOG.LIFT" is available only when "EXTRA SP ASSIGN" in "SPEAKER SET" is set to "PRESENCE" (see page 73).

ENTERTAINMENT

Program	Descriptions
Sports	This program allows the listeners to enjoy stereo sport broadcasts and studio variety programs with enriched live feeling. In sports broadcasts, the voices of the commentator and sportscaster are positioned clearly at the center while the atmosphere of the stadium expands in an optimum space to offer the listeners with a feeling of presence in the stadium.
Action Game	This sound field has been suitable for action games such as car racing and FPS games. It uses the reflection data that limits the effects range per channel in order to offer a powerful playing environment with a being-there feeling by enhancing various effects tones while maintaining a clear sense of directions.
Roleplaying Game	This sound field has been suitable for role-playing and adventure games. It combines the sound field effects for movies and the sound field designs for "Action Game" to represent the depth and 3D feeling of the field during play, while offering movie-like surround effects in the movie scenes in the game.
Music Video	This sound field offers an image of a concert hall for live performance of pop, rock and jazz music. The listener can indulge oneself in a hot live space thanks to the presence sound field that emphasizes the vividness of vocals and solo play and the beat of rhythm instruments, and to the surround sound field that reproduces the space of a big live hall.

■ For movie sources



You can select the desired decoder used with following sound field program (except "Mono Movie"). See page 66 for details.

Notes

- The available sound field parameters and the created sound fields differ depending on the input sources and the settings of this unit.
- "DIALOG.LIFT" is available only when "EXTRA SP ASSIGN" in "SPEAKER SET" is set to "PRESENCE" (see page 73).

MOVIE

Program	Descriptions
Standard	This program creates a sound field emphasizing the surrounding feeling without disturbing the original acoustic positioning of multi-channel audio such as Dolby Digital and DTS. It has been designed with the concept of "an ideal movie theater", in which the audience is surrounded by beautiful reverberations from the left, right and rear.
Spectacle	This program represents the spectacular feeling of large-scale movie productions. It reproduces a broad theater sound field matching the cinemascope and wider-screen movies with an excellent dynamic range from very small to extremely large sound.
Sci-Fi	This program clearly reproduces the finely elaborated sound design of the latest science fiction and special effects-featuring movies. You can enjoy a variety of cinematographically created virtual spaces reproduced with clear separation between dialog, sound effects and background music.

Program	Descriptions
Adventure	This program is ideal for precisely reproducing the sound design of action and adventure movies. The sound field restrains reverberations but puts emphasis on reproducing a powerful space expanded widely to the left and right. The reproduced depth is also restrained relatively to ensure the separation between audio channels and the clarity of the sound.
Drama	This sound field features stable reverberations that match a wide range of movie genres from serious dramas to musicals and comedies. The reverberations are modest but offer an optimum 3D feeling, reproducing effects tones and background music softly but cubically around clear words and center positioning in a way that does not fatigue the listener even after long hours of viewing.
Mono Movie	This program is provided for reproducing monaural video sources such as a classic movie in an atmosphere of a good old movie theater. The program produces the optimum expansion and reverberation to the original audio to create a comfortable space with a certain sound depth.

Note

The available parameters differ depending on the input sources and the settings of this unit.

STEREO

Program	Descriptions
2ch Stereo	Use this program to mix down multi-channel sources to 2 channels.
7ch Stereo	Use this program to output sound from all speakers. When you play back multi-channel sources, this unit downmixes the source to 2 channels, and then outputs the sound from all speakers. This program creates a larger sound field and is ideal for background music at parties, etc.

■ The Compressed Music Enhancer**MUSIC ENHANCER**

Program	Descriptions
Straight Enhancer	Use this program to enhance the sound nearest to the original depth and width of the 2-channel or multi-channel compression artifacts.
7ch Enhancer	Use this program to play back compression artifacts in 7-channel stereo.

■ Surround decode mode**SUR. DECODE**

Program	Descriptions
Sur. Decoder	Select this program to playback sources with selected decoders. You can playback 2-channel sources on multi-channels. See page 66 for details.

■ Using sound field programs without surround speakers (Virtual CINEMA DSP)

Virtual CINEMA DSP allows you to enjoy the CINEMA DSP programs without surround speakers. It creates virtual speakers to reproduce the natural sound field. When you set “SUR. L/R SP” to “NONE” (see page 74), Virtual CINEMA DSP activates automatically whenever you select a sound field program (see page 48).

Note

Virtual CINEMA DSP will not activate even when “SUR. L/R SP” is set to “NONE” (see page 74) in the following cases:

- when the component connected to the MULTI CH INPUT jacks is selected as the input source (see page 43).
- when headphones are connected to the PHONES jack.
- when this unit is in the “7ch Stereo” mode.

■ Enjoying multi-channel sources and sound field programs with headphones (SILENT CINEMA)

SILENT CINEMA allows you to enjoy multi-channel music or movie sound, including Dolby Digital and DTS sources, through ordinary headphones. SILENT CINEMA activates automatically whenever you connect headphones to the PHONES jack while listening to sound field programs (see page 48). When activated, the SILENT CINEMA indicator lights up in the front panel display.

Notes

- SILENT CINEMA does not activate when the component connected to the MULTI CH INPUT jacks is selected as the input source (see page 43).
- SILENT CINEMA is not effective when the “Pure Direct” (see page 52) or “2ch Stereo” mode (see page 50) is selected, or when this unit is in the “Straight” mode (see page 51).

Before performing the following operation, set the operation mode selector on the remote control to **AMP**.

Enjoying unprocessed input sources (Straight decoding mode)

When this unit is in the “Straight” mode, 2-channel stereo sources are output from only the front left and right speakers. Multi-channel sources are decoded straight into the appropriate channels without any additional effect processing.

Press **STRAIGHT** (or **STRAIGHT**) to select “Straight”.

■ Deactivating the “Straight” mode

Press **STRAIGHT** (or **STRAIGHT**) so that “Straight” disappears from the front panel display.

The sound effect is turned back on.

Using audio features

Before performing the following operations, set the operation mode selector on the remote control to **AMP**.

Adjusting the speaker level

You can adjust the output level of each speaker while listening to a music source. This is also possible when playing sources input at the MULTI CH INPUT jacks.

Note

This operation will override the level adjustments made in “AUTO SETUP” (see page 32) and “SP LEVEL” (see page 75).

- 1 Press **LEVEL** on the remote control and then **▲ / ▼** repeatedly to select the speaker you want to adjust.

Display	Adjusted speaker
FRONT L	Front left speaker
FRONT R	Front right speaker
CENTER	Center speaker
SUR. L	Surround left speaker
SUR. R	Surround right speaker
SBL	Surround back left speaker
SBR	Surround back right speaker
SWFR	Subwoofer
PRNS L	Presence left speaker
PRNS R	Presence right speaker



- The available speaker channels differ depending on the setting of the speakers.
- When the video monitor is turned on, the “LEVEL” adjustment menu appears in the video monitor.

- 2 Press **◀ / ▶** to adjust the speaker output level.

- Press **▶** to increase the value.
 - Press **◀** to decrease the value.
- Control range: -10.0 dB to +10.0 dB

- 3 Press **LEVEL** to turn off the speaker level adjustment display.

Enjoying pure hi-fi sound

Use the Pure Direct mode to enjoy the pure high fidelity sound of the selected source. When the Pure Direct mode is activated, this unit plays back the selected source with the least circuitry.

- Press **PURE DIRECT** (or **PURE DIRECT**) to turn the Pure Direct mode on or off.

The **PURE DIRECT** button on the front panel lights up while this unit is in the Pure Direct mode. The front panel display automatically dims.

Notes

- The following operations are not possible when this unit is in the Pure Direct mode:
 - switching the sound field program
 - displaying the OSD
 - adjusting the “SET MENU” parameters (except for level settings)
 - operating video functions (video conversion, etc.)
- The Pure Direct mode is automatically canceled whenever this unit is turned off.



The front panel display turns on momentarily when an operation is performed.

Adjusting the tonal quality

Use this feature to adjust the balance of bass and treble for the front left and right speaker channels.



Speaker and headphone adjustments are stored independently.

- 1 Press **TONE CONTROL** on the front panel repeatedly to select the high-frequency response (TREBLE) or the low-frequency response (BASS).

- 2 Rotate the **PROGRAM** selector to adjust the high-frequency response (TREBLE) or the low-frequency response (BASS).

Control range: -6 dB to +6 dB

Notes

- If you increase or decrease the high-frequency or the low-frequency sound to an extreme level, the tonal quality of the surround speakers may not match.
- TONE CONTROL is not effective when PURE DIRECT is selected, or when MULTI CH INPUT is selected as the input source.

FM/AM tuning

Overview

You can use two tuning modes to tune into the desired FM/AM station:

Frequency tuning mode (AUTO TUNING/MANUAL TUNING)

You can search or specify the frequency of the desired FM/AM station automatically or manually (see “Basic tuning operations” on this page).

Preset tuning mode (PRESET TUNING)

You can preset the desired FM/AM station in advance, and then recall the station by specifying the preset group and number (see “Using station preset feature” on page 54).

Notes

- Orient the connected FM and AM antennas for the best reception.
- Be sure to set the tuner frequency step (Asia and General models only) according to the frequency spacing in your area in advance (see page 97).

Basic tuning operations

Before performing the following operations, set the operation mode selector on the remote control to **⑩SOURCE** and then press **④TUNER**.

1 Rotate the **⑨INPUT** selector (or press **④TUNER**) to select “TUNER” as the input source.

2 Press **③BAND** (or **⑦BAND**) to select the reception band.
“FM” or “AM” appears in the front panel display.

3 Press **⑧SEARCH MODE** (or **⑱SRCH MODE**) to select the desired tuning mode.

Automatic tuning mode (AUTO TUNING)

Use this feature when the signal from the station you want to select is strong.

When this unit is in the automatic tuning mode, “AUTO TUNING” appears in the front panel display for a moment. The AUTO indicator appears in the front panel display.

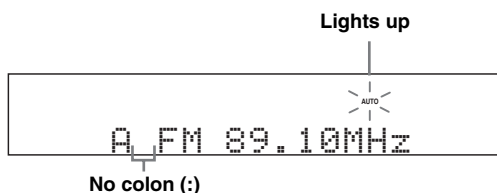

Manual tuning mode (MANUAL TUNING)

Use this feature if the signal from the station you want to select is weak and you cannot tune by using the automatic tuning. When this unit is in the manual tuning mode, “MANUAL TUNING” appears in the front panel display for a moment.

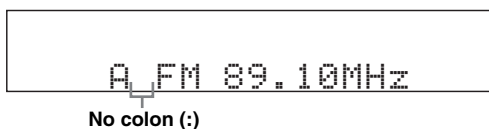

Manually tuning into an FM station automatically switches the tuner to monaural reception to increase the signal quality.

Preset tuning mode (PRESET TUNING)

Use this feature to recall the preset stations. When this unit is in the preset tuning mode, “PRESET TUNING” appears in the front panel display for a moment. Frequency tuning is not possible. See page 54 for details.

4 Press **⑤PRESET/TUNING** $\triangleleft/\triangleright$ (or **⑧PRESET/CH** \triangle/∇) repeatedly to tune into the desired station.

- Press **⑤** \triangleright (or **⑧** \triangle) to tune into a higher frequency.
- Press **⑤** \triangleleft (or **⑧** ∇) to tune into a lower frequency.



- When this unit is tuned into a station, the TUNED indicator lights up.
- Hold down the button to continue searching when this unit is in the manual tuning mode.
- Press **ⓂINFO** on the front panel repeatedly to toggle the frequency information and sound field program information in the front panel.

Before performing the following operations, set the operation mode selector on the remote control to **ⓂSOURCE** and then press **ⓂTUNER**.

■ Direct frequency tuning

Use this feature tune into the desired station directly by entering the frequency.

1 Press **ⓂBAND on the remote control repeatedly to select the desired reception band.**

“FM” or “AM” appears in the front panel display.

2 Press **ⓂSEARCH MODE (or **ⓂSRCH MODE**) repeatedly to select “AUTO TUNING” or “MANUAL TUNING”.**



No colon (:)



If a colon (:) appears in the front panel display, manual tuning is not possible. Press **ⓂSEARCH MODE** (or **ⓂSRCH MODE**) to turn the colon (:) off.

3 Enter the frequency of the desired station by pressing the numeric buttons (Ⓜ**).**

Example: To tune into 103.75 MHz



If the entered frequency is out of the range of the FM/AM tuning, “WRONG STATION!” appears in the front panel display and then this unit automatically tunes into the last selected station.

Using station preset feature

Use this feature to store up to 40 stations FM/AM stations (A1 to E8: 8 preset station numbers in each of the 5 preset station groups). Preset the desired stations to this unit by using the automatic or manual preset tuning features in advance (see “Automatic station preset” and “Manual station preset” on page 55).

Before performing the following operations, set the operation mode selector on the remote control to **ⓂSOURCE** and then press **ⓂTUNER**.

1 Press **ⓂSEARCH MODE (or **ⓂSRCH MODE**) repeatedly to select “PRESET TUNING”.**

2 Press **ⓂPRESET/TUNING \triangle/\triangleright (or **ⓂPRESET/CH** \triangle/∇) to select the desired preset station number (A1 to E8).**

The preset station group and number appear in the front panel display along with the station band and frequency.



Preset group and preset station number



You can select the preset station group (A to E) by pressing **ⓂA/B/C/D/E** (or **ⓂA/B/C/D/E** \triangle/\triangleright) repeatedly.

Automatic station preset

You can use the automatic preset tuning feature to store up to 40 FM stations with strong signals (A1 to E8: 8 preset station numbers in each of the 5 preset station groups) in order.

1 Rotate the **INPUT selector (or press **TUNER**) to select “TUNER” as the input source.**

2 Press **BAND (or **BAND**) to select “FM” as the reception band.**
“FM” appears in the front panel display.

3 Press and hold **MEMORY (or **MEMORY**) for more than 3 seconds.**

The preset station number as well as the MEMORY and AUTO indicators flashes. After approximately 5 seconds, automatic presetting starts from the current frequency and proceeds toward higher frequencies.

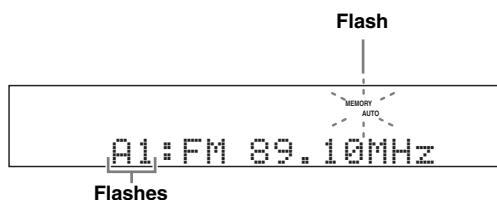

When automatic preset tuning is completed, the MEMORY indicator disappears.



- You can specify the preset number from which this unit stores FM stations. Press **A/B/C/D/E** (or **A/B/C/D/E** \triangle/∇) and then **PRESET/TUNING** \triangle/∇ (or **PRESET/CH** \triangle/∇) repeatedly after you perform step 3 to select the preset station number under which the first station will be stored.
- To cancel the automatic station preset, press **MEMORY** (or **MEMORY**) again.

Notes

- Any stored station data existing under a preset station number is cleared when you store a new station under the same preset station number.
- If the number of received stations does not reach 40 (E8), automatic preset tuning automatically stops after searching for all the available stations and copy the stored stations to the rest preset station numbers.
- Only FM stations with sufficient signal strength are stored automatically by automatic preset tuning. If the station you want to store is weak in signal strength or an AM radio station, tune into it manually and store it as described in “Manual station preset” below.

Manual station preset

Use this feature to store the FM or AM stations with weak signals manually.

1 Tune into a station.

See page 53 for tuning instructions.

2 Press **MEMORY (or **MEMORY**).**

The MEMORY indicator flashes in the front panel display for approximately 30 seconds.

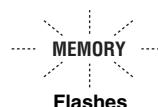

To cancel the preset memory mode, press **MEMORY** (or **MEMORY**) again.

3 Press **PRESET/TUNING \triangle/∇ (or **PRESET/CH** \triangle/∇) repeatedly to select a preset station group and number (A1 to E8) while the MEMORY indicator is flashing.**

- Press **E** \triangleright (or **B** \triangle) to select a higher preset station group and number.
- Press **E** \triangleleft (or **B** ∇) to select a lower preset station group and number.

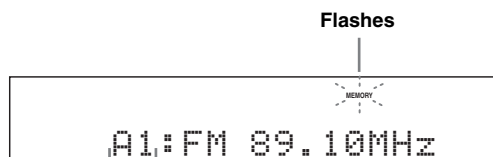

The displayed station has been stored as A1.



You can select the preset station group (A to E) by pressing **A/B/C/D/E** (or **A/B/C/D/E** \triangle/∇) repeatedly.

4 Press **MEMORY (or **MEMORY**) while the MEMORY indicator is flashing.**

The station band and frequency appear in the front panel display with the preset station group and number you have selected. The MEMORY indicator disappears from the front panel display.

Notes

- Any stored station data existing under a preset station number is cleared when you store a new station under the same preset station number.
- The reception mode (stereo or monaural) is stored along with the station frequency.

■ Exchanging preset stations

You can exchange the assignments of two preset stations with each other. The example below describes the procedure to exchange preset station “E1” with “A5”.

Before performing the following operations, set the operation mode selector on the remote control to **ⓂSOURCE** and then press **ⓂTUNER**.

1 Select preset station “E1” using **ⓂA/B/C/D/E** and **ⓂPRESET/TUNING** $\triangleleft/\triangleright$.

See “Using station preset feature” on page 54.

2 Press and hold **ⓂEDIT** for more than 3 seconds.

“E1” and the MEMORY indicator flash in the front panel display.

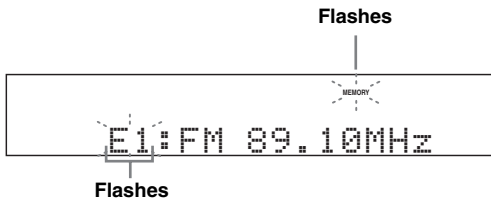

3 Select preset station “A5” using **ⓂA/B/C/D/E** and **ⓂPRESET/TUNING** $\triangleleft/\triangleright$.

“A5” and the MEMORY indicator flash in the front panel display.

See “Using station preset feature” on page 54.

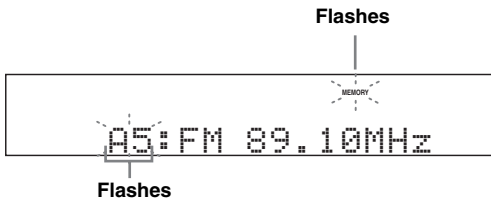

4 Press **ⓂEDIT** again.

“EXCHANGE E1-A5” appears in the front panel display and the assignments of the two preset stations are exchanged.

Using iPod™

Once you have stationed your iPod in a Yamaha iPod universal dock (such as YDS-10, sold separately) connected to the DOCK terminal of this unit (see page 25), you can enjoy playback of your iPod using the supplied remote control. You can also use the Compressed Music Enhancer mode of this unit to improve the sound quality of the compression artifacts (such as the MP3 format) stored on your iPod (see page 50).

Notes

- Only iPod (Click and Wheel), iPod nano, and iPod mini are supported.
- Some features may not be compatible depending on the model or the software version of your iPod.



- For a complete list of status messages that appear in the front panel display and in the OSD, see the “iPod” section in “Troubleshooting” on page 102.
- Once the connection between your iPod and this unit is complete, “iPod connected” appears in the front panel display and the DOCK indicator lights up in the front panel display.
- Only the analog audio and video signals of your iPod are input at the DOCK terminal, and the analog audio signals can be output at the analog AUDIO OUT (REC) jacks for recording.
- Your iPod battery is automatically charged when your iPod is stationed in a Yamaha iPod universal dock connected to the DOCK terminal of this unit as long as this unit is turned on. You can also select whether this unit charges the battery of the stationed iPod or not when this unit is in the standby mode by selecting the “STANDBY CHARGE” parameter in “INPUT MENU” (see page 82). The DOCK indicator turns on while this unit charges the battery of the connected iPod when this unit is in the standby mode.

Controlling iPod™

You can control your iPod when “V-AUX” is selected as the input source. The operations of your iPod can be done with the aid of the OSD of this unit (menu browse mode) or without it (simple remote mode).

■ Remote control operation

Before performing the following operations, set the operation mode selector on the remote control to **⑮ SOURCE** and then press **④ V-AUX**.

Button	Function
⑧ ENTER	Subsequent menu
△	Menu up
▽	Menu down
◁	Previous menu
▷	Subsequent menu
⑩ ◁◁	Search backward (Press and hold)
▷▷	Search forward (Press and hold)
▷▷▷	Skip forward
◁◁◁	Skip backward
□	Stop
⏸	Pause (Menu browse mode) Play/Pause (Simple remote mode)
▶	Play (Menu browse mode) Play/Pause (Simple remote mode)
⑰ MENU	Previous menu
⑱ DISPLAY	Display

■ Controlling iPod in the simple remote mode

You can perform the basic operations of your iPod (play, stop, skip, etc.) using the supplied remote control without the aid of the OSD of this unit.



- You can view the photos or video clips stored on your iPod (some models only).
- Operations can be also done with the controls on your iPod.

■ Controlling iPod in the menu browse mode

You can perform the advanced operations of your iPod using the supplied remote control with the aid of the OSD of this unit. You can browse the songs stored on your iPod in the OSD. Further, you can change or adjust settings for your iPod to suit your personal preferences.



- The name of the song being played also appears in the front panel display according to the “FL SCROLL” parameter in “OPTION MENU” (see page 84).
- You can select the amount of time the iPod menu and play information is displayed in the OSD by using the “OSD-SOURCE” in “OPTION MENU” (see page 84).

Notes

- Operations cannot be done with the controls on your iPod.
- There are some characters that cannot be displayed in the front panel display or in the OSD of this unit. Those characters are replaced with underscores “_”.
- The “Settings” parameters can be changed or adjusted only in the OSD. Press **ⓈENTER** or **Ⓢ△/▽** repeatedly on the remote control to toggle between the “Settings” parameter settings.
- You cannot browse the photos or video clips stored on your iPod in the OSD. Use the simple remote mode to enjoy watching the photos or video clips stored on your iPod.

1 Set the operation mode selector to **ⓈSOURCE** and then press **ⓈDISPLAY** on the remote control.

The following display appears in the OSD.



2 Press **Ⓢ△/▽/◀/▶** to navigate the iPod menu and then press **ⓈENTER** to begin playback of the selected song.

Choices: Playlists (playlists), Artists (artists), Albums (albums), Songs (songs), Genres (genres), Composers (composers), Settings (settings)

- Playlists > Songs
- Artists > Albums > Songs
- Albums > Songs
- Songs
- Genres > Artists > Albums > Songs
- Composers > Albums > Songs
- Settings > Shuffle, Repeat

Shuffle Shuffle

Use this feature to set this unit to play songs or albums in random order.

Choices: Off, Songs, Albums

- Select “Off” to deactivate this feature.
- Select “Songs” to set this unit to play songs in random order.
- Select “Albums” to set this unit to play albums in random order.



When “Shuffle” is set to a setting other than “Off”, “” appears in the top right corner while songs or albums are being shuffled.



Repeat Repeat

Use this feature to set this unit to repeat one song or a sequence of songs.

Choices: Off, One, All

- Select “Off” to deactivate this feature.
- Select “One” to set this unit to repeat one song.
- Select “All” to set this unit to repeat a sequence of songs.



When “Repeat” is set to a setting other than “Off”, “” or “” appears in the top right corner while one song or a sequence of songs are being repeated.

■ The function of the play information display

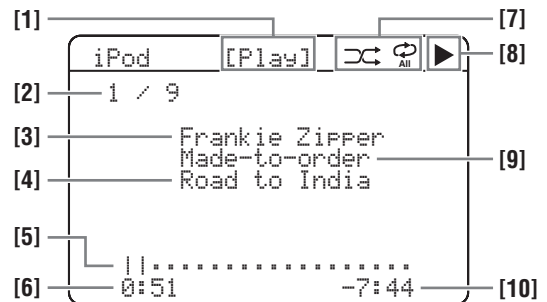

[1] Playback status

[2] Track number/total tracks

[3] Artist name

[4] Song title

[5] Progress bar

[6] Elapsed time

[7] Shuffle and repeat icons

[8] **▶** (playback), **||** (pausing), **▶▶** (search forward) and **◀◀** (search backward)

[9] Name of the album

[10] Remaining time

Using Bluetooth™ components

You can connect a Yamaha Bluetooth adapter (such as YBA-10, sold separately) to the DOCK terminal of this unit and enjoy the music contents stored in your Bluetooth component (such as a portable music player) without wiring between this unit and the Bluetooth component. You need to perform “pairing” the connected Bluetooth adapter and your Bluetooth component in advance.

Pairing the Bluetooth™ adapter and your Bluetooth component

Pairing must be performed when using a Bluetooth component with the Bluetooth adapter connected to this unit for the first time or if the pairing data has been deleted. “Pairing” refers to the operation of registering a Bluetooth component for Bluetooth communications.



- You only need the pairing operation for the first time that you use the Bluetooth component with the Bluetooth adapter.
- Pairing requires operations on this unit and on the other component with which Bluetooth communications are to be established. If necessary, refer to the other component’s operating instructions.

There are two pairing methods: pairing by using “START PAIRING” in “SET MENU” and quick pairing.

■ Pairing by using “SET MENU”

Use this feature to perform pairing with the video monitor. Select “START PAIRING” in “INPUT MENU”. See page 83 for details.

■ Quick pairing

To ensure security, a time limit of 8 minutes is set for the pairing operation. You are recommended to read and fully understand all the instructions before starting.

1 Rotate the **Ⓐ** INPUT selector (or set the operation mode selector to **Ⓔ** SOURCE and then press **④** V-AUX) to select “V-AUX” as the input source.

2 Turn on the Bluetooth component you want to pair with.

3 Press and hold **Ⓒ** BAND (or **⑦** BAND) for 3 seconds.
“Searching...” appears for a moment and the DOCK indicator flashes in the front panel display.



To cancel the pairing, press **Ⓒ** BAND (or **⑦** BAND) again.

Note

If the Bluetooth adapter is not connected to the DOCK terminal of this unit, “No BT adapter” appears in the front panel display

4 Check that the Bluetooth component detects the Bluetooth adapter.

If the Bluetooth component detects the Bluetooth adapter, “YBA-10 YAMAHA” (example) appears in the Bluetooth device list.

5 Select the Bluetooth adapter in the Bluetooth device list and then enter the pass key “0000” on the Bluetooth component.

When the pairing procedure is successful, “Completed” appears in the front panel display.

Note

The Yamaha Bluetooth adapter can be paired with up to eight Bluetooth components. When pairing is conducted successfully with a ninth component and the pairing data is registered, the pairing data for the least recently used other component is cleared.

Playback of the Bluetooth™ component

1 Rotate the **Ⓐ** INPUT selector (or set the operation mode selector to **Ⓔ** SOURCE and then press **④** V-AUX) to select “V-AUX” as the input source.

2 Start playback of your Bluetooth component.
When the connected Bluetooth adapter detects the Bluetooth component, “BT connected” and the DOCK indicator appears in the front panel display.



- When you press **Ⓒ** ENTER on the remote control, the connected Bluetooth adapter searches and connect to the last connected Bluetooth component. If the Bluetooth adapter cannot find the Bluetooth component, “Not found” appears in the front panel display.
- To disconnect the Bluetooth adapter from the Bluetooth component, press **Ⓓ** RETURN.

Recording

Recording adjustments and other operations are performed from the recording components. Refer to the operating instructions for those components.

Caution

The DTS signal is a digital bitstream. Attempting to digitally record the DTS bitstream will result in noise being recorded. Therefore, if you want to use this unit to record sources encoded in DTS, the following considerations and adjustments need to be made. To play DTS-encoded DVDs and CDs (when using a digital audio connection) on your DTS-compatible player, follow its operating instructions to make a setting so that the analog signal will be output from the player.

Notes

- When this unit is set to the standby mode, you cannot record between other components connected to this unit.
- TONE CONTROL (see page 52) and VOLUME settings, the speaker level (see page 52) and the sound field programs (see page 48) do not affect recorded material.
- The source connected to the MULTI CH INPUT jacks of this unit cannot be recorded.
- Digital signals input at the DIGITAL INPUT jacks are not output at the analog AUDIO OUT (REC) jacks for recording. Likewise, analog signals input at the AUDIO IN jacks are not output at the DIGITAL OUTPUT jack. Therefore, if your source component is connected to provide only digital or analog signals, you can only record digital or analog signals.
- A given input source is not output on the same AUDIO OUT (REC) channel.
- S-video and composite video signals pass independently through the video circuits of this unit. Therefore, when recording or dubbing video signals input from a video source component that provides only an S-video or a composite video signal, you can only record an S-video or a composite video signal on your VCR.
- The analog audio signals input at the DOCK terminal can be output at the analog AUDIO OUT (REC) jacks for recording.
- Check the copyright laws in your country to record from CDs, radio, etc. Recording of copyrighted material may infringe copyright laws.



Do a test recording before you start an actual recording.

If you play back a video source that uses scrambled or encoded signals to prevent it from being dubbed, the picture itself may be disturbed due to those signals.

1 Turn on all the connected components.

2 Rotate the **Ⓜ INPUT selector (or press one of the input selector buttons (**④**)) to select the source component you want to record from.**

3 Start playback on the selected source component or select a broadcast station.

4 Start recording on the recording component.

Advanced sound configurations

Changing sound field parameter settings

You can enjoy good quality sound with the initial factory settings. Although you do not have to change the initial factory settings, you can change some of the parameters to better suit the input source or your listening room.

Note

You cannot change the sound field parameter values when "MEMORY GUARD" in "OPTION MENU" is set to "ON" (see page 85). If you want to change the sound field parameter values, set "MEMORY GUARD" to "OFF".

1 Turn on the video monitor connected to this unit.

2 Set the operation mode selector to **AMP and then press **PARAMETER** on the remote control.**

The following screen is shown in the OSD.

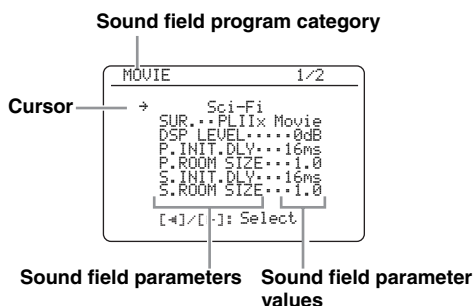

3 Press **PROG </> repeatedly to select the desired sound field program you want to adjust.**

4 Press **Δ / **∇** to select the desired sound field parameter and then **◀** / **▶** to change the selected sound field parameter value.**

- Press **▶** to increase the value.
- Press **◀** to decrease the value.



- For details about the function and control range of each sound field parameter, see page 63.
- When you set a sound field parameter to a value other than the initial factory settings, an asterisk mark (*) appears by the sound field parameter name in the OSD.
- Repeat steps 3 and 4 as necessary to change other sound field program parameter settings.
- The available sound field parameters for some of the sound field programs may be displayed on more than one page in the OSD. In this case, press **Δ** / **∇** to scroll through pages.
- To initialize the parameters of the selected sound field program, press **∇** repeatedly to select "INITIALIZE" and then press **▶**. Once the confirmation screen appears in the OSD, press **▶** to confirm or **◀** to cancel the initialization.

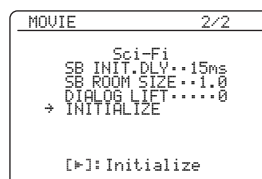

5 Press **PARAMETER to turn off the sound field parameter screen.**

■ Basic configuration of sound field programs

Each sound field program has some parameters defining the characteristics of the program. To customize the selected sound field program, adjust “DSP LEVEL” and/ or “DIALG.LIFT” first, and then try other parameters.



To change sound field parameter settings, see page 61 for details.

Adjusting the effect sound level of the sound field programs (DSP LEVEL)

Sound field programs add effect sounds (DSP effect sounds) to the original source sound to create sound field in the listening room. Use the “DSP LEVEL” parameter to adjust the level of the effect sounds.

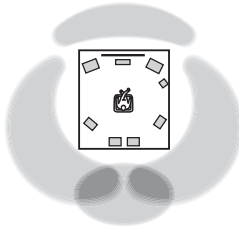

The DSP effect sound level is low.

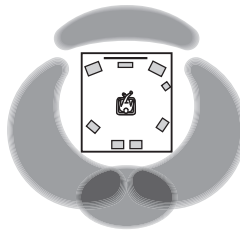

The DSP effect sound level is high.

Adjust “DSP LEVEL” in the following cases:

Increase the value of “DSP LEVEL”

- The effect sound of the selected sound field program is too weak.
- You cannot recognize any difference between the sound field programs.

Decrease the value of “DSP LEVEL”

- The sound is vague.
- You feel that the additional sound effect is excessive.

Control range: -6 dB to +3 dB

Adjusting the vertical dialogue position (DIALG.LIFT)

Use this feature to adjust the vertical position of the dialogues in movies. The ideal position of the dialogues is at the center of the video monitor screen.

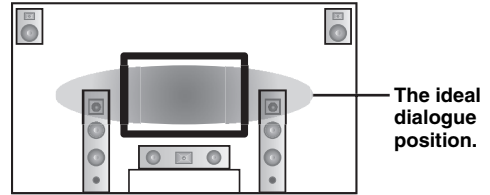

If the dialogues are heard at the lower position of the video monitor screen, increase the value of “DIALG.LIFT”.

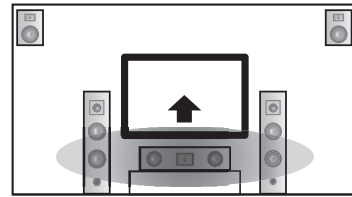

Move up to the ideal dialogue position.

Choices: 0, 1, 2, 3, 4, 5

“0” (initial setting) is the lowest position, and “5” is the highest position.

Notes

- “DIALG.LIFT” is only available only “EXTRA SP ASSIGN” is set to “PRESENCE” (see page 72).
- You cannot move the dialogue position down from the initial dialogue position.

■ Sound field parameters for the advanced configurations

Use the following sound field parameters to customize sound field programs in detail.



To change sound field parameter settings, see page 61 for details.

Sound field parameter	Features
INIT.DLY P.INIT.DLY S.INIT.DLY SB INI.DLY	<p>Initial delay. Presence, surround, and surround back sound field initial delay. Changes the apparent distance from the source sound by adjusting the delay between the direct sound and the first reflection heard by the listener. The smaller the value, the closer the sound source seems to the reflection face.</p> <p> When you adjust the initial delay parameters, we also recommend that you adjust the corresponding room size parameters likewise. This adjustment is especially effective for the CINEMA DSP programs.</p> <hr/> <p>Control range: 1 to 99 ms (INIT.DLY and P.INIT.DLY) 1 to 49 ms (S.INIT.DLY and SB INI.DLY)</p>

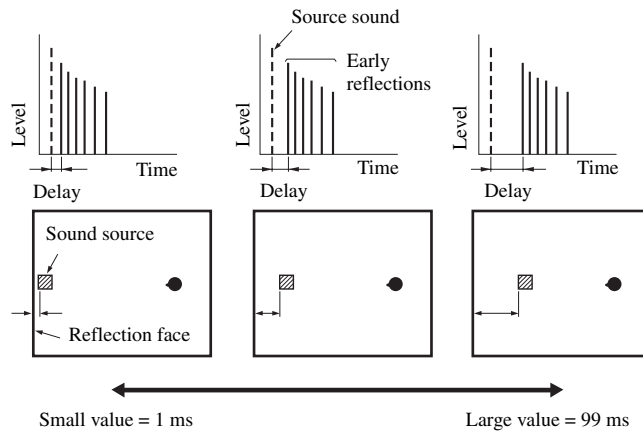

Sound field parameter	Features
-----------------------	----------

ROOM SIZE
 P. ROOM SIZE
 S. ROOM SIZE
 SB ROOM SIZE

Room size. Presence, surround, and surround back room size. Adjusts the apparent size of the surround sound field. The larger the value, the larger the surround sound field becomes. As the sound is repeatedly reflected around a room, the larger the hall is, the longer the time between the original reflected sound and the subsequent reflections. By controlling the time between the reflected sounds, you can change the apparent size of the virtual venue. Changing this parameter from one to two doubles the apparent length of the room.



When you adjust the room size parameters, we also recommend that you adjust the corresponding initial delay parameters likewise. This adjustment is especially effective for the CINEMA DSP programs.

Control range: 0.1 to 2.0

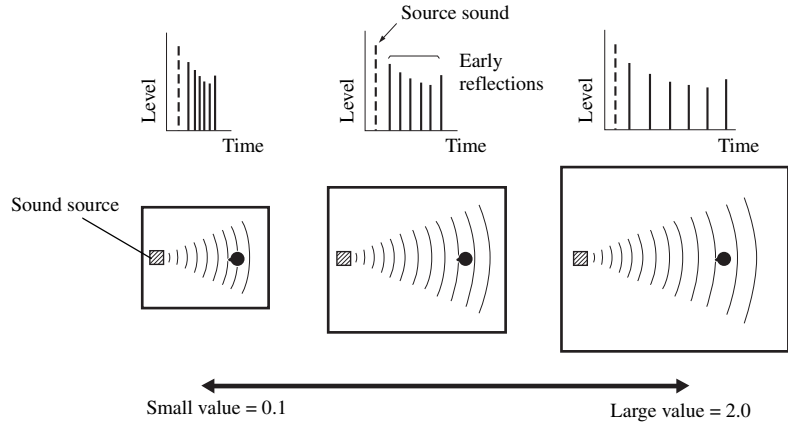

LIVENESS
 S. LIVENESS
 SB LIVENESS

Liveness. Surround and surround back sound field liveness. Adjusts the reflectivity of the virtual walls in the hall by changing the rate at which the early reflections decay. The early reflections of a sound source decay much faster in a room with acoustically absorbent wall surfaces than in one which has highly reflective surfaces. A room with acoustically absorbent surfaces is referred to as “dead”, while a room with highly reflective surfaces is referred to as “live”. This parameter lets you adjust the early reflection decay rate and thus the “liveness” of the room.

Control range: 0 to 10

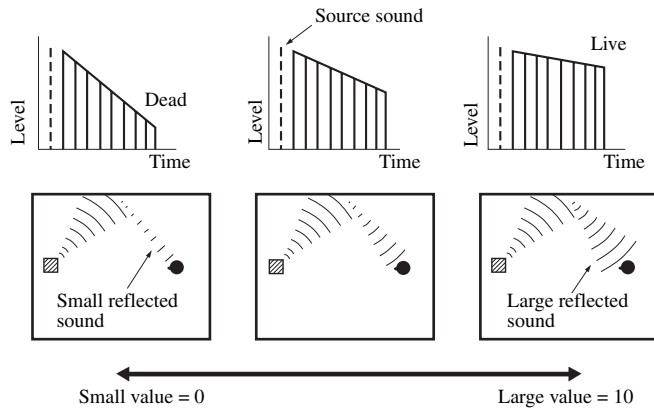

Sound field parameter	Features
-----------------------	----------

REV. TIME

Reverberation time. Adjusts the amount of time taken for the dense, subsequent reverberation sound to decay by 60 dB at 1 kHz. This changes the apparent size of the acoustic environment over an extremely wide range. Set a longer reverberation time for “dead” sources and listening room environments, and a shorter time for “live” sources and listening room environments.

Control range: 1.0 to 5.0 s

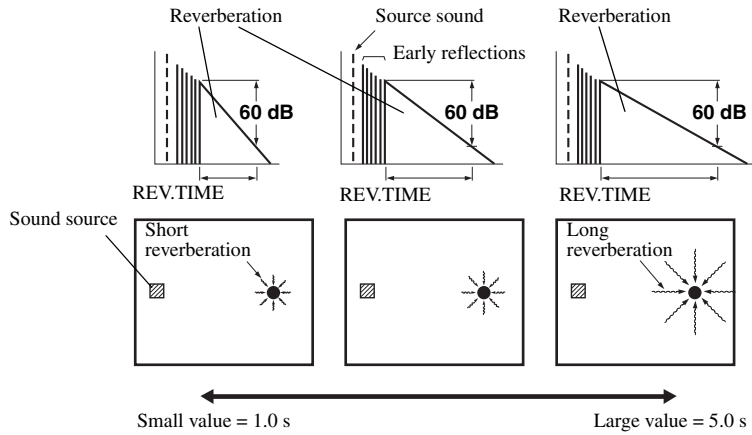

REV. DELAY

Reverberation delay. Adjusts the time difference between the beginning of the direct sound and the beginning of the reverberation sound. The larger the value, the later the reverberation sound begins. A later reverberation sound makes you feel as if you are in a larger acoustic environment.

Control range: 0 to 250 ms

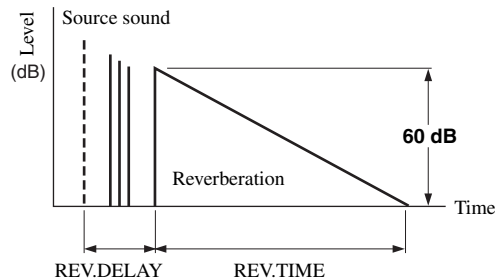

REV. LEVEL

Reverberation level. Adjusts the volume of the reverberation sound. The larger the value, the stronger the reverberation becomes.

Control range: 0 to 100%

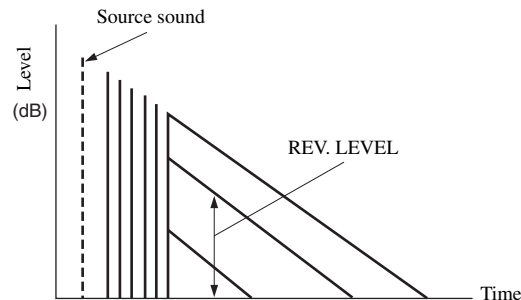

Sound field parameter	Features
DIRECT ("2ch Stereo" only)	<p>2-channel stereo direct. Bypasses the decoders and the DSP processors of this unit for pure hi-fi stereo sound when playing 2-channel analog sources.</p> <hr/> <p>Choices: AUTO, OFF</p> <hr/> <p></p> <ul style="list-style-type: none"> • Select "AUTO" to bypass the decoders, the DSP processors and the tone control circuitry only when "BASS" and "TREBLE" are set to 0 dB (see page 52). • Select "OFF" not to bypass the decoders, the DSP processors and the tone control circuitry when "BASS" and "TREBLE" are set to 0 dB. • When multi-channel signals (Dolby Digital and DTS) are input, they are downmixed to 2 channels and output from the front left and right speakers. • The low-frequency signals of the front left and right channels are redirected to the subwoofer in the following cases: <ul style="list-style-type: none"> – "LFE/BASS OUT" is set to "BOTH" (see page 73). – "FRONT SP" is set to "SMALL" (see page 74) and "LFE/BASS OUT" is set to "SWFR" (see page 73).
CT LEVEL SL LEVEL SR LEVEL SB LEVEL PL LEVEL PR LEVEL ("7ch Stereo" only)	<p>7-channel stereo center, surround left, surround right, surround back, presence left and presence right levels. Adjusts the volume level of each channel in the 7-channel stereo mode. The available parameters differ depending on the setting of the speakers.</p> <hr/> <p>Control range: 0 to 100%</p>
EFFECT LEVEL ("Straight Enhancer" and "7ch Enhancer" only)	<p>Straight and 7-channel Compressed Music Enhancer effect level. The high-frequency signals of some sources may be emphasized too much. In this case, set the effect level to "LOW".</p> <hr/> <p>Choices: HIGH, LOW</p> <hr/> <ul style="list-style-type: none"> • Select "HIGH" for a high effect level. • Select "LOW" for a low effect level.

■ Selecting decoders used with sound field programs (SUR.)

Use this feature to select the desired decoder used with MOVIE sound field programs (except "Mono Movie"). See page 49 for details about MOVIE sound field program.



Available decoders

Decoder	Functions
PLIIx Movie PLII Movie	Dolby Pro Logic IIx (or Dolby Pro Logic II) processing for movie sources. The Pro Logic IIx decoder is not available when "SUR.B L/R SP" is set to "NONE" (see page 74).
Neo:6 Cinema	DTS processing for movie sources.

Selecting decoders





■ Selecting decoders for 2-channel sources (surround decode mode)

Use this feature to play back sources with selected decoders. You can play back 2-channel sources on multi-channels.

Set the operation mode selector to  AMP and then press  SUR. DECODE repeatedly on the remote control to select the desired surround decoder.

You can select from the following modes depending on the type of source you are playing and your personal preference.



You can change the decoder parameter settings (see page 67). Set the operation mode to  AMP and then press  PARAMETER to display the decoder parameters in the OSD. Press  repeatedly to select the desired decoder parameter and then press  repeatedly to change the value of the selected parameter.

■ Decoder descriptions (SUR.)

Decoder	Descriptions
Pro Logic	Dolby Pro Logic processing for any sources.
PLIIx Movie PLII Movie	Dolby Pro Logic IIX (or Dolby Pro Logic II) processing for movie sources. The Pro Logic IIX decoder is not available when "SUR.B L/R SP" is set to "NONE" (see page 74).
PLIIx Music PLII Music	Dolby Pro Logic IIX (or Dolby Pro Logic II) processing for music sources. The Pro Logic IIX decoder is not available when "SUR.B L/R SP" is set to "NONE" (see page 74).
PLIIx Game PLII Game	Dolby Pro Logic IIX (or Dolby Pro Logic II) processing for game sources. The Pro Logic IIX decoder is not available when "SUR.B L/R SP" is set to "NONE" (see page 74).
Neo:6 Cinema	DTS processing for movie sources.
Neo:6 Music	DTS processing for music sources.



When you select the surround decode mode for Dolby Digital, DTS or DTS 96/24 sources, this unit automatically selects "SURROUND DECODE Dolby Digital", "SURROUND DECODE DTS" or "SURROUND DECODE DTS 96/24" program.

Decoder parameter descriptions

Decoder parameter	Features
PANORAMA ("PLIIx Music" and "PLII Music" only)	Pro Logic IIX Music and Pro Logic II Music panorama. Sends stereo signals to the surround speakers as well as the front speakers for a wraparound effect. Choices: OFF , ON
DIMENSION ("PLIIx Music" and "PLII Music" only)	Pro Logic IIX Music and Pro Logic II Music dimension. Adjusts the sound field either towards the front or towards the rear. Control range: -3 (towards the rear) to +3 (towards the front) Initial setting: STD (standard)
CENTER WIDTH ("PLIIx Music" and "PLII Music" only)	Pro Logic IIX Music and Pro Logic II Music center width. Moves the center channel output completely towards the center speaker or towards the front left and right speakers. A larger value moves the center channel output towards the front left and right speakers. Control range: 0 (center channel sound is output only from the center speaker) to 7 (center channel sound is output only from the front left and right speakers) Initial setting: 3
C. IMAGE ("Neo:6 Music" only)	DTS Neo:6 Music center image. Adjusts the front left and right channel output relative to the center channel to make the center channel more or less dominant as necessary. Control range: 0.0 (center channel sound is output only from the front left and right speakers) to 1.0 (center channel sound output only from the center speaker) Initial setting: 0.3

Customizing this unit (MANUAL SETUP)

You can use the following parameters in “SET MENU” to adjust a variety of system settings and customize the way this unit operates. Change the initial settings (indicated in bold under each parameter) to reflect the needs of your listening environment.

■ Auto setup AUTO SETUP

Use this feature to automatically adjust speaker and system parameters (see page 32).

■ Manual setup MANUAL SETUP

Use this feature to manually adjust speaker and system parameters.

Basic menu 1 BASIC MENU

Menu	Parameter	Functions	Page
A)SPEAKER SET	EXTRA SP ASSIGN	Selects the function of the speakers connected to the EXTRA SP speaker terminal.	73
	LFE/BASS OUT	Selects the speakers that output the LFE (low-frequency effect) and the low-frequency signals.	73
	FRONT SP	Selects the size of the front speakers.	74
	CENTER SP	Selects the size of the center speaker.	74
	SUR. L/R SP	Selects the size and number of the surround speakers.	74
	SUR. B L/R SP	Selects the size and number of the surround back speakers.	74
	CROSS OVER	Selects the crossover frequency of all the speakers set to “SML” (or “SMALL”) in “SPEAKER SET” (see page 74).	75
	SUBWOOFER PHASE	Switches the phase of your subwoofer if bass sounds are lacking or unclear.	75
B)SP LEVEL	FR. L/FR. R/CNTR/ SUR. L/SUR. R/ SBL/SBR/SWFR/ PR. L/PR. R	Adjust the balance the speaker levels between the front left or surround left speakers and each speaker selected in “SPEAKER SET” (see page 73).	75
C)SP DISTANCE	UNIT	Selects the unit to adjust the speaker distance.	76
	FRONT L/FRONT R/ CENTER/SUR. L/ SUR. R/SBL/SBR/ SWFR/PRNS L/ PRNS R	Adjust the distance of each speaker and the delay applied to the respective channel.	76
D)TEST TONE	—	Turns the test tone output on or off for the “SPEAKER SET”, “SP LEVEL”, and “SP DISTANCE” settings.	76

Volume menu 2 VOLUME MENU

Parameter	Functions	Page
ADAPTIVE DRC	Selects whether this unit automatically adjusts the dynamic range in conjunction with the volume level or not.	77
ADAPTIVE DSP LEVEL	Selects whether this unit adjusts the DSP effect level automatically in conjunction with the volume level or not.	77
MUTE TYPE	Adjusts how much the mute function reduces the output volume (see page 45).	77
MAX VOL.	Sets the maximum volume level of the main zone.	77
INIT. VOL.	Sets the volume level of the main zone when the power of this unit is turned on.	77

Sound menu 3 SOUND MENU

Menu	Parameter	Functions	Page
A)EQUALIZER	EQ TYPE SELECT	Selects the type of equalizer.	78
	GEQ	Adjusts the tonal quality of the speakers when you set "EQ TYPE SELECT" to "GEQ".	78
	TEST	Selects whether this unit outputs the test tone while making adjustments of "GEQ" or not.	78
B)LFE LEVEL	SPEAKER	Adjusts the speaker LFE level.	79
	HEADPHONE	Adjusts the headphone LFE level.	79
C)DYNAMIC RANGE	SPEAKER	Adjusts the amount of the dynamic range compression of the speakers.	79
	HEADPHONE	Adjusts the amount of the dynamic range compression of the headphones.	79
D)LIPSYNC	HDMI AUTO	Selects whether this unit activates the automatic audio and video synchronization function (automatic lip sync) or not.	80
	AUTO	Makes fine adjustments of the audio delay when the automatic audio and video synchronization function is active.	80
	MANUAL	Adjustment the audio delay manually when the connected video monitor is not compatible with the automatic audio and video synchronization function or "HDMI AUTO" is set to "OFF".	80
E)EXTD SUR.	—	Use this feature to enjoy 6.1/7.1-channel playback for multi-channel sources using the Dolby Pro Logic IIx, Dolby Digital EX, or DTS-ES decoders by using the connected surround back speakers.	80

Input menu 4 INPUT MENU

Note

Some parameters described below may not be available for all input sources and some parameters are only available for specific input sources.

Parameter	Functions	Page
I/O ASSIGNMENT	Assigns the input/output jacks according to the component to be used if the initial settings of this unit do not correspond to your needs.	81
INPUT RENAME	Changes the name of the input source that appears in the OSD and in the front panel display.	82
VOL. TRIM	Adjusts the level of the signal input at each jack.	82
DECODER MODE	Switches the decoder activation mode. You can designate the reassigned digital input jacks for DTS signals.	82
STANDBY CHARGE	Selects whether this unit charges the battery of the stationed iPod or not when this unit is in the standby mode (see page 29).	82
START PAIRING	Pair the connected Yamaha Bluetooth adapter (such as YBA-10, sold separately) with a Bluetooth component (see page 59).	83
BGV	Selects the video source played back in the background of the sources input at the MULTI CH INPUT jacks.	83
INPUT CH	Selects the number of channels input from an external decoder.	83
FRONT	Selects the analog jacks at which the front channel signals from an external decoder are input when you set "INPUT CH" to "8CH".	83

Option menu 5 OPTION MENU

Menu	Parameter	Functions	Page
A>DISPLAY SET	DIMMER	Adjusts the brightness of the front panel display.	84
	OSD SHIFT	Adjusts the vertical position of the OSD.	84
	OSD-SOURCE	Sets the amount of time to display the iPod menu in the video monitor after you perform a certain operation.	84
	OSD-AMP	Sets the amount of time to display the status information screen after you perform a certain operation.	84
	FL SCROLL	Selects the mode to display the information of the iPod menu in the front panel display.	84
B>VIDEO SET	VIDEO CONV.	Selects whether to convert the video signals input at the VIDEO, S VIDEO, and COMPONENT VIDEO jacks.	85

Menu	Parameter	Functions	Page
C)MEMORY GUARD	—	Prevents accidental changes to sound field program parameter values and other system settings.	85
D)INIT. CONFIG	AUDIO SELECT	Designates the default audio input jack select setting for the input sources connected to the DIGITAL INPUT jacks when you turn on the power of this unit.	86
	DECODER MODE	Designates the default decoder mode for the input sources connected to the DIGITAL INPUT jacks when you turn on the power of this unit.	86
	EXTD SUR.	Designates the extended decoder mode for the input sources connected to the DIGITAL INPUT jacks when you turn on the power of this unit.	86
E)HDMI SET	S.AUDIO	Selects whether to play back HDMI audio signals on this unit or on another HDMI component connected to the HDMI OUT jack.	86
F)ZONE2 SET	MAX VOL.	Adjusts the maximum volume level in Zone 2.	87
	INIT. VOL.	Sets the volume level of Zone 2 when you turn on the power of this unit.	87

■ Signal information SIGNAL INFO

Use this feature to check audio and video signal information (see page 46).

Using SET MENU

Use the remote control to access and adjust each parameter.



- You can change the “SET MENU” parameters while this unit is reproducing sound.
- If you press **Ⓢ**PARAMETER during the “SET MENU” operation, the “SET MENU” operation is canceled.
- Press **Ⓟ**RETURN to return to the previous menu level.

1 Set the operation mode selector to **Ⓜ**AMP and then press **Ⓢ**SET MENU to enter “SET MENU”.

The top “SET MENU” display appears in the OSD.

2 Press **Ⓢ**△ / ▽ to select “MANUAL SETUP”.

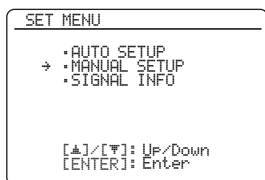

3 Press **Ⓢ**ENTER to enter “MANUAL SETUP”.

The “MANUAL SETUP” display appears in the OSD.

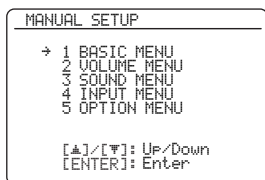

4 Press **Ⓢ**△ / ▽ repeatedly and then press **Ⓢ**ENTER to select and enter the desired menu.

The following displays are examples where “SOUND MENU” is selected.

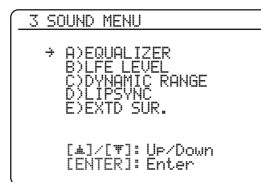

5 Press **Ⓢ**△ / ▽ repeatedly and then press **Ⓢ**ENTER to select and enter the desired submenu.

The following display is an example where “LFE LEVEL” is selected.

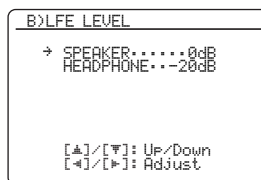

6 Press **Ⓢ**△ / ▽ to select the desired parameter and then **Ⓢ**◀ / ▶ to change the parameter settings.

- Press **Ⓢ**▶ to increase the value.
- Press **Ⓢ**◀ to decrease the value.

7 Press **Ⓢ**SET MENU to exit from “SET MENU”.

1 BASIC MENU

Use this feature to manually adjust the basic speaker settings. Most of the “BASIC MENU” parameters are set automatically when you run the automatic setup.



☀️ Set “TEST TONE” to “ON” to output the test tone for the “SPEAKER SET”, “SP LEVEL” and “SP DISTANCE”.

■ Speaker settings A)SPEAKER SET

☀️ To select the desired parameter, press Ⓚ / ▽ repeatedly.

Extra speakers assignment EXTRA SP ASSIGN

Selects the function of the speakers connected to the EXTRA SP terminals.



Choice	Descriptions
ZONE2	Select this setting when you use the Zone 2 speakers (see page 93).
FRONT B	Select this setting when you use another front speaker system in the main zone (see page 43).
ZONE B	Select this setting when you use another front speaker system in another room (see page 43).
PRESENCE	Select this setting when you use the presence speakers (see page 13).
NONE	Select this setting when you do not use the EXTRA SP terminals.

Notes

- This parameter shares the value with the “EXTRA SP ASSIGN” parameter in “AUTO SETUP” (see page 33).
- If you select “ON” in “BI-AMP” (see page 97), you cannot select “PRESENCE” or “ZONE2” in “EXTRA SP ASSIGN”.
- After changing the “EXTRA SP ASSIGN” setting, carry out “AUTO SETUP” again (see page 32).

LFE/bass out LFE/BASS OUT

Use this feature to select the speakers that output the LFE (low-frequency effect) and the low-frequency signals.

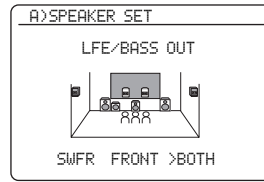

LFE signals output

Choice	Subwoofer(s) and speakers		
	Subwoofer(s)	Front speakers	Other speakers
BOTH	Output	No output	No output
SWFR	Output	No output	No output
FRONT	No output	Output	No output

Low-frequency signals output

Choice	Subwoofer(s) and speakers		
	Subwoofer(s)	Front speakers	Other speakers
BOTH	*1	*2	*3
SWFR	*4	*3	*3
FRONT	No output	*1	*3

- *1 Output(s) the low-frequency signals of the front channels and other speakers set to “SMALL”.
- *2 Always output the low-frequency signals of the front channels.
- *3 Output the low-frequency signals if the speakers are set to “LARGE”.
- *4 Outputs the low-frequency signals of the speakers set to “SMALL” or “NONE”.

Measure for the speaker size

- The woofer section of a speaker is
- 16 cm (6.5 in) or larger: large
 - smaller than 16 cm (6.5 in): small

Front speakers FRONT SP

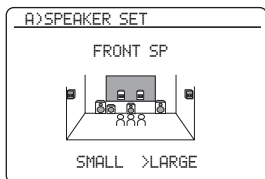

Choice	Descriptions
LARGE	Select this setting when the front speakers are large.
SMALL	Select this setting when the front speakers are small.

Note

When “LFE/BASS OUT” is set to “FRONT”, you can select only “LARGE” in “FRONT SP”. If the value of “FRONT SP” is set to other than “LARGE” in advance, this unit change the value to “LARGE” automatically.

Center speaker CENTER SP

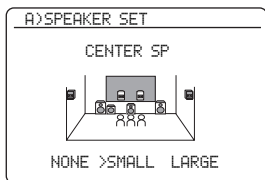

When the center speaker is large:

Select “LARGE” (large).

When the center speaker is small:

Select “SMALL” (small).

When you do not use the center speaker:

Select “NONE” (none). The center channel signals are directed to the front left and right speakers.

Choice	Descriptions
LARGE	Select this setting when the center speaker is large.
SMALL	Select this setting when the center speaker is small.
NONE	Select this setting when you do not use the center speaker. The center channel signals are directed to the front left and right speakers.

Surround left/right speakers SUR. L/R SP

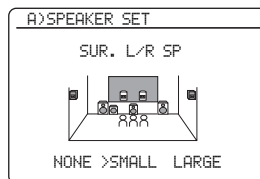

Choice	Descriptions
LARGE	Select this setting when the surround speakers are large.
SMALL	Select this setting when the surround speakers are small.
NONE	Select this setting when you do not use the surround speakers. This unit is set to the Virtual CINEMA DSP mode (see page 51), and “SUR.B L/R SP” is automatically set to “NONE”.

Surround back left/right speakers

SUR.B L/R SP

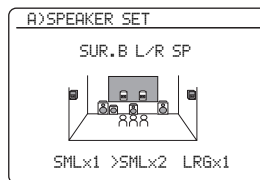

Choice	Descriptions
LRGx1	Select this setting when the single surround back speaker is large.
LRGx2	Select this setting when the surround back left and right speakers are Large.
SMLx1	Select this setting when the single surround back speaker is small.
SMLx2	Select this setting when the surround back left and right speakers are small.
NONE	Select this setting when you do not use the surround back speakers. The surround back channel signals are directed to the surround left and right speakers.

Note

If the Dolby TrueHD audio signals are input and “SUR.B L/R SP” is set to “NONE”, the left and right surround back channels are not directed to the surround left and right speakers.

Bass cross over CROSS OVER

Use this feature to select the crossover frequency of all the speakers set to “SML” (or “SMALL”) in “SPEAKER SET” (see page 73). All frequencies below the selected frequency will be sent to the subwoofer(s) or front speakers depending on the setting of “LFE/BASS OUT” in “SPEAKER SET” (see page 73).

Choices: 40Hz, 60Hz, **80Hz**, 90Hz, 100Hz, 110Hz, 120Hz, 160Hz, 200Hz

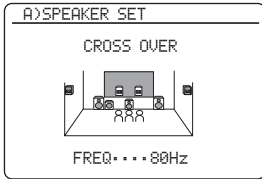

If your subwoofer can adjust the output volume and the crossover frequency, set the volume to about half way (or slightly less) and set the crossover frequency to the maximum.

Subwoofer phase SUBWOOFER PHASE

Use this feature to switch the phase of your subwoofer if bass sounds are lacking or unclear.

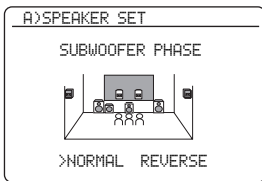

Choice	Functions
NORMAL (normal)	Does not change the phase of your subwoofer.
REVERSE (reverse)	Sets the phase of your subwoofer to reverse.

Speaker level B>SP LEVEL

Use this feature to manually balance the speaker levels between the front left or surround left speakers and each speaker selected in “SPEAKER SET” (see page 73).

Control range: -10.0 dB to +10.0 dB

Control step: 0.5 dB

Initial setting:

FR.L/FR.R/SWFR/PR.L/PR.R: 0 dB

CNTR/SUR.L/SUR.R/SBL/SBR: -1.0 dB

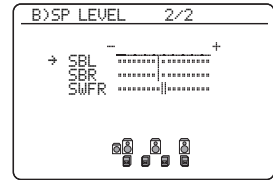
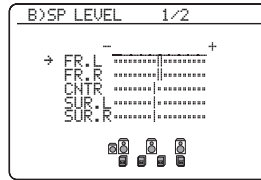

SP LEVEL	Adjusted speaker
FR.L	Front left speaker
FR.R	Front right speaker
CNTR	Center speaker
SUR.L	Surround left speaker
SUR.R	Surround right speaker
SBL	Surround back left speaker
SBR	Surround back right speaker
SWFR	Subwoofer
PR.L	Presence left speaker
PR.R	Presence right speaker



- If your subwoofer can adjust the output volume and the crossover frequency, set the volume to about half way (or slightly less) and set the crossover frequency to the maximum.
- Set “TEST TONE” to “ON” to output the test tone for the “SPEAKER LEVEL” setting (see page 76).

Notes

- The available speaker channels differ depending on the setting of the speakers.
- Instead of “SBL” and “SBR”, “SB” is displayed if “SUR. B L/R SP” is set to either “SMLx1” or “LRGx1” (see page 74).

Speaker distance C)SP DISTANCE

Use this feature to manually adjust the distance of each speaker and the delay applied to the respective channel. Ideally, each speaker should be the same distance from the main listening position. However, this is not possible in most home situations. Thus, a certain amount of delay must be applied to the sound from each speaker so that all sounds will arrive at the listening position at the same time.

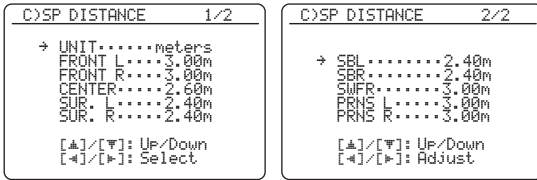

Unit for the speaker distance adjustment UNIT

Initial setting:

[U.S.A. and Canada models]: feet (ft)

[Other models]: meters (m)

Choice	Functions
meters (m)	Adjusts speaker distances in meters.
feet (ft)	Adjusts speaker distances in feet.

Speaker distances

Control range: 0.30 to 24.00 m (1.0 to 80.0 ft)

Control step: 0.10 m (0.5 ft)

Initial setting:

FRONT L/FRONT R/SWFR/PRNS L/

PRNS R: 3.00 m (10.0 ft)

CENTER: 2.60 m (8.5 ft)

SUR. L/SUR. R/SBL/SBR: 2.40 m (8.0 ft)

SP DISTANCE	Adjusted speaker
FRONT L	Front left speaker
FRONT R	Front right speaker
CENTER	Center speaker
SUR. L	Surround left speaker
SUR. R	Surround right speaker
SBL	Surround back left speaker
SBR	Surround back right speaker
SWFR	Subwoofer
PRNS L	Presence left speaker
PRNS R	Presence right speaker

Notes

- The available speaker channels differ depending on the setting of the speakers.
- Instead of “SBL” and “SBR”, “SUR.B” is displayed if “SUR.B L/R SP” is set to either “SMLx1” or “LRGx1” (see page 74).

Test tone D)TEST TONE

Turns the test tone output on or off for the “SPEAKER SET”, “SP LEVEL”, and “SP DISTANCE” settings.

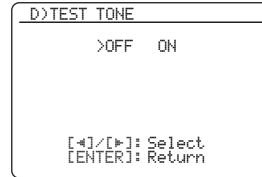

Choice	Functions
OFF	This unit does not output the test tone for the “SPEAKER SET”, “SP LEVEL”, and “SP DISTANCE” settings.
ON	This unit outputs the test tone for the “SPEAKER SET”, “SP LEVEL”, and “SP DISTANCE” settings.



If you use a handheld sound pressure level meter, hold at arm’s length and point upwards so that the meter is in the listening position. With the meter set to the 70 dB scale and to C SLOW, calibrate each speaker to 75 dB.

Note

This function is automatically turned off if you exit from “BASIC MENU”.

2 VOLUME MENU

Use this menu to manually adjust the various volume settings.

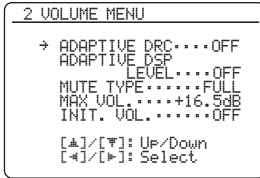

Adaptive dynamic range control

ADAPTIVE DRC

Use this feature to adjust the dynamic range in conjunction with the volume level. This feature is useful when you are listening at lower volumes or at night. When “ADAPTIVE DRC” is set to “AUTO”, this unit controls the dynamic range as follows:

- If the VOLUME setting is low: the dynamic range is narrow
- If the VOLUME setting is high: the dynamic range is wide

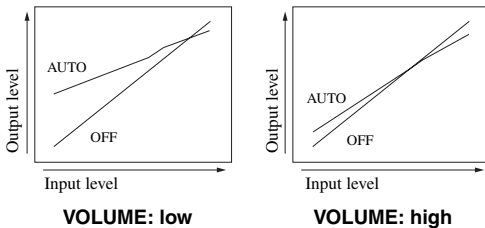

Choice	Functions
AUTO	Adjusts the dynamic range automatically.
OFF	Does not adjust the dynamic range automatically.



- You can also adjust the dynamic range of the bitstream signal sources by using “DYNAMIC RANGE” in “SOUND MENU” (see page 79).
- This function is also useful for listening with your headphones.

Note

The adaptive dynamic range control feature does not function when this unit is in the Pure Direct mode (see page 52).

Adaptive DSP level ADAPTIVE DSP LEVEL

Use this feature to make fine adjustments of the DSP effect level (see page 62) automatically in conjunction with the volume level.

Choice	Functions
AUTO	Adjusts the DSP effect level in conjunction with the volume level.
OFF	Does not adjust the DSP effect level automatically.

Note

Even if you set “ADAPTIVE DSP LEVEL” to “AUTO”, this unit does not change but the fine-tunes the specified value of “DSP LEVEL” (see page 62).

Muting type MUTE TYPE

Use this feature to adjust how much the mute function reduces the output volume (see page 45).

Choice	Functions
FULL	Mutes all the audio output.
-20dB	Reduces the current volume by 20 dB.

Maximum volume MAX VOL.

Use this feature to set the maximum volume level in the main zone. This feature is useful to avoid the unexpected loud sound by mistake. For example, the original volume range is -80.0 dB to +16.5 dB. However, when “MAX VOL.” is set to -5.0 dB, the volume range becomes -80.0 dB to -5.0 dB.

Control range: -30.0 dB to +15.0 dB, **+16.5 dB**

Control step: 5.0 dB

Notes

- When this unit is in the auto setup procedure, the volume level is automatically set to 0 dB regardless of the current “MAX VOL.” setting.
- The “MAX VOL.” setting takes priority over the initial volume setting. For example, if “INI.VOL.” is set to -20.0 dB and “MAX VOL.” is set to -30.0 dB, the volume level is automatically set to -30.0 dB when you turn on the power of this unit next time.
- Use “MAX VOL.” in “ZONE SET” to set the initial volume level in Zone 2.

Initial volume INIT. VOL.

Use this feature to set the volume level of the main zone when the power of this unit is turned on.

Choices: **OFF**, MUTE, -80.0 dB to +16.5 dB

Control step: 0.5 dB

Note

The “MAX VOL.” setting takes priority over the initial volume setting.

3 SOUND MENU

Use this feature to adjust the audio parameters.



■ Equalizer A)EQUALIZER

Use this feature to select the parametric equalizer or the graphic equalizer.

Equalizer type select EQ TYPE SELECT

Use this feature to select the type of equalizer.

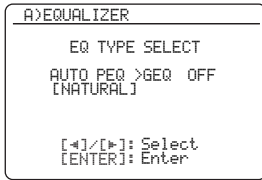

Choice	Functions
AUTO PEQ	Uses the parametric equalizer adjusted in "AUTO SETUP" (see page 33).
GEQ	Adjusts the built-in 7-frequency band graphic equalizer so that the tonal quality of the speakers matches. Press Ⓢ ENTER to display the graphic equalizer screen.
OFF	Deactivates the equalizing feature.



Currently applied parametric equalizer type (see page 33) appears under "AUTO PEQ".

Note

You can select "AUTO PEQ" only when you carry out "AUTO SETUP" in advance (see page 32). In this case, "AUTO PEQ" is automatically selected as the default setting.

Graphic equalizer GEO

Use this feature to match the tonal quality of the center, surround L/R and surround back L/R, and surround back speakers with that of the front L/R speakers. You can adjust 7 frequency bands (63 Hz, 160 Hz, 400 Hz, 1 kHz, 2.5 kHz, 6.3 kHz, 16 kHz).

Control range: -6.0 dB to +6.0 dB

Control step: 0.5 dB

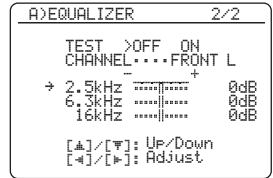
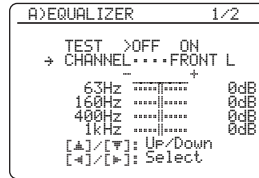

Press **Ⓢ**▲/▼ to select a frequency band and **Ⓢ**◀/▶ to adjust the selected frequency band.

Note

The "GEQ" parameter can be adjusted only when "GEQ" is selected in "EQ TYPE SELECT".

Test tone TEST

Use this feature to make adjustments of "GEQ" while listening to a test tone. To select "TEST", press **Ⓢ**▲/▼ repeatedly in the graphic equalizer screen.

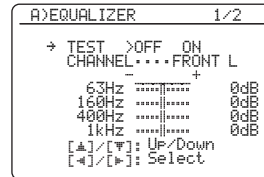

Choice	Functions
OFF	Does not output test tones and output the currently selected source component.
ON	Outputs test tones from the selected speakers.

Low-frequency effect level

B>LFE LEVEL

Use this feature to adjust the output level of the LFE (low-frequency effect) channel according to the capacity of your subwoofer or headphones. The LFE channel carries low-frequency special effects which are only added to certain scenes. The LFE channel carries low-frequency special effects which are only added to certain scenes. This setting is effective when the input signal contains the LFE channel.

Control range: -20 to 0 dB

Control step: 1 dB

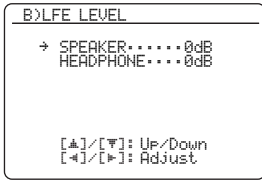

Speakers SPEAKER

Adjusts the speaker LFE level.

Headphones HEADPHONE

Adjusts the headphone LFE level.

Note

Depending on the settings of “LFE/BASS OUT” (see page 73), some signals may not be output at the SUBWOOFER PRE OUT jack.

Dynamic range C>DYNAMIC RANGE

Use this feature to select the amount of dynamic range compression to be applied to your speakers or headphones. This setting is effective only when this unit is decoding bitstream signals.

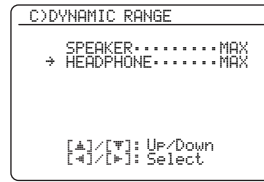

Speakers SPEAKER

Adjusts the dynamic range compression for the speakers.

Headphones HEADPHONE

Adjusts the dynamic range compression for the headphones.

Choice	Functions
MIN/AUTO	<ul style="list-style-type: none"> MIN: Adjusts the dynamic range to narrow when this unit is decoding bitstream signals (except Dolby TrueHD). AUTO: Adjusts the dynamic range according to the instruction of the input source signals when this unit is decoding Dolby TrueHD signals.
STD	Adjusts the dynamic range to medium. When this unit is decoding Dolby TrueHD signals, the dynamic range control is always active regardless of the instruction of the input source signals.
MAX	Preserves the greatest amount of dynamic range.

■ **Audio and video synchronization (lip sync)** D>LIPSYNC

Use this feature to adjust the audio and video synchronization.

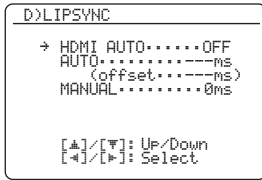

HDMI automatic lip sync mode HDMI AUTO

If the connected video monitor is connected to the HDMI OUT jack of this unit and compatible with the automatic audio and video synchronization function (automatic lip sync), this unit adjusts the audio and video synchronization automatically. Use this feature to activate or deactivate the automatic lip sync.

Choices: ON, **OFF**

If the connected video monitor is compatible with the automatic lip sync:

Select “ON”. Use “AUTO” to make fine adjustments of the audio and video synchronization.

If the video monitor is not compatible with the automatic lip sync or you do not want to use the automatic lip sync:

Select “OFF”. Use “MANUAL” to adjust the audio and video synchronization.

Auto delay AUTO

Use this feature to make fine adjustments of the audio and video synchronization when you set “HDMI AUTO” to “ON”.

Control range: **0** to 240 ms

Control step: 1 ms



“offset” indicates the difference between the value of the audio delay that this unit sets automatically and the value of the audio delay that you set in “AUTO”. This unit stores the value of “offset” and applies the value to other automatic lip sync compatible video monitors.

Manual delay MANUAL

Use this feature to adjust the delay of the sound output manually to synchronize audio with video images when you set “HDMI AUTO” to “OFF”.

Control range: **0** to 240 ms

Control step: 1 ms

■ **Extended surround** E>EXTD SUR.

Use this feature to enjoy 6.1/7.1-channel playback for multi-channel sources using the Dolby Pro Logic IIx, Dolby Digital EX, or DTS-ES decoders by using the connected surround back speakers.



Choice	Functions
AUTO	Activates the optimum decoder to play back signals in 6.1/7.1 channels when this unit recognizes a signal flag being input.
PLIIxMovie	Plays back Dolby Digital or DTS signals in 7.1 channels using the Pro Logic IIx movie decoder.
PLIIxMusic	Plays back Dolby Digital or DTS signals in 6.1/7.1 channels using the Pro Logic IIx music decoder.
EX/ES	Plays back Dolby Digital or DTS signals in 6.1/7.1 channels using the Dolby Digital EX or DTS-ES decoder.
OFF	Does not use any decoders to create 6.1/7.1 channels.

4 INPUT MENU

Use this menu to adjust the parameters of each input source.

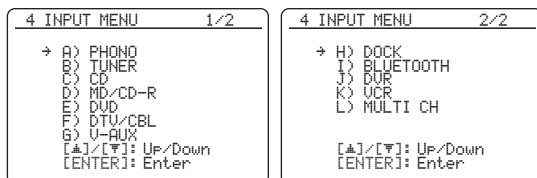

Input source	Parameter
B)TUNER	INPUT RENAME VOL. TRIM
L)MULTI CH	INPUT RENAME VOL. TRIM BGV INPUT CH FRONT
A)PHONO	I/O ASSIGNMENT
C)CD	INPUT RENAME
D)MD/CD-R	VOL. TRIM
E)DVD	DECODER MODE
F)DTV/CBL	
G)V-AUX	
J)DVR	
K)VCR	
H)DOCK	INPUT RENAME VOL. TRIM STANDBY CHARGE
I)BLUETOOTH	INPUT RENAME VOL. TRIM START PAIRING

Note

Some parameters described above may not be available for all input sources and some parameters are only available for specific input sources.

Input/output assignment

I/O ASSIGNMENT

Use this feature to assign the input/output jacks according to the component to be used if the initial settings of this unit do not correspond to your needs. Change the parameter to reassign the respective jacks and effectively connect more components.

Once the input/output jacks are reassigned, you can select the corresponding component by using the **Ⓜ**INPUT selector on the front panel (or the input selector buttons on the remote control).

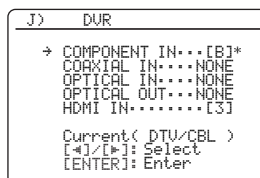

- “NONE” appears in the OSD when any input source is not assigned to the input/output jack.
- Set “OPTICAL OUT” to “(1)” for the digital recording component that you connect to the DIGITAL OUTPUT jack.
- You cannot select a specific item more than once for the same type of jack.
- You cannot select a specific item more than once for the same type of jack.
- An asterisk (*) appears to the right of the input/output jack names that have been changed from their previous settings.
- The currently assigned input source for the selected input/output jack appears in the OSD (“Current(DTV/CBL)” in the display example above).

Input rename INPUT RENAME

Use this feature to change the name of the input source that appears in the OSD and in the front panel display.

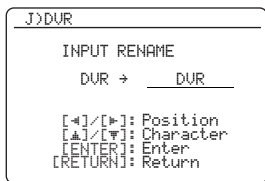

1 Press **Ⓚ** </> to place the “_” (underscore) under the space or the character you want to edit.

2 Press **Ⓚ** ▲ / ▼ to select the character you want to use and then press **Ⓚ** </> to move to the next space.

Notes

- You can use up to 9 characters for each input.
- Press **Ⓚ** ▼ to change the character in the following order, or press **Ⓚ** ▲ to go in the reverse order:
A to Z, 0 to 9, a to z, symbols (#, *, -, +, etc.), space.

3 Repeat steps 1 through 2 to rename each input source.

4 Press **Ⓚ** ENTER to complete.

Volume trim VOL. TRIM

Use this feature to adjust the level of the signal input at each jack. This feature is useful if you want to balance the level of each input source to avoid sudden changes in volume when switching between input sources.

Control range: -6.0 dB to +6.0 dB

Control step: 0.5 dB

Initial setting: 0.0 dB

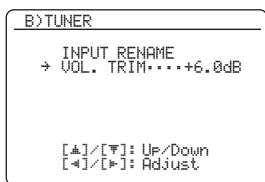

This parameter also affects the signals output at the audio ZONE OUT jacks.

Decoder mode DECODER MODE

Use this feature to switch the decoder activation mode. When you select “DTS” and digital audio signals are input, this unit always activates the DTS decoder and only plays back the DTS digital audio signals.

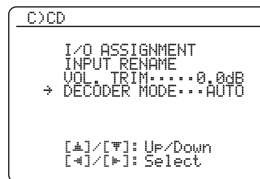

Choice	Functions
AUTO	Automatically detects digital audio signal input types and selects the appropriate decoder.
DTS	Activates the DTS decoder and plays back only DTS digital audio signals when digital audio signals are input.

Note

“DECODER MODE” is only available when the digital audio input jacks (HDMI, OPTICAL, and/or COAXIAL) are assigned to the selected input source.

Charge on standby STANDBY CHARGE

Use this feature to select whether this unit charges the battery of the stationed iPod or not when this unit is in the standby mode.

Choice	Functions
AUTO	Charges the battery of the stationed iPod when this unit is turned on and in the standby mode.
OFF	Charges the battery of the stationed iPod only when this unit is turned on.

Start pairing START PAIRING

Use this feature to start pairing the connected Yamaha Bluetooth adapter (such as YBA-10, sold separately) with your Bluetooth component. For details about the pairing, refer to “Pairing the Bluetooth™ adapter and your Bluetooth component” on page 59.

To ensure security, a time limit of 8 minutes is set for the pairing operation. You are recommended to read and fully understand all the instructions before starting.

1 Press **Ⓜ**ENTER to start pairing.

The connected Bluetooth adapter starts searching Bluetooth components. “Searching...” appears in the video monitor.

2 Check that the Bluetooth component detects the Bluetooth adapter.

If the Bluetooth component the Bluetooth adapter, “YBA-10 YAMAHA” (example) appears in the Bluetooth device list.

3 Select the Bluetooth adapter in the Bluetooth device list and then enter the pass key “0000” on the Bluetooth component.

Once this unit completes the pairing successfully, “Pairing completed” appears.



To cancel the pairing, press **Ⓜ**RETURN to exit from “START PAIRING”.

4 Press **Ⓜ**RETURN to exit from “START PAIRING”.

Notes

- If the connected Bluetooth adapter cannot find any Bluetooth components, “Not found” appears.
- If a Bluetooth adapter is not connected to this unit, “No Bluetooth Adapter” appears.

Multi-channel input BGV BGV

Use this feature to select the video source played in the background of the sources input at the MULTI CH INPUT jacks.

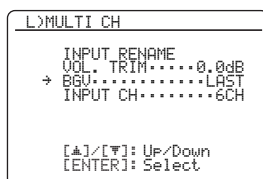

Choice	Functions
LAST	Automatically selects the last selected video source as the background video source.
DVD, DTV/ CBL, DVR, VCR, V-AUX	Selects the corresponding input source as the background video source.
OFF	Does not play the video source in the background.

Input channels INPUT CH

Use this setting to select the number of channels input from an external decoder (see page 25).

Choices: **6CH**, 8CH

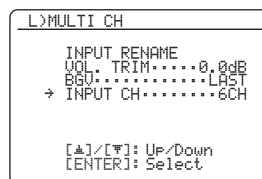

If the connected component outputs discrete 6-channel audio signals.

Select “6CH”.

If the connected component outputs discrete 8-channel audio signals.

Select “8CH”. Also set “FRONT” (see below) to the analog audio jacks at which the front left and right channel signals output from the connected component are input.

Front left and right channels input jack FRONT

If you selected “8CH” in “INPUT CH”, you can select the analog audio jacks at which the front left and right channel signals output from the connected external decoder is input.

Choices: CD, MD/CD-R, **DVD**, DTV/CBL, DVR, VCR, V-AUX

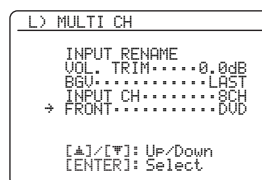

Note

“FRONT” parameter appears only when you set “INPUT CH” to “8CH”.

5 OPTION MENU

Use this menu to adjust the optional system parameters.

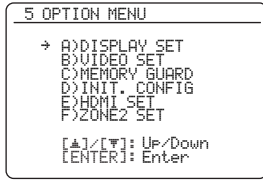

■ Display settings A)DISPLAY SET

Note

Use “VIDEO” of “INIT” in “ADVANCED SETUP” to set “OSD SHIFT” to the factory presets (see page 97).

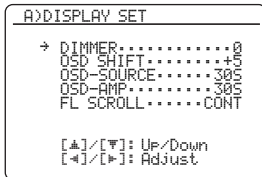

Dimmer DIMMER

Use this feature to adjust the brightness of the front panel display.

Control range: -4 to 0

Control step: 1

- Press **Ⓚ**◀ to make the front panel display dimmer.
- Press **Ⓚ**▶ to make the front panel display brighter.

OSD shift OSD_SHIFT

Use this feature to adjust the vertical position of the OSD.

Control range: -5 (downward) to +5 (upward)

Control step: 1

Initial setting: 0

- Press **Ⓚ**◀ to lower the position of the OSD.
- Press **Ⓚ**▶ to raise the position of the OSD.

Source feature OSD display time OSD-SOURCE

Use this feature to set the amount of time to display the iPod menu in the OSD after you perform a certain operation.

Choice	Functions
ON	Displays the OSD unceasingly during an operation.
10S	Turns off the OSD 10 seconds after you perform a certain operation.
30S	Turns off the OSD 30 seconds after you perform a certain operation.

Amplifier function OSD display time OSD-AMP

Use this feature to set the amount of time to display the status information screen after you perform a certain operation.

Choice	Functions
ON	Displays the OSD unceasingly during an operation.
10S	Turns off the OSD 10 seconds after you perform a certain operation.
30S	Turns off the OSD 30 seconds after you perform a certain operation.

Front panel display scroll FL_SCROLL

Use this feature to set the mode to display the iPod menu (such as song title or channel name) in the front panel display.

Choice	Functions
CONT	Continuous mode. Select this to display the operation status in the front panel display in a continuous manner.
ONCE	Scroll-once mode. Select this to display the operation status in the front panel display by the first 14 alphanumeric characters after scrolling all characters once.

■ Video settings B>VIDEO SET

Note

Use "VIDEO" of "INIT" in "ADVANCED SETUP" to set the parameters in "VIDEO SET" to the factory presets (see page 97).

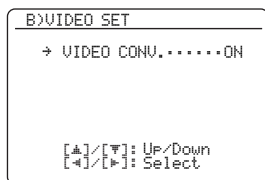

Video conversion VIDEO CONV.

Use this feature to set whether to convert the video signals input at the VIDEO, S VIDEO, and COMPONENT VIDEO jacks.

Choice	Functions
ON	Converts composite, S-video, and component video signals interchangeably and up-converts composite, S-video, and component video signals to HDMI video signals.
OFF	Does not convert any signals.

Notes

- This unit does not convert 480 line video signals and 576 line video signals interchangeably.
- The analog component video signals with 480i (NTSC)/576i (PAL) of resolution are converted into the S-video or composite video signals and output at the S VIDEO MONITOR OUT and VIDEO MONITOR OUT jacks.
- The converted video signals are only output at the MONITOR OUT jacks. When recording a video source, you must make the same type of video connections between each component.
- When composite video or S-video signals from a VCR are converted into component video signals, the picture quality may suffer depending on your VCR.
- Unconventional signals input at the composite video or S-video jacks cannot be converted or may be output abnormally. In such cases, set "VIDEO CONV." to "OFF".

■ Memory guard C>MEMORY GUARD

Use this feature to prevent accidental changes to sound field program parameter and other system settings.

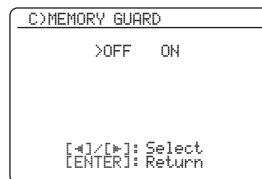

Choice	Functions
OFF	Turns off the "MEMORY GUARD" feature.
ON	Protects: <ul style="list-style-type: none"> – sound field program parameters – "AUTO SETUP" items – all speaker levels – "MANUAL SETUP" items

Notes

- You can change the following parameters even if "MEMORY GUARD" is set to "ON":
 - "EXTD SUR." in "SOUND MENU" (see page 80)
 - "DECODER MODE" in "INPUT MENU" (see page 82)
 - "MEMORY GUARD"
- When "MEMORY GUARD" is set to "ON", "G" appears at the top right of the "SET MENU" screen.
- You can change the settings of "SUR." in the sound field program screen (see page 66) even if "MEMORY GUARD" is set to "ON".

■ **Initial configuration** D>INIT. CONFIG

Use this feature to select the settings of the audio input jack select, active decoders and extended surround when you turn on this unit.

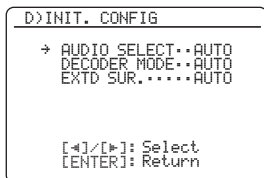

Audio select AUDIO SELECT

Use this feature to designate the default audio input jack select setting (see page 44) for the input sources connected to the DIGITAL INPUT jacks when you turn on the power of this unit.

Choice	Functions
AUTO	Automatically detects the type of input signals and selects the appropriate audio input jack select setting.
LAST	Automatically selects the last input jack select setting used for the connected input source.

Decoder mode DECODER MODE

Use this feature to designate the default decoder mode (see page 82) for the input sources connected to the DIGITAL INPUT jacks when you turn on the power of this unit.

Choice	Functions
AUTO	Automatically detects the type of input signals and select the appropriate decoder mode setting.
LAST	Automatically selects the last decoder mode setting used for the connected input source.

Extended surround EXT. SUR.

Use this feature to designate the extended decoder mode (see page 80) for the input sources connected to the DIGITAL INPUT jacks when you turn on the power of this unit.

Choice	Functions
AUTO	Automatically detects the digital audio input signals and activates the appropriate decoder.
LAST	Automatically selects the last decoder mode set for "EXT. SUR." in "SOUND MENU".

■ **HDMI set** E>HDMI SET

Use this feature to select the component to play back HDMI audio signals.

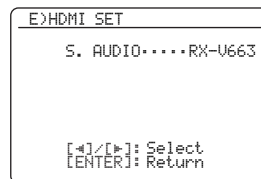

Support audio S.AUDIO

Use this feature to select whether to play back HDMI audio signals on this unit or on another HDMI component connected to the HDMI OUT jack on the rear panel of this unit.

Choice	Functions
RX-V663	Plays back HDMI audio signals on this unit. The HDMI audio signals input at the HDMI input jacks of this unit are not output to the HDMI component connected to the HDMI OUT jack on the rear panel of this unit.
OTHER	Plays back HDMI audio signals on another HDMI component connected to the HDMI OUT jack.

Notes

- This unit transmits audio and video signals input at the HDMI input jacks to the HDMI out jack only when this unit is turned on even if "S.AUDIO" is set to "OTHER".
- Available audio/video signals depend on the specification of the connected video monitor. Refer to the instruction manual of each connected component.

■ Zone 2 settings F)ZONE2 SET

```

F)ZONE2 SET
  → MAX.VOL....+16.5dB
  INIT.VOL.....OFF

[▲]/[▼]: Up/Down
[←]/[→]: Adjust

```

Zone 2 Maximum volume MAX.VOL.

Use this feature to set the maximum volume level in the Zone 2.

Control range: -30.0 dB to +15.0 dB, **+16.5 dB**

Control step: 5.0 dB

Notes

- The “MAX VOL.” setting takes priority over the “INI.VOL.” setting. For example, when “INI.VOL.” is set to -20.0 dB and then “MAX VOL.” is set to -30.0 dB, the volume level is automatically set to -30.0 dB when you turn on the power of this unit next time.
- The “MAX VOL.” setting does not affect the output level at the “ZONE 2 OUT” jacks.

Zone 2 Initial volume INI.VOL.

Use this feature to set the volume level of Zone 2 when the power of this unit is turned on.

Choices: **OFF**, MUTE, -80.0 dB to +16.5 dB

Control step: 0.5 dB

Notes

- The “MAX VOL.” setting takes priority over the “INI.VOL.” setting.
- When you select “FRONT B”, “PRNS”, “Zone B”, or “NONE” in “EXTRA SP ASSIGN” (see page 73), “Zone 2 SP Not Assigned” appears in the OSD and the “ZONE2 SET” parameter is not available.
- The “INI.VOL.” setting does not affect the output level at the “ZONE 2 OUT” jacks.

Remote control features

In addition to controlling this unit, the remote control can also operate other audiovisual components made by Yamaha and other manufacturers. To control your TV or other components, you must set up the appropriate remote control code for each input source (see page 90).

Controlling this unit, a TV, or other components

■ Controlling this unit

Set the operation mode selector to **AMP** to control this unit.

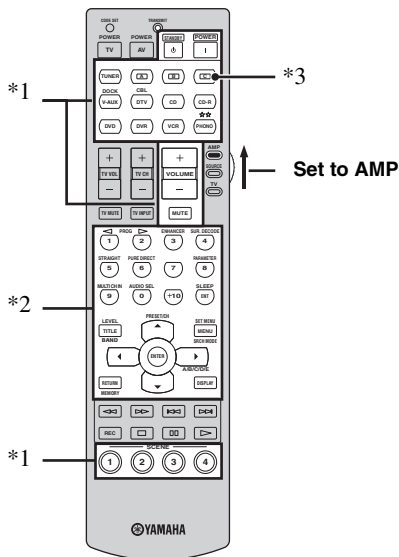

■ Controlling a TV

Set the operation mode selector to **TV** to control your TV. To control your TV, you must set the appropriate remote control code for **DTV/CBL** or **PHONO** (see page 90). When you set the remote control codes for both **DTV/CBL** and **PHONO**, priority is given to the one set for **DTV/CBL**.

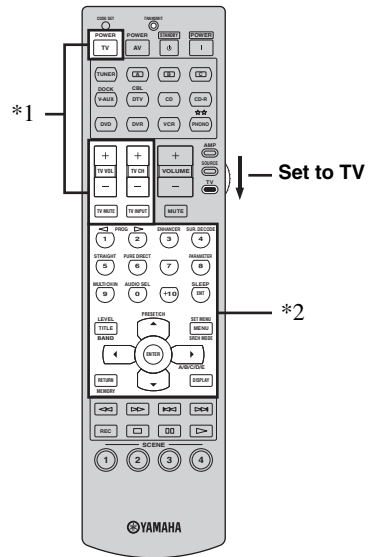

Notes

- *1 These buttons always control this unit regardless of the operation mode selector position.
- *2 These buttons control this unit only when the component operation mode selector is set to **AMP**.
- *3 **A**, **B**, or **C** is the optional component control area button. You can control the desired component without changing the input source of this unit.

Notes

- *1 These buttons always control your TV regardless of the operation mode selector position.

Remote control	Digital TV/Cable TV
TV POWER	Turns the power on or off.
TV VOL +/-	Increases or decreases the volume level.
TV CH +/-	Changes the channel number.
TV MUTE	Mutes the audio output.
TV INPUT	Changes the input source.

- *2 These buttons control your TV only when the operation mode selector is set to **TV**. For details, see the "Digital TV/Cable TV" column on page 89.

■ Controlling other components

Set the operation mode selector to **⑩ SOURCE** to control other components selected with the input selector buttons (④). You must set the appropriate remote control code for each input source in advance (see page 90). The following table shows the function of each control button used to control other components assigned to each input selector button (④). Be advised that some buttons may not correctly operate the selected component.



The remote control has 12 modes (control areas) to control components so that the remote control can operate up to 12 different components.

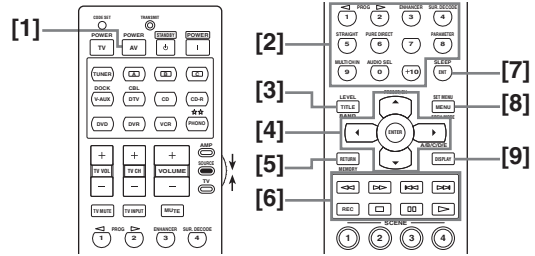

Remote control	DVD player/recorder	VCR	Digital TV/Cable TV	LD player	CD player	MD/CD recorder	Tuner
[1] AV POWER	Power *1	Power *1	Power *2	Power *1	Power *1	Power *1	
[2] 1-9, 0, +10	Numeric buttons	Numeric buttons	Numeric buttons	Numeric buttons	Numeric buttons	Numeric buttons	Preset stations (1-8)/Numeric buttons
[3] TITLE	Title						Band
[4] PRESET/CH Δ	Up	VCR channel up	Up				Preset up (1-8)/Tuning up
PRESET/CH ∇	Down	VCR channel down	Down				Preset down (1-8)/Tuning down
A/B/C/D/E \triangleleft	Left		Left				Preset down (A-E)
A/B/C/D/E \triangleright	Right		Right				Preset up (A-E)
ENTER	Enter		Enter				Hold
[5] RETURN	Return		Return				Memory
[6] REC	Disc skip (player) Rec (recorder)	Rec	Rec *2		Disc skip	Rec	
\triangleright	Play	Play	Play *2	Play	Play	Play	
$\triangleleft\triangleleft$ /INFO	Search backward	Search backward	Search backward *2	Search backward	Search backward	Search backward	
$\triangleright\triangleright$	Search forward	Search forward	Search forward *2	Search forward	Search forward	Search forward	
\square	Pause	Pause	Pause *2	Pause	Pause	Pause	
$\triangleleft\triangleleft$	Skip backward	Skip backward	Skip backward *2	Skip backward	Skip backward	Skip backward	
$\triangleright\triangleright$	Skip forward	Skip forward	Skip forward *2	Skip forward	Skip forward	Skip forward	
\square	Stop	Stop	Stop *2	Stop	Stop	Stop	
[7] ENT	Title/Index	Enter	Enter	Chapter/Time	Index	Index	Enter
[8] MENU	Menu		Menu				Search mode
[9] DISPLAY	Display	Display	Display	Display	Display	Display	

Notes

*1 This button is operational only when the original remote control supplied with the component has a POWER button.

*2 These buttons operate your VCR or DVD recorder only when you set the appropriate remote control code for DVR (see page 90).

Setting remote control codes

You can control other components by setting the appropriate remote control codes. For a complete list of available remote control codes, refer to “List of remote control codes” at the end of this manual.

Remote control code default settings

Input source	Component category	Manufacturer	Default code
TUNER	TUNER	Yamaha	82915
A	–	–	–
B	–	–	–
C	–	–	–
V-AUX	OTHER AUDIO ACCESSORIES (iPod)	Yamaha	82981
DTV/CBL	–	–	–
CD	CD	Yamaha	62907
MD/CD-R	CD-R	Yamaha	71292
DVD	DVD	Yamaha	42543
DVR	DVR	Yamaha	52544
VCR	–	–	–
PHONO	–	–	–

Note

You may not be able to operate your Yamaha component even if a Yamaha remote control code is preset as listed above. In this case, try setting another Yamaha remote control code.

- 1 Press one of the input selector buttons (A, B, C) on the remote control to select the control area you want to set up.

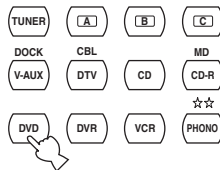

- 2 Press **CODE SET** using a ballpoint pen or a similar object.

The **TRANSMIT** indicator on the remote control flashes twice, and the selected input selector button lights up.

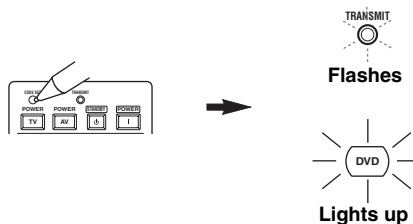

- 3 Press the numeric buttons (0 to 9) to enter the five-digit remote control code for the component to be used.

The **TRANSMIT** indicator on the remote control flashes twice, and the remote control code for the selected component is set.

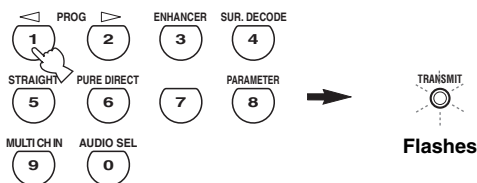

Refer to “List of remote control codes” at the end of this manual.

Notes

- If the manufacturer of your component has more than one code, try each of them until you find the correct one.
- If you do not press any buttons within 30 seconds in step 3, the setup process is canceled. If this happens, repeat the setup procedure.
- If you enter the code number “9980”, the remote control code previously set for the selected control area is cleared.

Resetting all remote control codes

Use this feature to clear all the remote control codes previously set and reset all of them to the initial factory settings.

1 Press **Ⓜ** CODE SET using a ballpoint pen or a similar object.

The **Ⓜ** TRANSMIT indicator on the remote control flashes twice.

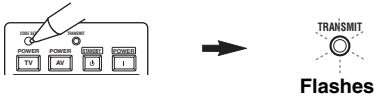

2 Press the numeric buttons (Ⓢ) to enter the code number "9981".

The **Ⓜ** TRANSMIT indicator on the remote control flashes twice, and all the remote control codes previously set are cleared and reset to the initial factory settings.

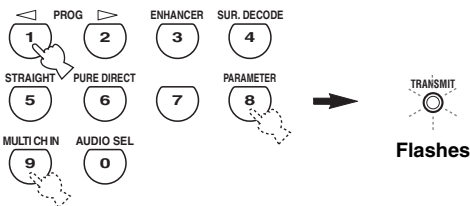

If you do not press any buttons within 30 seconds after step 1, the clearing process is canceled. In this case, repeat the clearing procedure.

Using multi-zone configuration

This unit allows you to configure a multi-zone audio system. The Zone 2 feature allows you to set this unit to reproduce separate input sources in the main zone and the second zone (Zone 2). You can control this unit from the second zone using the supplied remote control.

Only analog signals are sent to the second zone. Any source you want to listen to in the second zone must be connected to the analog AUDIO IN jacks of this unit.

Connecting Zone 2

You need the following additional equipment to use the multi-zone functions of this unit:

- An infrared signal receiver in the second zone.
- An infrared signal emitter in the main zone. This emitter transmits the infrared signals from the remote control via the infrared signal receiver in the second zone to a CD player or a DVD player, etc. in the main zone.
- An amplifier and speakers in the second zone.



- Since there are many possible ways to connect and use this unit in a multi-zone configuration, we recommend that you consult with your nearest authorized Yamaha dealer or service center about the Zone 2 connections that best meet your requirements.
- Some Yamaha models are able to connect directly to the REMOTE jacks of this unit. If you own these products, you may not need to use an infrared signal emitter. Up to 6 Yamaha components can be connected as shown below.

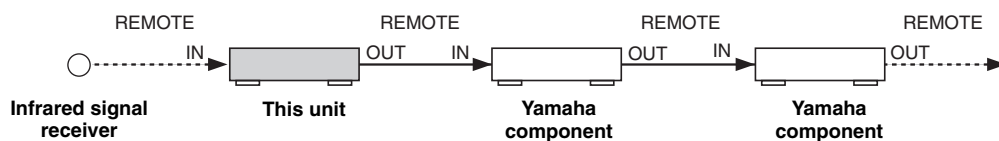

■ Using the external amplifier

Connect the amplifier/receiver in the second zone and other components to this unit as follows.

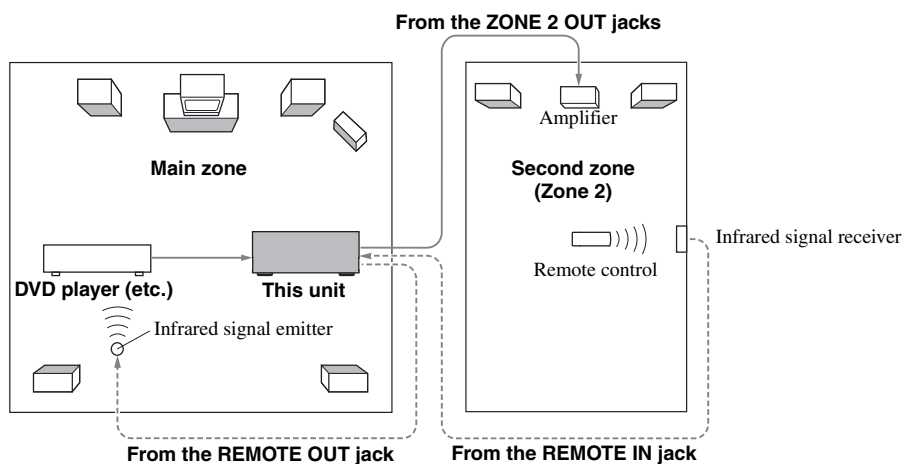

Note

To avoid unexpected noise, DO NOT USE the Zone 2 feature with CDs encoded in DTS.

■ Using the internal amplifier of this unit

Important safety notice

The EXTRA SP speaker terminals of this Receiver should not be connected to a Passive Loudspeaker Selector Box or more than one loudspeaker per channel.

Connection to a Passive Loudspeaker Selector Box or multiple speakers per channel could create an abnormally low impedance load resulting in amplifier damage. See this owner's manual for correct usage.

Compliance with minimum speaker impedance information for all channels must be maintained at all times. This information is found on the back panel of your Receiver.

Connect the speakers in the second zone to the EXTRA SP speaker terminals and then set the "EXTRA SP ASSIGN" to "ZONE2" (see page 73).

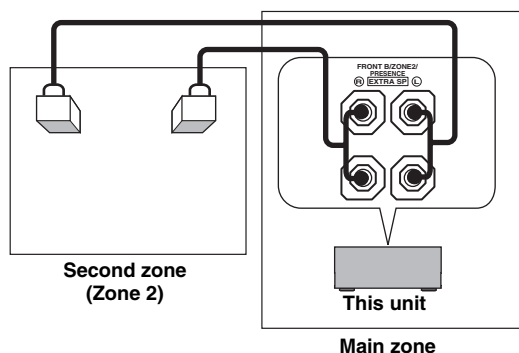

- You can use the speakers connected EXTRA SP speaker terminals as the front speaker system of another zone. Set "EXTRA SP ASSIGN" to "ZONE B" (see page 73).
- When you use the internal amplifiers for the Zone 2 speakers, you can adjust the volume level and set the initial volume level and maximum volume level of the Zone 2 speakers (see page 87).

Controlling Zone 2

You can select and control Zone 2 by using the control buttons on the front panel or on the remote control. The available operations are as follows:

- Selecting the input source of Zone 2.
- Tuning into FM or AM when "TUNER" is selected as the input source of Zone 2 (see page 53).
- Enjoying music stored on your iPod stationed in a Yamaha iPod universal dock (such as YDS-10 sold separately) connected to the DOCK terminal of this unit when "V-AUX" is selected as the input source (see page 57).

Note

You must complete each step while the ZONE2 indicator is flashing in the front panel display. Otherwise, the Zone 2 mode is automatically canceled and this unit returns to the normal operation mode. In this case, repeat the Zone 2 selection procedure.

■ Controlling Zone 2 with the front panel

Turning on Zone 2

Press **Ⓜ** **ZONE2 ON/OFF** to turn on Zone 2.

Activating the Zone 2 operation mode

Press **Ⓜ** **ZONE CONTROL** to control Zone 2.

The ZONE2 indicator flashes in the front panel display for approximately 10 seconds.

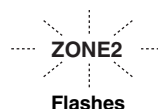

Operate the following operations after activating the Zone 2 operation mode.

Operating Zone 2

Rotate the **(R) INPUT** selector to select the desired input source while the **ZONE2** indicator is flashing in the front panel display.

- Select “TUNER” as the input source to use the TUNER features in Zone 2. For details about the TUNER operations, see “FM/AM tuning” on page 53.
- Select “V-AUX” as the input source to use iPod features or Bluetooth features in Zone 2. For details about the iPod operations, see “Using iPod™” on page 57 or “Using Bluetooth™ components” on page 59.

Set Zone 2 to the standby mode

Press **(H) ZONE 2 ON/OFF** to set Zone 2 to the standby mode.



Press **(O) SYSTEM OFF** to set the main zone and Zone 2 to the standby mode simultaneously.

Setting the remote control to the Zone 2 mode

The remote control is originally set to the main mode to control the main zone. To control Zone 2 with the remote control, you must first set the remote control to the Zone 2 mode.

1 Press **(2) CODE SET** using a ballpoint pen or a similar object.

The **(12) TRANSMIT** indicator on the remote control flashes twice.

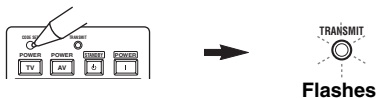

2 Press the numeric buttons **(6)** to enter the code number “9992”.

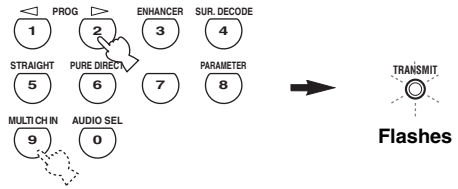

Controlling Zone 2 with the remote control

Turning on Zone 2

Press and hold **(14) POWER** or **(13) STANDBY** and then press **(4) ☆☆** to set the remote control to the Zone 2 mode.

- Press **(14) POWER** when the main zone is turned on.
- Press **(13) STANDBY** when the main zone is turned off.

The **(12) TRANSMIT** indicator on the remote control lights up while the remote control is set to the Zone 2 mode.

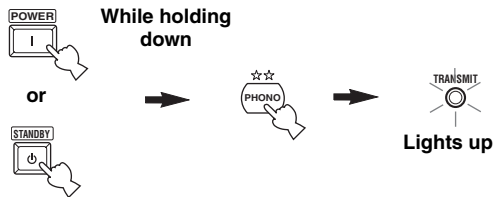

Notes

- When the remote control is set to the Zone 2 mode, **(14) POWER**, **(13) STANDBY**, **(15) VOLUME +/-**, **(17) MUTE**, and the input selector buttons **(4)** are set to control Zone 2. However, the rest of the remote control buttons remain in the main mode.
- The remote control automatically exits from the Zone 2 mode in the following cases:
 - when you do not make any operations within 10 seconds after the remote control is set to the Zone 2 mode.
 - when you press a remote control button other than **(14) POWER**, **(13) STANDBY**, **(15) VOLUME +/-**, **(17) MUTE**, the **(11) SCENE** buttons and the input selector buttons **(4)**.

Activating the Zone 2 operation mode

Press **(14) POWER** to turn on Zone 2.

Operating Zone 2

Press one of the input selector buttons **(4)** to select the desired input source of Zone 2.

Setting Zone 2 to the standby mode

Press **(13) STANDBY** to set Zone 2 to the standby mode.

Advanced setup

This unit has additional menus that are displayed in the front panel display. The advanced setup menu offers additional operations to adjust and customize the way this unit operates. Change the initial settings (indicated in bold under each parameter) to reflect the needs of your listening environment.

Notes

- The settings you make are reflected next time you press **ⓀMAIN ZONE ON/OFF** to turn on this unit (see page 29).
- Only **ⓀMAIN ZONE ON/OFF**, **ⓁSYSTEM OFF**, **ⓂTONE CONTROL** and the **ⓃPROGRAM** selector are effective while you are using the advanced setup menu.
- No other operations can be made while you are using the advanced setup menu.
- The advanced setup menu is only available in the front panel display.

Using the advanced setup

1 Press ⓁSYSTEM OFF on the front panel to set this unit to the standby mode.

2 Press and hold ⓂTONE CONTROL and then press ⓀMAIN ZONE ON/OFF to turn on this unit.

This unit turns on, and the advanced setup menu appears in the front panel display.



3 Rotate the ⓃPROGRAM selector to select the parameter you want to adjust.

The name of the selected parameter appears in the front panel display.



4 Press ⓂTONE CONTROL repeatedly to change the selected parameter setting.

5 Press ⓁSYSTEM OFF to save the new setting and set this unit to the standby mode.



The settings you made are reflected next time you turn on this unit.

■ Speaker impedance SP IMP.

Use this feature to set the speaker impedance of this unit so that it matches that of your speakers.

Choices: **8ΩMIN**, 6ΩMIN

- Select “8ΩMIN” to set the speaker impedance to 8 Ω.
- Select “6ΩMIN” to set the speaker impedance to 6 Ω.

SP IMP.	Speaker	Impedance level
8ΩMIN	Front	If you use one set (A or B), the impedance of each speaker must be 8 Ω or higher. If you use two sets (A and B), the impedance of each speaker must be 16 Ω or higher.*
	Center	The impedance of each speaker must be 8 Ω or higher.
	Surround	
	Surround back	
6ΩMIN	Front	If you use one set (A or B), the impedance of each speaker must be 4 Ω or higher. If you use two sets (A and B), the impedance of each speaker must be 8 Ω or higher.
	Center	The impedance of each speaker must be 6 Ω or higher.
	Surround	
	Surround back	

* The Canada model cannot use two separate speaker systems (A and B) simultaneously when “SP IMP.” is set to “8ΩMIN”.

See page 95 for the operation of the advanced setup.

■ **Remote control AMP ID** REMOTE AMP

Use this feature to set the AMP ID of this unit for remote control recognition. This feature is useful when you operate this unit and the other Yamaha receivers/ amplifiers in the same room separately.

Choices: **ID1**, **ID2**

- Select “ID1” when the remote control AMP ID code is set to “00001”.
- Select “ID2” when the remote control AMP ID code is set to “00002”.

Setting remote control AMP ID codes

You need to set the remote control AMP ID code for the remote control.

1 Press ② CODE SET using a ballpoint pen or a similar object.

The ⑫ **TRANSMIT** indicator on the remote control flashes twice.

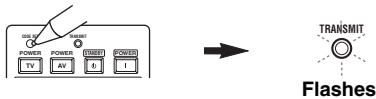

2 Press the numeric buttons (⑥) to enter the code number “00001” or “00002”.

The ⑫ **TRANSMIT** indicator on the remote control flashes twice, and the AMP ID code is changed.

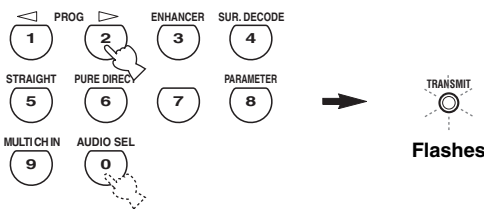

AMP ID code *1	Function	Remote control AMP ID *2
00001 (initial setting)	To operate this unit using the default code.	ID1 (initial setting)
00002	To operate this unit using an alternative code.	ID2

*1 The remote control setting

*2 The setting of this unit

■ **Remote control TUNER ID** REMOTE TU

Use this feature to set the TUNER ID of this unit for remote control recognition.

Choices: **ID1**, **ID2**

- Select “ID1” when the remote control TUNER ID code is set to “82915”.
- Select “ID2” when the remote control TUNER ID code is set to “82178”.

Setting remote control TUNER ID codes

You need to set the remote control TUNER ID library code for the remote control.

1 Press ④ TUNER to select “TUNER” as the input source.



2 Press ② CODE SET using a ballpoint pen or a similar object.

The ⑫ **TRANSMIT** indicator on the remote control flashes twice.

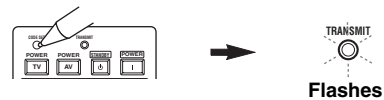

3 Press the numeric buttons (⑥) to enter the code number “82915” or “82178”.

The ⑫ **TRANSMIT** indicator on the remote control flashes twice, and the TUNER ID code is changed.

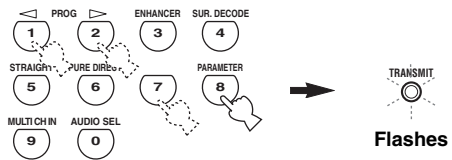

TUNER ID code *1	Function	Remote control TUNER ID *2
82915 (initial setting)	To operate this unit using the default code.	ID1 (initial setting)
82178	To operate this unit using an alternative code.	ID2

*1 The remote control setting

*2 The setting of this unit

See page 95 for the operation of the advanced setup.

■ Bi-amplifier setting BI-AMP

Use this feature to activate or deactivate the bi-amplifier function (see page 16).

Choices: ON, OFF

- Select "ON" if you want to activate the bi-amplifier function. "SUR.B L/R SP" is set to "NONE" automatically, and this unit outputs the front channel audio signals at the SURROUND BACK/BI-AMP speaker terminals.
- Select "OFF" if you want to deactivate the bi-amplifier function.

Note

When "BI-AMP" is set to "ON", you can only select "FRONT B", "ZONE B", or "NONE" in "EXTRA SP ASSIGN" (see page 73).

■ SCENE IR code setting SCENE IR

Use this feature to output the remote control signals at the REMOTE OUT jack automatically when this unit is in the SCENE mode.

Choices: ON, OFF

- Select "ON" when the component connected to the REMOTE OUT jack is the Yamaha component and has the capability of the SCENE control signals. This unit automatically sends the remote control signals to the component.
- Select "OFF" when the component connected to the REMOTE OUT jack is not the Yamaha component and does not have the capability of the SCENE control signals.

Note

If noises are output when you operate the SCENE function, set "SCENE IR" to "OFF".

■ Tuner frequency step TU (Asia and General models only)

Use this feature to set the tuner frequency step according to the frequency spacing in your area.

Choices: AM10/FM100, AM9/FM50

- Select "AM10/FM100" for North, Central and South America.
- Select "AM9/FM50" for all other areas.

■ Parameter initialization INIT

Use this feature to reset the parameters of this unit to the initial factory settings. You can select the category of parameters to be initialized.

Choices: DSP PARAM, VIDEO, ALL, CANCEL

- Select "DSP PARAM" to initialize all the parameters of the sound field programs (see page 61).
- Select "VIDEO" to initialize the parameters in "VIDEO SET" (see page 85) and "OSD SHIFT" in "DISPLAY SET" (see page 84).
- Select "ALL" to initialize all the parameters of this unit.
- Select "CANCEL" to cancel the initialization procedure.

Note

Use "INITIALIZE" in the sound field program menu to initialize the parameters of the desired program (see page 61).

Troubleshooting

Refer to the table below when this unit does not function properly. If the problem you are experiencing is not listed below or if the instruction below does not help, turn off this unit, disconnect the power cable, and contact the nearest authorized Yamaha dealer or service center.

■ General

Problem	Cause	Remedy	See page
This unit fails to turn on or enters the standby mode soon after the power is turned on.	The power cable is not connected or the plug is not completely inserted.	Connect the power cable firmly.	—
	The speaker impedance setting is incorrect.	Set the speaker impedance to match your speakers.	28
	The protection circuitry has been activated.	Make sure that all speaker wire connections on this unit and on all speakers are secure and that the wires for each connection do not touch anything other than their respective connections.	14
	This unit has been exposed to a strong external electric shock (such as lightning or strong static electricity).	Set this unit to the standby mode, disconnect the power cable, plug it back in after 30 seconds and then use this unit normally.	—
No sound.	Incorrect input or output cable connections.	Connect the cables properly. If the problem persists, the cables may be defective.	20-26
	The optimizer microphone is connected.	Disconnect the optimizer microphone.	35
	Audio input jack select is set to "HDMI", "COAX/OPT" or "ANALOG".	Set Audio input jack select to "AUTO".	44
	Audio input jack select is set to "ANALOG" while playing a source encoded in Dolby Digital or DTS.	Set Audio input jack select to "AUTO" or "COAX/OPT".	44
	No appropriate input source has been selected.	Select an appropriate input source with the INPUT selector on the front panel (or the input selector buttons on the remote control).	42, 43
	Speaker connections are not secure.	Secure the connections.	14
	The front speakers to be used have not been selected properly.	Select the front speakers by pressing (A) SPEAKERS on the front panel repeatedly.	43
	The volume is turned down.	Turn up the volume.	—
	The sound is muted.	Press (M) MUTE or (V) VOLUME +/- on the remote control to resume audio output and then adjust the volume.	45
	Signals this unit cannot reproduce are being input from a source component, such as a CD-ROM.	Play a source whose signals can be reproduced by this unit.	—
	The HDMI components connected to this unit do not support the HDCP copy protection standards.	Connect HDMI components that support the HDCP copy protection standards.	18
	"S.AUDIO" is set to "OTHER" and "HDMI" audio signals are not being played back on this unit.	Set "S.AUDIO" to "RX-V663" in "MANUAL SETUP".	86
	No picture.	The output and input for the picture are connected to different types of video jacks.	Set "VIDEO CONV." to "ON" or connect your source components in the same way as you connect your video monitor to this unit.
Non-standard video signals are input.			
The sound suddenly goes off.	The protection circuitry has been activated because of a short circuit, etc.	Check that the speaker impedance setting is correct. Check that the speaker wires are not touching each other and then turn this unit back on.	28, 95 —
	The sleep timer has turned this unit off.	Turn this unit on, and play the source again.	—
	The sound is muted.	Press (M) MUTE or (V) VOLUME +/- on the remote control to resume audio output.	45
Sound is heard from the speaker on one side only.	Incorrect cable connections.	Connect the cables properly. If the problem persists, the cables may be defective.	14
	Incorrect settings in "SP LEVEL".	Adjust the "SP LEVEL" settings.	75

Problem	Cause	Remedy	See page
Only the center speaker outputs substantial sound.	When playing a monaural source with a sound field program, the source signal is directed to the center channel, and the front and surround speakers output effect sounds.		
No sound is heard from the center speaker.	“CENTER SP” in “SET MENU” is set to “NONE”.	Set “CENTER SP” to “SMALL” or “LARGE”.	74
	One of the sound field programs (except for “7ch Stereo”) has been selected.	Try another sound field program.	48
No sound is heard from the presence speakers.	The sound field programs are turned off.	Press ⊙STRAIGHT to turn them on.	51
	You are using a source or program combination that does not output sound from all channels.	Try another sound field program.	42
	“EXTRA SP ASSIGN” is set to a setting other than “PRESENCE”.	Set “EXTRA SP ASSIGN” to “PRESENCE”.	73
No sound is heard from the surround speakers.	“SUR. L/R SP” in “SET MENU” is set to “NONE”.	Set “SUR. L/R SP” to “SML” or “LRG”.	74
	This unit is in the “STRAIGHT” mode and a monaural source is being played back.	Press ⊙STRAIGHT on the front panel so that “STRAIGHT” disappears from the front panel display.	51
No sound is heard from the surround back speakers.	“SUR. L/R SP” in “SET MENU” is set to “NONE” and “SUR.B L/R SP” is automatically set to “NONE”.	Set “SUR. L/R SP” and “SUR.B L/R SP” to a setting other than “NONE”.	74
	“SUR.B L/R SP” in “SET MENU” is set to “NONE”.	Set “SUR.B L/R SP” to a setting other than “NONE”.	74
Zone 2 speaker settings are not available in “SET MENU”.	“EXTRA SP ASSIGN” is set to a setting other than “ZONE2”.	Set “EXTRA SP ASSIGN” to “ZONE2”.	73
FRONT B speakers cannot be activated.	“EXTRA SP ASSIGN” is set to a setting other than “FRONT B”.	Set “EXTRA SP ASSIGN” to “FRONT B”.	73
No sound from the center, surround or surround back speakers when the FRONT B speakers are activated.	“EXTRA SP ASSIGN” is set to “ZONE B”.	Set “EXTRA SP ASSIGN” to “FRONT B”.	73
Presence speaker settings are not available in “SET MENU”.	“EXTRA SP ASSIGN” is set to a setting other than “PRESENCE”.	Set “EXTRA SP ASSIGN” to “PRESENCE”.	73
No sound is heard from the subwoofer.	“LFE/BASS OUT” in “SET MENU” is set to “FRONT” when a Dolby Digital or DTS signal is being played.	Set “LFE/BASS OUT” to “SWFR” or “BOTH”.	73
	“LFE/BASS OUT” in “SET MENU” is set to “SWFR” or “FRONT” when a 2-channel source is being played.	Set “LFE/BASS OUT” to “BOTH”.	73
	The source does not contain low-frequency signals.		
Dolby Digital or DTS sources cannot be played. (Dolby Digital or DTS indicator in the front panel display does not light up.)	The connected component is not set to output Dolby Digital or DTS digital signals.	Make an appropriate setting following the operating instructions for your component.	—
	Audio input jack select is set to “ANALOG”.	Set Audio input jack select to “AUTO”.	44
A humming sound is heard.	Incorrect cable connections.	Connect the audio cables firmly. If the problem persists, the cables may be defective.	—
	No connection from the turntable to the GND terminal.	Connect the grounding cable of your turntable to the GND terminal of this unit.	23
The volume level is low while a record is being played.	The record is being played on a turntable with an MC cartridge.	Connect your turntable to this unit through an MC-head amplifier.	23

Problem	Cause	Remedy	See page
The volume level cannot be increased, or the sound is distorted.	The component connected to the AUDIO OUT (REC) jacks of this unit is turned off.	Turn on the power of the component.	—
The sound effects cannot be recorded.	It is not possible to record the sound effects with a recording component.		
A source cannot be recorded by a digital recording component connected to the DIGITAL OUTPUT jack.	The source component is not connected to the DIGITAL INPUT jacks of this unit. Some components cannot record Dolby Digital or DTS sources.	Connect the source component to the DIGITAL INPUT jacks.	21, 23
A source cannot be recorded by an analog component connected to the AUDIO OUT (REC) jacks.	The source component is not connected to the analog AUDIO IN jacks of this unit.	Connect the source component to the analog AUDIO IN jacks.	23
The sound field parameters and some other settings of this unit cannot be changed.	“MEMORY GUARD” in “SET MENU” is set to “ON”.	Set “MEMORY GUARD” to “OFF”.	85
This unit does not operate properly.	The internal microcomputer has been frozen by an external electric shock (such as lightning or excessive static electricity) or by a power supply with low voltage.	Disconnect the power cable from the AC wall outlet and then plug it in again after about 30 seconds.	—
No sound is heard from the connected HDMI component.	The HDMI component does not accept the multi-channel audio signals.	Convert the multi-channel audio signals to the 2-channel audio signals at the source component such as a DVD player.	—
“CHECK SP WIRES” appears in the front panel display.	Speaker cables are short-circuited.	Make sure all speaker cables are connected correctly.	14
There is noise interference from digital or radio frequency equipment.	This unit is too close to the digital or high-frequency equipment.	Move this unit further away from such equipment.	—
The picture is disturbed.	The video source uses scrambled or encoded signals to prevent dubbing.		
This unit suddenly enters the standby mode.	The internal temperature is too high and the overheat protection circuitry has been activated.	Wait about 1 hour for this unit to cool down and then turn it back on.	—

■ HDMI

Problem	Cause	Remedy	See page
No picture or sound.	The number of the connected HDMI components is over the limit.	Reduce the number of the connected HDMI components.	—
	HDCP authentication failed.	Check that the connected HDMI components support the HDCP copy protection standards.	—

■ Tuner (FM/AM)

	Problem	Cause	Remedy	See page
FM	FM stereo reception is noisy.	The characteristics of FM stereo broadcasts may cause this problem when the transmitter is too far away or the antenna input is poor.	Check the antenna connections.	27
			Try using a high-quality directional FM antenna.	—
			Use the manual tuning method.	53
	There is distortion, and clear reception cannot be obtained even with a good FM antenna.	There is multi-path interference.	Adjust the antenna position to eliminate multi-path interference.	—
FM	The desired station cannot be tuned into with the automatic tuning method.	The signal is too weak.	Use a high-quality directional FM antenna.	—
			Use the manual tuning method.	53
	Previously preset stations can no longer be tuned into.	This unit has been disconnected for a long period.	Preset the stations again.	54
AM	The desired station cannot be tuned into with the automatic tuning method.	The signal is weak or the antenna connections are loose.	Tighten the AM loop antenna connections and orient the antenna for the best reception.	—
			Use the manual tuning method.	53
	There are continuous crackling and hissing noises.	Noise can result from lightning, fluorescent lamps, motors, thermostats and other electrical equipment.	Use an outdoor antenna and a ground wire. This will help somewhat, but it is difficult to eliminate all noise.	—
	There are buzzing and whining noises.	A TV set is being used nearby.	Move this unit away from the TV set.	—

■ Remote control

	Problem	Cause	Remedy	See page
	The remote control does not work or function properly.	Wrong distance or angle.	The remote control will function within a maximum range of 6 m (20 ft) and no more than 30 degrees off-axis from the front panel.	31
		Direct sunlight or lighting (from an inverter type of fluorescent lamp, etc.) is striking the remote control sensor of this unit.	Reposition this unit.	—
		The batteries are weak.	Replace all batteries.	—
		The operation mode selector is set incorrectly.	Set the operation mode selector correctly. When operating this unit, set it to the AMP position. When operating the component selected by the input selector button, set it to the SOURCE position. When operating the TV set in the DTV or PHONO area, set it to the TV position.	—
		The remote control code was not correctly set.	Set the remote control code correctly using “List of remote control codes” at the end of this manual.	90
			Try setting another code of the same manufacturer using “List of remote control codes” at the end of this manual.	90
	The ID code of the remote control and the remote control ID of this unit do not match.	Match the remote control ID of this unit with the corresponding remote control ID code.	96	

■ iPod

Note

In case of a transmission error without a status message appearing in the front panel and in the OSD, check the connection to your iPod (see page 25).

Status message	Cause	Remedy	See page
Loading...	This unit is in the middle of recognizing the connection with your iPod. This unit is in the middle of acquiring song lists from your iPod.		
Connect error	There is a problem with the signal path from your iPod to this unit.	Turn off this unit and reconnect the Yamaha iPod universal dock to the DOCK terminal of this unit. Try resetting your iPod.	25 —
Unknown iPod	The iPod being used is not supported by this unit.	Only iPod (Click and Wheel), iPod nano, and iPod mini are supported.	—
iPod connected	Your iPod is properly stationed in a Yamaha iPod universal dock (such as YDS-10, sold separately) connected to the DOCK terminal of this unit, and the connection between your iPod and this unit is complete.		
Disconnected	Your iPod was removed from a Yamaha iPod universal dock (such as YDS-10 sold separately) connected to the DOCK terminal of this unit.	Station your iPod back in a Yamaha iPod universal dock (such as YDS-10 sold separately) connected to the DOCK terminal of this unit.	25
Unable to play	This unit cannot play back the songs currently stored on your iPod.	Check that the songs currently stored on your iPod are playable. Store some other playable music files on your iPod.	— —

■ Bluetooth

Status message	Cause	Remedy	See page
Searching...	The Bluetooth adapter and the Bluetooth component is in the middle of the pairing. The Bluetooth adapter and the Bluetooth component is in the middle of establishing the connection.		
Completed	The pairing is completed.		
Canceled	The pairing is canceled.		
BT connected	The connection between the Yamaha Bluetooth adapter (such as YBA-10, sold separately) and the Bluetooth component is established.		
Disconnected	The Bluetooth component is disconnected from the Yamaha Bluetooth adapter (such as YBA-10, sold separately).		
No BT adapter	The Bluetooth adapter is not connected to the DOCK terminal.	Connect the Yamaha Bluetooth adapter (such as YBA-10, sold separately) to the DOCK terminal.	25
Not found	Yamaha Bluetooth adapter (such as YBA-10, sold separately) could not find any Bluetooth components.		
Not Available	Another Bluetooth connection has already been established.	Terminate the existing connection.	59

■ AUTO SETUP

Before AUTO SETUP

Error message	Cause	Remedy	See page
Connect MIC!	Optimizer microphone is not connected.	Connect the supplied optimizer microphone to the OPTIMIZER MIC jack on the front panel.	32
Unplug HP!	Headphones are connected.	Unplug the headphones.	—
Memory Guard!	The parameters of this unit are protected.	Set "MEMORY GUARD" to "OFF".	85

During AUTO SETUP

Error message	Cause	Remedy	See page
E-1:NO FRONT SP	Front L/R channel signals are not detected.	Check the front L/R speaker connections.	14
E-2:NO SUR SP	A surround channel signal is not detected.	Check the surround speaker connections.	14
E-3:NO PRNS SP	A presence channel signal is not detected.	Check the presence speaker connections.	14
E-4:SBR->SBL	Only a right surround back channel signal is detected.	Connect the surround back speaker to the LEFT SURROUND BACK SPEAKERS terminal if you only have one surround back speaker.	14
E-5:NOISY	Background noise is too loud.	Try running "AUTO SETUP" in a quiet environment. Turn off noisy electric equipment like air conditioners or move them away from the optimizer microphone.	— —
E-6:CHECK SUR.	Surround back speakers are connected, though surround L/R speakers are not.	Connect surround speakers when you use surround back speakers.	14
E-7:NO MIC	The optimizer microphone was unplugged during the "AUTO SETUP" procedure.	Connect the supplied optimizer microphone to the OPTIMIZER MIC jack on the front panel.	32
E-8:NO SIGNAL	The optimizer microphone does not detect test tones.	Check the microphone setting. Check the speaker connections and placement.	32 14
E-9:USER CANCEL	The "AUTO SETUP" procedure was cancelled due to user activity.	Run "AUTO SETUP" again.	32
E-10:INTERNAL ERROR	An internal error occurred.	Run "AUTO SETUP" again.	32

After AUTO SETUP

Warning message	Cause	Remedy	See page
W-1:OUT OF PHASE	Speaker polarity is not correct. This message may appear depending on the speakers even when the speakers are connected correctly.	Check the speaker connections for proper polarity (+ or -).	14
W-2:OVER 24m (80ft)	The distance between the speaker and the listening position is over 24 m (80 ft).	Bring the speaker closer to the listening position.	—
W-3:LEVEL ERROR	The difference of volume level among speakers is excessive.	Readjust the speaker installation so that all speakers are set in locations with similar conditions.	—
		Check the speaker connections.	14
		Use speakers of similar quality.	—
		When “SWFR: TOO LOUD” or “SWFR: TOO LOW” appears in the result screen, the output volume of the subwoofer.	32
W-4:CHECK PRNS	“EXTRA SP ASSIGN” is set to “PRESENCE”, though the presence channel signals are not detected.	Check the presence speaker connections.	14
		Set “EXTRA SP ASSIGN” to a setting other than “PRESENCE”.	33

Notes

- If the “ERROR” or “WARNING” screens appears, check the cause of the problem, then run “AUTO SETUP” again.
- If a warning message “W-1”, “W-2”, or “W-3” appears, corrections are made, but they may not be optimal.
- If an error message “E-10” occurs repeatedly, contact a qualified Yamaha service center.

Resetting the system

Use this feature to reset all the parameters of this unit to the initial factory settings.

Notes

- This procedure completely resets all the parameters of this unit including the “SET MENU” parameters.
- The initial factory settings are activated next time you turn on this unit.



To cancel the initialization procedure at any time without making any changes, press **⓪SYSTEM OFF** on the front panel.

1 Press **⓪SYSTEM OFF** on the front panel to set this unit to the standby mode.

2 Press and hold **ⓂTONE CONTROL** and then press **ⓀMAIN ZONE ON/OFF** to turn on this unit.

This unit turns on, and the advanced setup menu appears in the front panel display.



3 Rotate the **ⓃPROGRAM** selector to select “INIT”.

4 Press **ⓂTONE CONTROL** repeatedly to select “ALL”.



Select “CANCEL” to cancel the initialization procedure without making any changes.

5 Press **⓪SYSTEM OFF** to confirm your selection and set this unit to the standby mode.

■ Audio and video synchronization (lip sync)

Lip sync, an abbreviation for lip synchronization, is a technical term that involves both a problem and a capability of maintaining audio and video signals synchronized during post-production and transmission. Whereas the audio and video latency requires complex end-user adjustments, HDMI version 1.3 incorporates an automatic audio and video syncing capability that allows devices to perform this synchronization automatically and accurately without user interaction.

■ Bi-amplification connection

A bi-amplification connection uses two amplifiers for a speaker. One amplifier is connected to the woofer section of a loudspeaker while the other is connected to the combined mid and tweeter section. With this arrangement each amplifier operates over a restricted frequency range. This restricted range presents each amplifier with a much simpler job and each amplifier is less likely to influence the sound in some way. The internal crossover of the speaker consists of a LPF (low pass filter) and a HPF (high pass filter). As its name implies, the LPF passes frequencies below a cutoff and rejects frequencies above the cutoff frequency. Likewise, the HPF passes frequencies above its cutoff.

■ Component video signal

With the component video signal system, the video signal is separated into the Y signal for the luminance and the Pb and Pr signals for the chrominance. Color can be reproduced more faithfully with this system because each of these signals is independent. The component signal is also called the “color difference signal” because the luminance signal is subtracted from the color signal. A monitor with component input jacks is required in order to output component signals.

■ Composite video signal

With the composite video signal system, the video signal is composed of three basic elements of a video picture: color, brightness and synchronization data. A composite video jack on a video component transmits these three elements combined.

■ Deep Color

Deep Color refers to the use of various color depths in displays, up from the 24-bit depths in previous versions of the HDMI specification. This extra bit depth allows HDTVs and other displays go from millions of colors to billions of colors and eliminate on-screen color banding for smooth tonal transitions and subtle gradations between colors. The increased contrast ratio can represent many times more shades of gray between black and white. Also Deep Color increases the number of available colors within the boundaries defined by the RGB or YCbCr color space.

■ Dolby Digital

Dolby Digital is a digital surround sound system that gives you completely independent multi-channel audio. With 3 front channels (front L/R and center), and 2 surround stereo channels, Dolby Digital provides 5 full-range audio channels. With an additional channel especially for bass effects, called LFE (Low Frequency Effect), the system has a total of 5.1-channels (LFE is counted as 0.1 channel). By using 2-channel stereo for the surround speakers, more accurate moving sound effects and surround sound environment are possible than with Dolby Surround. The wide dynamic range from maximum to minimum volume reproduced by the 5 full-range channels and the precise sound orientation generated using digital sound processing provide listeners with unprecedented excitement and realism. With this unit, any sound environment from monaural up to a 5.1-channel configuration can be freely selected for your enjoyment.

■ Dolby Digital EX

Dolby Digital EX creates 6 full-bandwidth output channels from 5.1-channel sources. This is done using a matrix decoder that derives 3 surround channels from the 2 in the original recording. For the best results, Dolby Digital EX should be used with movie sound tracks recorded with Dolby Digital Surround EX. With this additional channel, you can experience more dynamic and realistic moving sound especially with scenes with “fly-over” and “fly-around” effects.

■ Dolby Digital Plus

Dolby Digital Plus is an advanced audio technology developed for high-definition programming and media including HD broadcasts, HD DVD, and Blu-ray Disc. Selected as a mandatory audio standard for HD DVD and as an optional audio standard for Blu-ray Disc, this technology delivers multichannel sound with discrete channel output. Supporting bitrates up to 6.0 Mbps, Dolby Digital Plus can carry up to 7.1 discreet audio channels simultaneously. Supported by HDMI version 1.3 and designed for the optical disc players and AV receivers/amplifiers of the future, Dolby Digital Plus also remains fully compatible with the existing multichannel audio systems that incorporate Dolby Digital.

■ Dolby Pro Logic II

Dolby Pro Logic II is an improved technique used to decode vast numbers of existing Dolby Surround sources. This new technology enables a discrete 5-channel playback with 2 front left and right channels, 1 center channel, and 2 surround left and right channels instead of only 1 surround channel for conventional Pro Logic technology. There are three modes available: “Music mode” for music sources, “Movie mode” for movie sources and “Game mode” for game sources.

■ Dolby Pro Logic IIx

Dolby Pro Logic IIx is a new technology enabling discrete multi-channel playback from 2-channel or multi-channel sources. There are three modes available: “Music mode” for music sources, “Movie mode” for movie sources (for 2-channel sources only) and “Game mode” for game sources.

■ Dolby Surround

Dolby Surround uses a 4-channel analog recording system to reproduce realistic and dynamic sound effects: 2 front left and right channels (stereo), a center channel for dialog (monaural), and a surround channel for special sound effects (monaural). The surround channel reproduces sound within a narrow frequency range. Dolby Surround is widely used with nearly all video tapes and laser discs, and in many TV and cable broadcasts as well. The Dolby Pro Logic decoder built into this unit employs a digital signal processing system that automatically stabilizes the volume on each channel to enhance moving sound effects and directionality.

■ Dolby TrueHD

Dolby TrueHD is an advanced lossless audio technology developed for high-definition disc-based media including HD DVD and Blu-ray Disc. Selected as a mandatory audio standard for HD DVD and as an optional audio standard for Blu-ray Disc, this technology delivers sound that is bit-for-bit identical to the studio master, offering a high-definition home theater experience. Supporting bitrates up to 18.0 Mbps, Dolby TrueHD can carry up to 8 discrete channels of 24-bit/96 kHz audio simultaneously. Supported by HDMI version 1.3 and designed for the optical disc players and AV receivers/amplifiers of the future, Dolby TrueHD also remains fully compatible with the existing multichannel audio systems and retains the metadata capability of Dolby Digital, allowing dialog normalization and dynamic range control.

■ DSD

Direct Stream Digital (DSD) technology stores audio signals on digital storage media, such as Super Audio CDs. Using DSD, signals are stored as single bit values at a high-frequency sampling rate of 2.8224 MHz, while noise shaping and oversampling are used to reduce distortion, a common occurrence with very high quantization of audio signals. Due to the high sampling rate, better audio quality can be achieved than that offered by the PCM format used for normal audio CDs.

■ DTS 96/24

DTS 96/24 offers an unprecedented level of audio quality for multi-channel sound on DVD video, and is fully backward-compatible with all DTS decoders. “96” refers to a 96 kHz sampling rate compared to the typical 48 kHz sampling rate. “24” refers to 24-bit word length. DTS 96/24 offers sound quality transparent to the original 96/24 master, and 96/24 5.1-channel sound with full-quality full-motion video for music programs and motion picture soundtracks on DVD video.

■ DTS Digital Surround

DTS digital surround was developed to replace the analog soundtracks of movies with a 6.1-channel digital sound track, and is now rapidly gaining popularity in movie theaters around the world. DTS, Inc. has developed a home theater system so that you can enjoy the depth of sound and natural spatial representation of DTS digital surround in your home. This system produces practically distortion-free 6.1-channel sound (technically, front left and right, center, surround left and right, and LFE 0.1 (subwoofer) channels for a total of 5.1 channels). This unit incorporates a DTS-ES decoder that enables 6.1-channel reproduction by adding the surround back channel to the existing 5.1-channel format.

■ DTS Express

DTS Express is an advanced audio technology for the optional feature on Blu-ray Disc or HD DVD, which offers high-quality, low bit rate audio optimized for network streaming, and Internet applications. DTS Express is used for the Secondary Audio feature of Blu-ray Disc or the Sub Audio feature of HD DVD. These features deliver audio commentaries (for example, the additional commentaries made by the director of a film) on demand by the users via the Internet, etc. DTS Express signals are mixed down with the main audio stream on the player component, and the component sends the mixed audio stream to the AV receivers/amplifiers via digital coaxial, digital optical, or analog connections.

■ DTS-HD High Resolution Audio

DTS-HD High Resolution Audio is an high resolution audio technology developed for high-definition disc-based media including HD DVD and Blu-ray Disc. Selected as an optional audio standard for both HD DVD and Blu-ray Disc, this technology delivers sound that is virtually indistinguishable from the original, offering a high-definition home theater experience. Supporting bitrates up to 3.0 Mbps for HD DVD and 6.0 Mbps for Blu-ray Disc, DTS-HD High Resolution Audio can carry up to 7.1 discrete channels of 24-bit/96 kHz audio simultaneously. Supported by HDMI version 1.3 and designed for the optical disc players and AV receivers/amplifiers of the future, DTS-HD High Resolution Audio also remains fully compatible with the existing multichannel audio systems that incorporate DTS Digital Surround.

■ DTS-HD Master Audio

DTS-HD Master Audio is an advanced lossless audio technology developed for high-definition disc-based media including HD DVD and Blu-ray Disc. Selected as a mandatory audio standard for both HD DVD and Blu-ray Disc, this technology delivers sound that is bit-for-bit identical to the studio master, offering a high-definition home theater experience. Supporting bitrates up to 18.0 Mbps for HD DVD and up to 24.5 Mbps for Blu-ray Disc, DTS-HD Master Audio can carry up to 7.1 discrete channels of 24-bit/96 kHz audio simultaneously. Supported by HDMI version 1.3 and designed for the optical disc players and AV receivers/amplifiers of the future, DTS-HD Master Audio also remains fully compatible with the existing multichannel audio systems that incorporate DTS Digital Surround.

■ HDMI

HDMI (High-Definition Multimedia Interface) is the first industry-supported, uncompressed, all-digital audio/video interface. Providing an interface between any source (such as a set-top box or AV receiver) and an audio/video monitor (such as a digital television), HDMI supports standard, enhanced or high-definition video as well as multi-channel digital audio using a single cable. HDMI transmits all ATSC HDTV standards and supports 8-channel digital audio, with bandwidth to spare to accommodate future enhancements and requirements. When used in combination with HDCP (High-bandwidth Digital Content Protection), HDMI provides a secure audio/video interface that meets the security requirements of content providers and system operators. For further information on HDMI, visit the HDMI website at “<http://www.hdmi.org/>”.

■ LFE 0.1 channel

This channel reproduces low-frequency signals. The frequency range of this channel is from 20 Hz to 120 Hz. This channel is counted as 0.1 because it only enforces a low-frequency range compared to the full-range reproduced by the other 5/6 channels in Dolby Digital or DTS 5.1/6.1-channel systems.

■ Neo:6

Neo:6 decodes the conventional 2-channel sources for 6-channel playback by the specific decoder. It enables playback with the full-range channels with higher separation just like digital discrete signal playback. There are two modes available: "Music mode" for music sources and "Cinema mode" for movie sources.

■ PCM (Linear PCM)

Linear PCM is a signal format under which an analog audio signal is digitized, recorded and transmitted without using any compression. This is used as a method of recording CDs and DVD audio. The PCM system uses a technique for sampling the size of the analog signal per very small unit of time. Standing for "Pulse Code Modulation", the analog signal is encoded as pulses and then modulated for recording.

■ Sampling frequency and number of quantized bits

When digitizing an analog audio signal, the number of times the signal is sampled per second is called the sampling frequency, while the degree of fineness when converting the sound level into a numeric value is called the number of quantized bits. The range of rates that can be played back is determined based on the sampling rate, while the dynamic range representing the sound level difference is determined by the number of quantized bits. In principle, the higher the sampling frequency, the wider the range of frequencies that can be played back, and the higher the number of quantized bits, the more finely the sound level can be reproduced.

■ S-video signal

With the S-video signal system, the video signal normally transmitted using a pin cable is separated and transmitted as the Y signal for the luminance and the C signal for the chrominance through the S-video cable. Using the S VIDEO jack eliminates video signal transmission loss and allows recording and playback of even more beautiful images.

■ "x.v.Color"

A color space standard supported by HDMI version 1.3. It is a more extensive color space than sRGB, and allows the expression of colors that could not be expressed before. While remaining compatible with the color gamut of sRGB standards, "x.v.Color" expands the color space and can thus produce more vivid, natural images. It is particularly effective for still pictures and computer graphics.

Sound field program information

■ Elements of a sound field

What really creates the rich, full tones of a live instrument are the multiple reflections from the walls of the room. In addition to making the sound live, these reflections enable us to tell where the player is situated as well as the size and shape of the room in which we are sitting.

There are two distinct types of sound reflections that combine to make up the sound field in addition to the direct sound coming straight to our ears from the player's instrument.

Early reflections

Reflected sounds reach our ears extremely rapidly (50 ms to 100 ms after the direct sound), after reflecting from one surface only (for example, from a wall or the ceiling).

Early reflections actually add clarity to the direct sound.

Reverberations

These are caused by reflections from more than one surface (for example, from the walls, and the ceiling) so numerous that they merge together to form a continuous sonic afterglow. They are non-directional and lessen the clarity of the direct sound.

Direct sound, early reflections and subsequent reverberations taken together help us to determine the subjective size and shape of the room, and it is this information that the digital sound field processor reproduces in order to create sound fields.

If you could create the appropriate early reflections and subsequent reverberations in your listening room, you would be able to create your own listening environment. The acoustics in your room could be changed to those of a concert hall, a dance floor, or a room with virtually any size at all. This ability to create sound fields at will is exactly what Yamaha has done with the digital sound field processor.

■ CINEMA DSP

Since the Dolby Surround and DTS systems were originally designed for use in movie theaters, their effect is best felt in a theater having many speakers designed for acoustic effects. Since home conditions, such as room size, wall material, number of speakers, and so on, can differ so widely, it is inevitable that there are differences in the sound heard. Based on a wealth of actually measured data, Yamaha CINEMA DSP uses Yamaha original sound field technology to combine Dolby Pro Logic, Dolby Digital and DTS systems to provide the audiovisual experience of a movie theater in the listening room of your own home.

■ SILENT CINEMA

Yamaha has developed a natural, realistic sound effect DSP algorithm for headphones. Parameters for headphones have been set for each sound field so that accurate representations of all the sound field programs can be enjoyed on headphones.

■ Virtual CINEMA DSP

Yamaha has developed a Virtual CINEMA DSP algorithm that allows you to enjoy DSP sound field surround effects even without any surround speakers by using virtual surround speakers. It is even possible to enjoy Virtual CINEMA DSP using a minimal two-speaker system that does not include a center speaker.

■ Compressed Music Enhancer

The Compressed Music Enhancer feature of this unit enhances your listening experience by regenerating the missing harmonics in a compression artifact. As a result, flattened complexity due to the loss of high-frequency fidelity as well as lack of bass due to the loss of low-frequency bass is compensated, providing improved performance of the overall sound system.

Specifications

AUDIO SECTION

- Minimum RMS Output Power for Front, Center, Surround, Surround back
20 Hz to 20 kHz, 0.06% THD, 8 Ω 95 W
- Dynamic Power (IHF)
Front L/R, 8/6/4/2 Ω 130/165/195/240 W
- Maximum Useful Output Power (JEITA)
[Asia, General, China and Korea models]
1 kHz, 10% THD, 8 Ω 135 W
- Maximum Output Power [Europe, Russia and Asia models]
Speaker impedance setting: 8 Ω, 1 kHz, 0.7% THD, 4 Ω 145 W
- Dynamic Headroom [U.S.A. and Canada models]
8 Ω 1.4 dB
- IEC Output Power [Europe, Russia and Asia models]
Front L/R, 1 kHz, 0.06% THD, 8 Ω 105 W
- Damping Factor (IHF)
Front L/R, SPEAKERS A, 20 Hz to 20 kHz, 8 Ω 120 or more
- Input Sensitivity/Input Impedance
PHONO (MM) 3.5 mV/47 kΩ
CD, etc. 200 mV/47 kΩ
MULTI CH INPUT 200 mV/47 kΩ
- Maximum Input Voltage
PHONO (MM)
1 kHz, 0.1% THD 60 mV or more
CD, etc.
Effect On, 1 kHz, 0.5% THD 2.3 V or more
- Rated Output Voltage/Output Impedance
OUT (REC) 200 mV/1.2 kΩ
PRE OUT 1.0 V/1.2 kΩ
SUBWOOFER (2ch Stereo, FRONT SP: SMALL)
..... 1.0 V/1.2 kΩ
ZONE 2 OUT 200 mV/1.2 kΩ
- Headphone Jack Rated Output/Impedance
CD, etc. (1 kHz, 50 mV, 8 Ω) 150 mV/100 Ω
- Frequency Response
CD to Front L/R, 10 Hz to 100 kHz +0/-3 dB
- RIAA Equalization Deviation
PHONO (MM) 0 ± 0.5 dB
- Total Harmonic Distortion
PHONO (MM) to OUT (REC)
20 Hz to 20 kHz, 1 V 0.02% or less
CD, etc. to Front L/R
2ch Stereo, 20 Hz to 20 kHz, 50 W, 8 Ω 0.06% or less
- Signal to Noise Ratio (IHF-A Network)
PHONO (MM, 5 mV) to OUT (REC)
[Australia, Europe, Russia, Korea and Asia models]
..... 81 dB or more
[Other models] 86 dB or more
CD, etc. (Effect Off, 250 mV) to Front L/R
..... 100 dB or more
- Residual Noise (IHF-A Network)
Front L/R 150 μV or less
- Channel Separation (1 kHz/10 kHz)
PHONO (shortened) to Front L/R 60 dB/55 dB or more
CD, etc. (5.1 kΩ shortened) to Front L/R
..... 60 dB/45 dB or more

- Volume Control MUTE/-80 dB to 16.5 dB
- Tone Control (Front L/R)
BASS Boost/Cut ±10 dB/50 Hz
BASS Turnover Frequency 350 Hz
TREBLE Boost/Cut ±10 dB/20 kHz
TREBLE Turnover Frequency 3.5 kHz
- Filter Characteristics (fc=40/60/80/90/100/110/120/160/200 Hz)
H.P.F.
(FRONT SP, CENTER SP, SUR. L/R SP, SUR.B L/R SP:
SMALL/SML) 12 dB/oct.
L.P.F. (Subwoofer) 24 dB/oct.

VIDEO SECTION

- Video Format (Gray Back)
[U.S.A., Canada, General and Korea models] NTSC
[Europe, Russia, Australia, Asia and China models]
..... PAL
- Video Format (Video Conversion) NTSC/PAL
- Signal Level
Composite 1 Vp-p/75 Ω
S-video 1 Vp-p/75 Ω (Y), 0.286 Vp-p/75 Ω (C)
Component 1 Vp-p/75 Ω (Y), 0.7 Vp-p/75 Ω (Pb/Pb)
- Maximum Input Level (Video Conversion Off)
..... 1.5 Vp-p or more
- Signal to Noise Ratio
..... 50 dB or more
- Frequency Response (MONITOR OUT)
Component (Video Conversion Off)
..... 5 Hz to 100 MHz, -3 dB

FM SECTION

- Tuning Range
[U.S.A. and Canada models] 87.5 to 107.9 MHz
[Asia and General models] 87.5/87.50 to 108.0/108.00 MHz
[Other models] 87.50 to 108.00 MHz
- 50 dB Quieting Sensitivity (IHF)
1 kHz, 100% MOD., Mono 2.8 μV (20.2 dBf)
- Signal to Noise Ratio (IHF)
Mono/Stereo 73 dB/70 dB
- Harmonic Distortion (1 kHz)
Mono/Stereo 0.5%
- Antenna Input (unbalanced) 75 Ω

AM SECTION

- Tuning Range
[U.S.A. and Canada models] 530 to 1710 kHz
[Asia and General models] 530/531 to 1710/1611 kHz
[Other models] 531 to 1611 kHz

GENERAL

- Power Supply
 - [U.S.A. and Canada models] AC 120 V, 60 Hz
 - [General model]
 - AC 110/120/220/230–240 V, 50/60 Hz
 - [Asia model]
 - AC 220/230–240 V, 50/60 Hz
 - [China model] AC 220 V, 50 Hz
 - [Korea model] AC 220 V, 60 Hz
 - [Australia model] AC 240 V, 50 Hz
 - [Europe and Russia models] AC 230 V, 50 Hz
- Power Consumption
 - [U.S.A. and Canada models] 400 W/500 VA
 - [Other models] 440 W
- Standby Power Consumption
 - [U.S.A. and Canada models] 0.8 W or less
 - [Other models] 0.1 W or less
- Maximum Power Consumption [General model only]
 - 6ch, 10% THD 850 W
- AC Outlets
 - [U.S.A., Canada, and China models]
 - 2 (Total 100 W maximum)
 - [Asia, General, Europe and Russia models]
 - 2 (Total 50 W maximum)
 - [Australia model] 1 (100 W maximum)
- Dimensions (W x H x D) 435 x 171 x 393 mm
(17-1/8 x 6-3/4 x 15-1/2 in)
- Weight 11.8 kg (26 lbs 4 oz)

* Specifications are subject to change without notice.

Index

■ Numerics

1 BASIC MENU, Manual setup	68
2 VOLUME MENU, Manual setup	69
2ch Stereo, Sound field program	50
3 INPUT MENU, Manual setup	70
3 SOUND MENU, Manual setup	69
5 OPTION MENU, Manual setup	70
7ch Enhancer, Sound field program	50
7ch Stereo, Sound field program	50
96/24 indicator	30

■ A

A)DISPLAY SET, Option menu	84
A)EQUALIZER, Sound menu	78
A)SPEAKER SET, Basic menu	73
AC OUTLET(S) (SWITCHED)	28
Action Game, Sound field program	49
ADAPTIVE DRC	77
ADAPTIVE DRC indicator	30
ADAPTIVE DSP LEVEL	77
Adaptive DSP level	77
Adaptive dynamic range control	77
Advanced setup	95
Advanced sound configurations	61
Adventure, Sound field program	50
All remote control codes resetting	91
AM antenna connection	27
AM tuning	53
Amplifier function OSD display time, Display settings	84
Audio and video synchronization, Sound menu	80
Audio cable plugs	17
Audio components connection	23
Audio information	46
Audio input jacks selection	44
AUDIO jacks	17
Audio jacks	17
AUDIO SELECT	44
AUDIO SELECT, Initial configuration	86
Audio select, Initial configuration	86
Audio signal flow	19
AUTO	80
Auto delay	80
AUTO SETUP	32, 68
Auto setup	68
AUTO SETUP, Troubleshooting	103
AUTO TUNING	53
Automatic tuning mode	53
Available decoders with Sound field programs	66

■ B

B)LFE LEVEL, Sound menu	79
B)SP LEVEL, Basic menu	75
BASIC MENU, Manual setup	73
Basic menu, Manual setup	68
Bass cross over, Speaker settings	75
BGV, Input menu	83
BI-AMP, Advanced setup	97
Bi-Amplifier, Advanced setup	97
Bluetooth adapter connection	25
Bluetooth component playback	59
Bluetooth component use	59
Bluetooth, Troubleshooting	102
BT connected, Bluetooth status message	102

■ C

C)DYNAMIC RANGE, Sound menu	79
C)MEMORY GUARD, Option menu	85
C)SP DISTANCE, Basic menu	76
C. IMAGE, Decoder parameter	67
Cable plugs	17
Canceled, Bluetooth status message	102
CD player connection	23
Cellar Club, Sound field program	49
CENTER PRE OUT jack connection	24
CENTER SP, Speaker settings	74
Center speaker level, Sound field parameter	66
Center speaker, Speaker settings	74
CENTER WIDTH, Decoder parameter	67
Chamber, Sound field program	48
Charge on standby, Input menu	82
CHECK PRNS, Automatic setup warning message	104
CHECK SP WIRES, Troubleshooting	100
CHECK SUR., Automatic setup error message	103
CINEMA DSP indicator	31
CLASSICAL, Sound field category	48
Completed, Bluetooth status message	102
COMPONENT VIDEO jacks	17
Compressed Music Enhancer	50
Connect error, iPod status message	102
Connection, AM antenna connection	27
Connection, audio components	23
Connection, Bluetooth adapter	25

Connection, CD player	23
Connection, CENTER PRE OUT jack	24
Connection, DVD player	21
Connection, DVD recorder	22
Connection, External amplifier	24
Connection, external decoder	25
Connection, FM antenna	27
Connection, FRONT PRE OUT jacks	24
Connection, iPod universal dock	25
Connection, Multi-format player	25
Connection, Power cable	28
Connection, projector	20
Connection, PVR	22
Connection, set-top boxes	22
Connection, speaker cable	16
Connection, SUBWOOFER PRE OUT jack	24
Connection, SUR.BACK PRE OUT jacks	24
Connection, SURROUND PRE OUT jacks	24
Connection, Turntable	23
Connection, TV monitor	20
Connection, VCR	22
CROSS OVER, Speaker settings	75
CT LEVEL, Sound field parameter	66
Current status display	44

■ D

D)LIPSINC, Sound menu	80
D)TEST TONE, Basic menu	76
Decoder descriptions	67
Decoder indicators	30
DECODER MODE, Initial configuration	86
Decoder mode, Initial configuration	86
DECODER MODE, Input menu	82
Decoder mode, Input menu	82
Decoder selection	66
DEVICE OVER, HDMI message	46
DIALG.LIFT, Sound field parameter	62
Dialogue left, Sound field parameter	62
DIGITAL COAXIAL jacks	17
DIGITAL OPTICAL jacks	17
DIMENSION, Decoder parameter	67
DIMMER, Display settings	84
Dimmer, Display settings	84
DIRECT, Sound field parameter	66

- Disconnected,
 - Bluetooth status message 102
 - Disconnected,
 - iPod status message 102
 - Display settings, Option menu 84
 - DIST, Auto setup result 34
 - DOCK indicator 30
 - Drama, Sound field program 50
 - DSP effect level,
 - Sound field parameter 62
 - DSP indicators 31
 - DSP LEVEL,
 - Sound field parameter 62
 - DVD player connection 21
 - DVD recorder connection 22
 - Dynamic range, Sound menu 79
- E**
- E)EXTD SUR., Sound menu 80
 - E-1:NO FRONT SP, Automatic setup
 - error message 103
 - E-10:INTERNAL ERROR, Automatic
 - setup error message 103
 - E-2:NO SUR SP, Automatic setup
 - error message 103
 - E-3:NO PRNS SP, Automatic setup
 - error message 103
 - E-4:SBR->SBL, Automatic setup
 - error message 103
 - E-5:NOISY, Automatic setup
 - error message 103
 - E-6:CHECK SUR., Automatic setup
 - error message 103
 - E-7:NO MIC, Automatic setup error
 - message 103
 - E-8:NO SIGNAL, Automatic setup error
 - message 103
 - E-9:USER CANCEL, Automatic setup
 - error message 103
 - EFFECT LEVEL,
 - Sound field parameter 66
 - ENHANCER indicator 30
 - ENTERTAINMENT,
 - Sound field category 49
 - EQ 33
 - EQ TYPE SELECT, Equalizer 78
 - Equalizer type select, Equalizer 78
 - Equalizer, Sound menu 78
 - EXTD SUR., Initial configuration 86
 - Extended surround,
 - Initial configuration 86
 - Extended surround, Sound menu 80
 - External amplifier connection 24
 - External decoder connection 25
 - EXTRA SP ASSIGN,
 - Auto setup parameter 33
 - EXTRA SP ASSIGN,
 - Speaker settings 73
 - Extra speaker assignment,
 - Auto setup parameter 33
 - Extra speaker assignment,
 - Speaker settings 73
- F**
- FL SCROLL, Display settings 84
 - FM antenna 27
 - FM antenna connection 27
 - FM tuning 53
 - Front input, Input menu 83
 - Front panel display 30
 - Front panel display scroll,
 - Display settings 84
 - FRONT PRE OUT jack
 - connection 24
 - FRONT SP, Speaker settings 74
 - Front speaker set selection 43
 - Front speakers, Speaker settings 74
 - FRONT, Input menu 83
- G**
- GEQ, Equalizer 78
 - Graphic equalizer, Equalizer 78
- H**
- Hall in Munich,
 - Sound field program 48
 - Hall in Vienna,
 - Sound field program 48
 - HDCP ERROR,
 - HDMI message 46
 - HDMI 18
 - HDMI AUTO, Lip sync 80
 - HDMI auto, Lip sync 80
 - HDMI error and message,
 - Video information 46
 - HDMI indicator 30
 - HDMI resolution,
 - Video settings 85
 - HDMI SET, Option menu 86
 - HDMI set, Option menu 86
 - HDMI, troubleshooting 100
 - HEADPHONE, Dynamic range 79
 - HEADPHONE,
 - Low frequency effect level 79
 - Headphones 45
 - Headphones indicator 30
 - Headphones, Dynamic range 79
 - Headphones,
 - Low frequency effect level 79
- I**
- I/O ASSIGNMENT,
 - Input menu 81
 - Infrared window 31
 - INI.VOL. 77
 - INI.VOL., Zone 2 settings 87
 - INIT, Advanced setup 97
 - INIT. CONFIG, Option menu 86
 - INIT.DLY,
 - Sound field parameter 63
 - Initial configuration,
 - Option menu 86
 - Initial delay,
 - Sound field parameter 63
 - Initial volume 77
- INPUT CH, Input menu 83**
- Input channel and speaker
 - indicators 31
 - Input channel indicators 31
 - Input channels, Input menu 83
 - INPUT MENU, Manual setup 81
 - Input menu, Manual setup 70
 - INPUT RENAME, Input menu 82
 - Input rename, Input menu 82
 - Input signal indicators 30
 - Input source indicators 30
 - Input source information display 46
 - Input/output assignment,
 - Input menu 81
 - INTERNAL ERROR, Automatic setup
 - error message 103
 - iPod connected,
 - iPod status message 102
 - iPod universal dock connection 25
 - iPod use 57
 - iPod, Troubleshooting 102
- J**
- Jacks 17
- L**
- LEVEL ERROR, Automatic setup
 - warning message 104
 - LFE/BASS OUT,
 - Speaker settings 73
 - LFE/Bass out, Speaker settings 73
 - Lip Sync, Sound menu 80
 - LIVE/CLUB,
 - Sound field category 49
 - LIVENESS,
 - Sound field parameter 64
 - Liveness, Sound field parameter 64
 - Loading..., iPod status message 102
 - Low-frequency effect level,
 - Sound menu 79
 - LVL, Auto setup result 34
- M**
- MANUAL 80
 - Manual delay 80
 - MANUAL DELAY, Lip sync 80
 - Manual delay, Lip sync 80
 - MANUAL SETUP 68
 - Manual setup 68
 - MANUAL TUNING 53
 - Manual tuning mode 53
 - MASTER ON/OFF 29
 - MAX VOL. 77
 - MAX VOL., Zone 2 settings 87
 - Maximum volume 77
 - Memory guard, Option menu 85
 - Mono Movie,
 - Sound field program 50
 - MOVIE, Sound field category 49
 - MULTI CH INPUT component
 - selection 43
 - MULTI CH INPUT jacks 25

- Multi-channel input BGV,
 - Input menu 83
 - Multi-channel source playback with
 - headphones 51
 - Multi-format player connection 25
 - Multi-information display 31
 - MULTI-ZONE Configuration 92
 - MUSIC ENHANCER, Sound field
 - category 50
 - Music Video, Sound field program 49
 - MUTE 45
 - MUTE indicator 30
 - MUTE TYPE 77
 - Muting 45
 - Muting type 77
- N**
- Neo:6 Cinema, Decoder type 66, 67
 - Neo:6 Music, Decoder type 67
 - No BT Adapter,
 - Bluetooth status message 102
 - NO FRONT SP, Automatic setup
 - error message 103
 - NO MIC, Automatic setup
 - error message 103
 - NO PRNS SP, Automatic setup
 - error message 103
 - NO SIGNAL, Automatic setup
 - error message 103
 - NO SUR SP, Automatic setup
 - error message 103
 - NOISY, Automatic setup
 - error message 103
 - Number of speakers,
 - Auto setup result 34
- O**
- Operation mode selector 31
 - OPTIMIZER MIC jack 32
 - OPTION MENU, Manual setup 84
 - Option menu, Manual setup 70
 - OSD SHIFT, Display settings 84
 - OSD shift, Display settings 84
 - OSD-AMP, Display settings 84
 - OSD-SOURCE,
 - Display settings 84
 - Other components controlling
 - by remote control 89
 - Other components controlling,
 - Remote control 89
 - OUT OF PHASE, Automatic setup
 - warning message 104
 - Out of Res., HDMI message 46
 - OVER 24m (80ft), Automatic setup
 - warning message 104
- P**
- P.INIT.DLY,
 - Sound field parameter 63
 - P.ROOM SIZE,
 - Sound field parameter 64
 - Pairing, Bluetooth operation 59
 - PANORAMA, Decoder parameter 67
 - Parametric equalizer type,
 - Auto setup parameter 33
 - PHONES jack 45
 - PL LEVEL,
 - Sound field parameter 66
 - Playing video sources
 - in the background 45
 - PLII Game, Decoder type 67
 - PLII Movie, Decoder type 66, 67
 - PLII Music, Decoder type 67
 - PLIIx Game, Decoder type 67
 - PLIIx Movie, Decoder type 66, 67
 - PLIIx Music, Decoder type 67
 - Power cable connection 28
 - PR LEVEL,
 - Sound field parameter 66
 - Presence left speaker level,
 - Sound field parameter 66
 - Presence right speaker level,
 - Sound field parameter 66
 - Presence sound field initial delay,
 - Sound field parameter 63
 - Presence sound field room size,
 - Sound field parameter 64
 - Presence speaker indicators 31
 - Presence speaker using 13
 - Preset SCENE templates 39
 - PRESET TUNING 53
 - Preset tuning mode 53
 - PRO LOGIC, Decoder type 67
 - Projector connection 20
 - Pure Direct 52
 - Pure hi-fi sound 52
 - PVR connection 22
- R**
- Rear panel 10
 - REMOTE AMP,
 - Advanced setup 96
 - Remote control AMP ID,
 - Advanced setup 96
 - Remote control code
 - default settings 90
 - Remote control codes iii
 - Remote control codes setting 90
 - Remote control TUNER ID,
 - Advanced setup 96
 - Remote control,
 - Troubleshooting 101
 - REMOTE IN/OUT jacks 26
 - REMOTE TU, Advanced setup 96
 - Rename, SCENE template 40
 - Repeat 58
 - Repeat, iPod playback 58
 - Resetting the system 105
 - REV.DELAY,
 - Sound field parameter 65
 - REV.LEVEL,
 - Sound field parameter 65
 - REV.TIME,
 - Sound field parameter 65
 - Reverberation delay,
 - Sound field parameter 65
 - Reverberation level,
 - Sound field parameter 65
 - Reverberation time,
 - Sound field parameter 65
 - Roleplaying Game,
 - Sound field program 49
 - ROOM SIZE,
 - Sound field parameter 64
 - Room size,
 - Sound field parameter 64
- S**
- S VIDEO jacks 17
 - S. AUDIO, HDMI set 86
 - S.INIT.DLY,
 - Sound field parameter 63
 - S.LIVENESS,
 - Sound field parameter 64
 - S.ROOM SIZE,
 - Sound field parameter 64
 - SB INI.DLY,
 - Sound field parameter 63
 - SB L/R SP, Speaker settings 74
 - SB LEVEL,
 - Sound field parameter 66
 - SB LIVENESS,
 - Sound field parameter 64
 - SB ROOM SIZE,
 - Sound field parameter 64
 - SBR->SBL, Automatic setup
 - error message 103
 - SCENE 1 8
 - SCENE 2 8
 - SCENE 3 8
 - SCENE 4 8
 - SCENE IR code setting,
 - Advanced setup 97
 - SCENE IR, Advanced setup 97
 - SCENE template rename 40
 - Sci-Fi, Sound field program 49
 - Searching...,
 - Bluetooth status message 102
 - Selection, Audio input jacks 44
 - Selection, Front speaker set 43
 - Selection,
 - MULTI CH INPUT
 - component 43
 - Selection, SCENE template 37
 - SET MENU usage 72
 - Set-top box connection 22
 - Shuffle, iPod playback 58
 - SIGNAL INFO 46
 - Signal information 71
 - SILENT CINEMA 51
 - SILENT CINEMA indicator 31
 - SL LEVEL,
 - Sound field parameter 66
 - SLEEP indicator 31
 - Sleep timer 47
 - Sound field indicators 30
 - Sound field parameter changing 61
 - Sound field programs 48
 - Sound field programs
 - with headphones 51

- Sound field programs
without surround speakers51
- SOUND MENU, Manual setup78
- Sound menu, Manual setup69
- Source feature OSD display time,
Display settings84
- SP A B indicators31
- SP IMP., Advanced setup95
- SP, Auto setup result34
- Speaker cable connection16
- Speaker distance,
Auto setup result34
- Speaker distance, Basic menu76
- Speaker distances76
- Speaker impedance setting28
- Speaker impedance,
Advanced setup95
- Speaker level adjustment52
- Speaker level, Auto setup result34
- Speaker level, Basic menu75
- Speaker settings, Basic menu73
- SPEAKER, Dynamic range79
- SPEAKER,
Low frequency effect level79
- Speakers, Dynamic range79
- Speakers,
Low frequency effect level79
- Specifications110
- Spectacle, Sound field program49
- Sports, Sound field program49
- SR LEVEL,
Sound field parameter66
- STANDARD, Sound field program49
- STANDBY CHARGE,
Input menu82
- Standby mode, Main zone29
- Standby mode, Zone 294
- START PAIRING, Input menu83
- Start pairing, Input menu83
- STEREO, Sound field category50
- Straight51
- Straight Enhancer,
Sound field program50
- Straight mode51
- SUBWOOFER PHASE,
Speaker settings75
- Subwoofer phase,
Speaker settings75
- SUBWOOFER PRE OUT jack
connection24
- Supplied accessories2
- Support audio, HDMI set86
- SUR. L/R SP, Speaker settings74
- SUR.BACK PRE OUT jack
connection24
- Surround back sound field initial delay,
Sound field parameter63
- Surround back sound field liveness,
Sound field parameter64
- Surround back sound field room size,
Sound field parameter64
- Surround back speaker level,
Sound field parameter66
- Surround decode mode66
- Surround left speaker level,
Sound field parameter66
- Surround left/right back speakers,
Speaker settings74
- Surround left/right speakers,
Speaker settings74
- SURROUND PRE OUT jack
connection24
- Surround right speaker level,
Sound field parameter66
- Surround sound field initial delay,
Sound field parameter63
- Surround sound field liveness,
Sound field parameter64
- Surround sound field room size,
Sound field parameter64
- SYSTEM OFF29
- **T**
- Test tone, Basic menu76
- Test tone, Equalizer78
- TEST, Equalizer78
- The Bottom Line,
Sound field program49
- The Roxy Theatre,
Sound field program49
- Tonal quality adjustment52
- TRANSMIT indicator31
- Troubleshooting98
- TU, Advanced setup97
- Tuner frequency step,
Advanced setup97
- Tuner indicators30
- Tuner, Troubleshooting101
- Turning off29
- Turning on29
- Turntable connection23
- TV Controlling, remote control88
- TV monitor connection20
- **U**
- Unable to play,
iPod status message102
- UNIT, Speaker distance76
- Unit, Speaker distance76
- Unknown iPod,
iPod status message102
- Unprocessed input sources51
- USER CANCEL,
Automatic setup error message103
- **V**
- VCR connection22
- VIDEO AUX jacks26
- VIDEO CONV., Video settings85
- Video conversion, Video settings85
- Video information46
- VIDEO jacks17
- Video jacks17
- VIDEO SET, Option menu85
- Video settings, Option menu85
- Video signal flow19
- Video sources
in the background45
- Virtual CINEMA DSP51
- VIRTUAL indicator31
- VOL. TRIM, Input menu82
- VOLTAGE SELECTOR4
- VOLUME level indicator30
- Volume menu, Manual setup69
- Volume Trim, Input menu82
- **W**
- W-1:OUT OF PHASE, Automatic setup
warning message104
- W-2:OVER 24m (80ft), Automatic setup
warning message104
- W-3:LEVEL ERROR, Automatic setup
warning message104
- W-4:CHECK PRNS, Automatic setup
warning message104
- **X**
- x.v.Color108
- **Y**
- YPAO indicator30
- **Z**
- Zone 292
- Zone 2 Initial volume,
Zone 2 settings87
- Zone 2 Maximum volume,
Zone 2 settings87
- Zone 2 settings, Option menu87
- Zone B43
- ZONE2 indicator31
- ZONE2 SET, Option menu87

“(A)SPEAKERS” or “(4)DVD”
(example) indicates the name of
the parts on the front panel or the
remote control. Refer to the
attached sheet or the pages at the
end of this manual for the
information about each position of
the parts.

Precaución: Lea las indicaciones siguientes antes de utilizar este aparato.

- 1 Para asegurar el mejor rendimiento de esta unidad, lea atentamente este manual. Y luego guárdelo en un lugar seguro para poder consultarlo en el futuro en caso de ser necesario.
- 2 Instale este sistema de sonido en un lugar bien ventilado, fresco, seco y limpio, alejado de la luz solar directa, fuentes de calor, vibración, polvo, humedad y/o frío. Deje un espacio de ventilación de 30 cm como mínimo en la parte superior de la unidad, 20 cm por los lados derecho e izquierdo y 20 cm por la parte trasera.
- 3 Coloque esta unidad lejos de otras unidades eléctricas, motores o transformadores, para evitar así los ruidos de zumbido.
- 4 No exponga esta unidad a cambios bruscos de temperaturas, del frío al calor, ni lo coloque en lugares muy húmedos (una habitación con deshumidificador, por ejemplo), para impedir así que se forme condensación en su interior, lo que podría causar una descarga eléctrica, un incendio, daños en la unidad y/o lesiones a las personas.
- 5 Evite instalar esta unidad en un lugar donde puedan caerle encima objetos extraños o donde quede expuesto al goteo o a la salpicadura de líquidos. Encima de esta unidad no ponga:
 - Otros componentes, porque pueden causar daños y/o decoloración en la superficie de esta unidad.
 - Objetos con fuego (velas, por ejemplo), porque pueden causar un incendio, daños en la unidad y/o lesiones a las personas.
 - Recipientes con líquidos, porque pueden caerse y derramar el líquido, causando descargas eléctricas al usuario y/o dañando la unidad.
- 6 No tape esta unidad con un periódico, mantel, cortina, etc. para no impedir el escape del calor. Si aumenta la temperatura en el interior de la unidad, esto puede causar un incendio, daños en la unidad y/o lesiones a las personas.
- 7 No enchufe esta unidad a una toma de corriente hasta después de haber terminado todas las conexiones.
- 8 No ponga la unidad al revés. Podría recalentarse y posiblemente causar daños.
- 9 No utilice una fuerza excesiva con los conmutadores, los controles y/o los cables.
- 10 Cuando desconecte el cable de la alimentación de la toma de corriente, sujete la clavija y tire de ella; no tire del propio cable.
- 11 No limpie esta unidad con disolventes químicos porque podría estropear el acabado. Utilice un paño limpio y seco para limpiar la unidad.
- 12 Utilice solamente la tensión especificada en esta unidad. Utilizar la unidad con una tensión superior a la especificada resulta peligroso y puede producir un incendio, daños en la unidad y/o lesiones a las personas. Yamaha no se hará responsable de ningún daño debido al uso de esta unidad con una tensión diferente de la especificada.
- 13 Para impedir daños debidos a relámpagos, desconecte el cable de alimentación de la toma de corriente durante una tormenta eléctrica.
- 14 No intente modificar ni arreglar esta unidad. Póngase en contacto con el personal de servicio Yamaha cualificado cuando necesite realizar alguna reparación. La caja no deberá abrirse nunca por ninguna razón.
- 15 Cuando no piense utilizar esta unidad durante mucho tiempo (es decir, cuando se ausente de casa por vacaciones, etc.) desconecte el cable de alimentación de la toma de corriente.
- 16 Instale esta unidad cerca de la toma de CA y donde se pueda alcanzar fácilmente la clavija de alimentación de CA.
- 17 Asegúrese de leer la sección “Solución de problemas” antes de dar por concluido que su unidad está averiado.
- 18 Antes de trasladar esta unidad, pulse **ⓁSYSTEM OFF** para ponerlo en el modo de espera, y luego desconecte el cable de alimentación de CA de la toma de corriente.
- 19 **VOLTAGE SELECTOR**
(Modelos de Asia y Generale solamente)
El selector **VOLTAGE SELECTOR** del panel posterior de este aparato deberá ponerse en la posición correspondiente a la tensión empleada en su localidad ANTES de conectar el aparato a la red de alimentación de CA. Las tensiones son:
Modelo de AsiaCA 220/230–240 V, 50/60 Hz
Modelo Generale.....CA 110/120/220/230–240 V, 50/60 Hz
- 20 Las pilas no deberán exponerse a un calor excesivo como, por ejemplo, la luz solar directa, el fuego o algo similar.
- 21 La presión acústica excesiva de los auriculares puede causar pérdida auditiva.

ADVERTENCIA

PARA REDUCIR EL RIESGO DE INCENDIO O DESCARGA ELÉCTRICA, NO EXPONGA ESTA UNIDAD A LA LLUVIA NI A LA HUMEDAD.

Aunque usted apague esta unidad con **ⓁSYSTEM OFF**, esta unidad no se desconectará de la fuente de alimentación de CA mientras esté conectada a la toma de CA. A este estado se le llama modo de espera. En este estado, esta unidad se ha diseñado para que consuma una cantidad de corriente muy pequeña.

Índice

INTRODUCCIÓN

Características	2
Accesorios suministrados	2
Aviso	3
Primeros pasos	4
Guía de inicio rápido	5

PREPARACIÓN

Conexiones	10
Optimización de los ajustes de los altavoces para su habitación de escucha (YPAO)	32
Utilización AUTO SETUP	32

FUNCIONAMIENTO BÁSICO

Selección de plantillas SCENE	37
Asignación de la plantilla SCENE deseada a los botones SCENE	37
Creación de sus plantillas SCENE originales	40
Uso del mando a distancia para la función SCENE	41
Reproducción	42
Procedimiento básico	42
Selección del componente MULTI CH INPUT	43
Selección del juego de altavoces delanteros	43
Selección de jacks de entrada de audio (AUDIO SELECT)	44
Visualización del estado actual de esta unidad en un monitor de vídeo	44
Uso de sus auriculares	45
Silencia la salida de audio	45
Reproducción de fuentes de vídeo como fondo de una fuente de audio	45
Visualización de información de la fuente de entrada	46
Utilización del temporizador para dormir	47
Programas de campos acústicos	48
Selección de programas de campos acústicos	48
Descripciones de programas de campos acústicos	48
Para disfrutar de fuentes de entrada sin procesar (Modo de decodificación directa)	51
Uso de las características de audio	52
Ajuste de nivel de los altavoces	52
Para disfrutar del sonido hi-fi puro	52
Ajuste de la calidad tonal	52
Sintonización de FM/AM	53
Idea general	53
Operaciones de sintonización básica	53
Uso de la función de presintonización de emisoras	54
Utilización iPod™	57
Control iPod™	57
Utilización de componentes Bluetooth™	59
Vinculación del adaptador Bluetooth™ y su componente Bluetooth	59
Reproducción del componente Bluetooth™	59
Grabación	60

FUNCIONAMIENTO AVANZADO

Configuraciones de sonido avanzadas	61
Cambio de ajustes de parámetros de campos acústicos	61
Selección de decodificadores	66
Personalización de esta unidad (MANUAL SETUP)	68
Utilización SET MENU	72
1 BASIC MENU	73
2 VOLUME MENU	77
3 SOUND MENU	78
4 INPUT MENU	81
5 OPTION MENU	84
Funciones del mando a distancia	88
Control de esta unidad, un TV u otros componentes	88
Puesta de los códigos de mando a distancia	90
Restablecimiento de todos los códigos de mando a distancia	91
Uso de la configuración multizona	92
Conexión Zone 2	92
Control Zone 2	93
Ajuste avanzado	95
Uso del ajuste avanzado	95

INFORMACIÓN ADICIONAL

Solución de problemas	98
Reposición del sistema	105
Glosario	106
Información de programas de campos acústicos	109
Especificaciones	110
Índice alfabético	112

APPENDIX

(al final de este manual)

Panel delantero	i
Mando a distancia	ii
Lista de códigos de mando a distancia	iii

“**A**SPEAKERS” o “**4**DVD” (ejemplo) indica el nombre de las partes del panel delantero o del mando a distancia. Para conocer información de cada posición de las partes, consulte la hoja adjunta o las páginas al final de este manual.

INTRODUCCIÓN

PREPARACIÓN

FUNCIONAMIENTO BÁSICO

FUNCIONAMIENTO AVANZADO

INFORMACIÓN ADICIONAL

APPENDIX

Español

Características

Amplificador de potencia de 7 canales incorporado

- ◆ Potencia de salida RMS mínima (20 Hz a 20 kHz, THD de 0,06%, 8 Ω)
Delanteros: 95 W + 95 W
Central: 95 W
Surround: 95 W + 95 W
Surround trasero: 95 W + 95 W

Función SCENE

- ◆ Plantillas SCENE de preajuste para varias situaciones
- ◆ Plantillas SCENE para personalizar
- ◆ Control de un componente compatible con la señal de control Yamaha SCENE (sólo algunos modelos) que funcione con la función SCENE

Programas de campos acústicos

- ◆ Tecnología para la creación de campos acústicos patentada por Yamaha
- ◆ Modo Compressed Music Enhancer
- ◆ Virtual CINEMA DSP
- ◆ SILENT CINEMA

Decodificadores de audio digital

- ◆ Decodificador Dolby TrueHD, Dolby Digital Plus
- ◆ Decodificador DTS-HD Master Audio, DTS-HD High Resolution Audio
- ◆ Decodificador Dolby Digital/Dolby Digital EX
- ◆ Decodificador DTS/DTS-ES Matrix 6.1, Discrete 6.1, DTS 96/24
- ◆ Decodificador Dolby Pro Logic/Dolby Pro Logic II/Dolby Pro Logic Iix

Sintonizadores de radio

- ◆ Sintonización de FM/AM

HDMI™ (Interfaz multimedia de alta definición)

- ◆ Interfaz HDMI para obtener vídeo estándar, realzado o de alta definición y también audio digital multicanal basado en HDMI versión 1.3a (HDMI tiene licencia de HDMI Licensing, LLC.)
 - Capacidad para información de sincronización automática de audio y vídeo (lip sync)
 - Capacidad de transmisión de señal de vídeo Deep Color (30/36 bits)
 - Capacidad de transmisión de señal de vídeo “x.v.Color”
 - Capacidad para frecuencia de renovación alta y señales de vídeo de alta resolución
 - Capacidad para señales del formato de audio digital de alta definición
- ◆ HDCP (High-bandwidth Digital Content Protection System) con licencia de Digital Content Protection, LLC.
- ◆ Conversión ascendente de vídeo analógico a vídeo digital HDMI (vídeo compuesto ↔ S-vídeo ↔ vídeo componente → vídeo digital HDMI) para salida de monitor

Terminal DOCK

- ◆ Terminal DOCK para conectar al acoplador universal Yamaha iPod (como el YDS-10, vendido separadamente) o al Bluetooth adaptador (como el YBA-10, vendido separadamente)

Otras características





- ◆ YPAO (Yamaha Parametric Room Acoustic Optimizer) para la instalación automática de los altavoces
- ◆ Convertidor D/A de 192 kHz/24 bits
- ◆ Menús OSD (visualización en pantalla) que le permiten optimizar esta unidad para adaptarla a su sistema audiovisual individual
- ◆ 5.1 o 7.1 canales de entrada adicionales para obtener una entrada multicanal discreta
- ◆ Capacidad de entrada/salida de vídeo componente (3 COMPONENT VIDEO IN y 1 MONITOR OUT)
- ◆ Conversión de señal de vídeo digital (vídeo compuesto ↔ S-vídeo ↔ vídeo componente) para salida de monitor
- ◆ Modo Pure Direct para obtener un sonido hi-fi puro para todas las fuentes
- ◆ Capacidad para controlar la gama dinámica adaptiva
- ◆ Capacidad para controlar el nivel del efecto DSP adaptivo
- ◆ Capacidad para controlar iPod
- ◆ Mando a distancia con capacidad para códigos de mando a distancia preestablecidos
- ◆ Instalación personalizada Zone 2
- ◆ Capacidad para conexión de biamplificación
- ◆ Temporizador para dormir

Accesorios suministrados

Verifique que ha recibido todos los componentes siguientes.

- Mando a distancia
- Pilas (2) (AA, R6, UM-3)
- Micrófono optimizador
- Antena de cuadro de AM
- Antena de FM interior

Acerca de este manual

-  indica un consejo para su utilización.
- Algunas operaciones se pueden llevar a cabo con los botones del panel delantero o del mando a distancia. Cuando los nombres de los botones del panel delantero y del mando a distancia sean diferentes, los nombres de los botones del mando a distancia estarán entre parentesis.
- Este manual se imprime antes de la producción. El diseño y las especificaciones están sujetos a cambios por motivo de mejoras, etc. Si hay diferencias entre el manual y el producto, el producto tiene prioridad.
- “ SPEAKERS” o “ DVD” (ejemplo) indica el nombre de las partes del panel delantero o del mando a distancia. Para conocer información de cada posición de las partes, consulte la hoja adjunta o las páginas al final de este manual.
- El símbolo “ ” con el número de página indica la página de referencia correspondiente.



Fabricado bajo licencia de Dolby Laboratories.

“Dolby”, “Pro Logic” y el símbolo con una doble D son marcas registradas de Dolby Laboratories.



Fabricado bajo licencia según patentes de los EE.UU. con los números:

5,451,942;5,956,674;5,974,380;5,978,762;6,226,616;6,487,535, y otras patentes de los EE.UU. e internacionales emitidas o pendientes. DTS es una marca registrada, y los logotipos DTS, el símbolo, DTS-HD y DTS-HD Master Audio son marcas de fábrica de DTS, Inc. © 1996-2007 DTS, Inc. Todos los derechos reservados.

iPod™

“iPod” es una marca de fábrica de Apple Inc., registrada en los EE.UU. y en otros países.

Bluetooth™

Bluetooth es una marca registrada de Bluetooth SIG que Yamaha usa según un acuerdo de licencia.

HDMI

“HDMI”, el logotipo “HDMI” y “High-Definition Multimedia Interface” son marcas de fábrica o marcas registradas de HDMI Licensing LLC.

x.v.Color™

“x.v.Color” es una marca de fábrica de Sony Corporation.

SILENT™ CINEMA

“SILENT CINEMA” es una marca de fábrica de Yamaha Corporation.

Primeros pasos

■ Instalación de las pilas en el mando a distancia

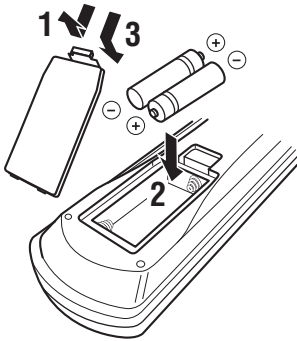

1 Quite la tapa del compartimento de las pilas.

2 Inserte las dos pilas suministradas (AA, R6, UM-3) según las marcas de polaridad (+ y -) del interior del compartimento de las pilas.

3 Cierre la tapa del compartimento de las pilas.

Notas

- Cambie las pilas si nota las condiciones siguientes:
 - el margen de control del mando a distancia se reduce.
 - el indicador **TRANSMIT** no parpadea o su luz pierde intensidad.
- No use una pila vieja junto con una nueva.
- No utilice juntas pilas de tipos diferentes (alcalinas y de manganeso, por ejemplo). Lea las indicaciones de las pilas con atención porque hay tipos diferentes que pueden tener la misma forma y color.
- Si las pilas tienen fugas, tírelas inmediatamente. Evite tocar el material que sale de las pilas o dejar que éste entre en contacto con ropas, etc. Limpie a fondo el compartimento de las pilas antes de instalar otras nuevas.
- No tire las pilas con la basura de casa; disponga correctamente de ellas según los reglamentos de su localidad.
- Si el mando a distancia se queda sin pilas más de 2 minutos, o si las pilas agotadas quedan en su interior, el contenido de la memoria podrá borrarse. Cuando se borre la memoria, inserte pilas nuevas, establezca el código del mando a distancia y programe cualquier función adquirida que pueda haber sido borrada.

■ VOLTAGE SELECTOR (Modelos de Asia y General solamente)

Precaución

El VOLTAGE SELECTOR del panel trasero de esta unidad debe ajustarse para la tensión de la red eléctrica local ANTES de conectar el cable de alimentación a la toma de CA. Un ajuste incorrecto del VOLTAGE SELECTOR puede ser la causa de que esta unidad se convierta en un posible peligro de incendio.

Gire el VOLTAGE SELECTOR a derecha o izquierda a la posición correcta usando un destornillador de punta plana.

Las tensiones son las siguientes:

Modelo de Asia CA 220/230–240 V, 50/60 Hz

Modelo General

..... CA 110/120/220/230–240 V, 50/60 Hz

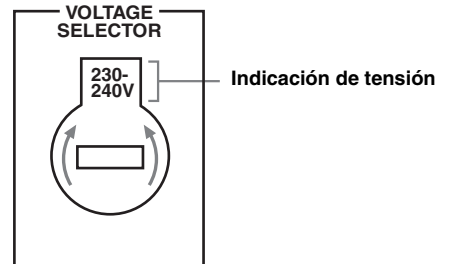

Guía de inicio rápido

Los pasos siguientes describen la forma más sencilla de disfrutar de la reproducción de películas de DVD en su cine de casa. Vea las páginas 11 a 15 para conocer detalles de la ubicación de los altavoces.

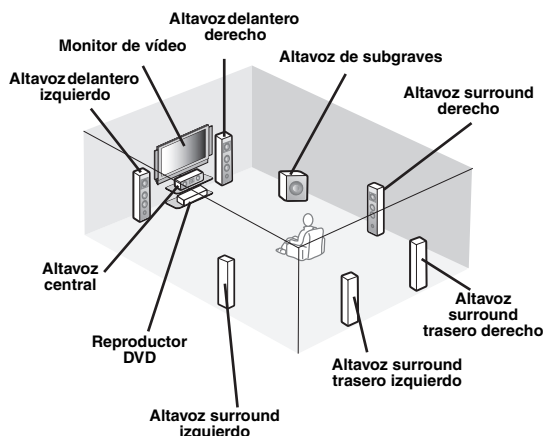

Paso 1: Instalación de sus altavoces

P. 6

Paso 2: Conecte su reproductor DVD y otros componentes

P. 7

Paso 3: Pulse el botón SCENE 1

P. 8

¡Disfrute de la reproducción de DVD!

Preparación: Verifique los elementos

Prepare los elementos siguientes.

- Altavoces**
 - Altavoces delanteros** x 2
 - Altavoz central** x 1
 - Altavoces surround** x 4

Seleccione altavoces con blindaje antimagnético. Se necesitan como mínimo dos altavoces delanteros. El orden de prioridad de los demás altavoces requeridos es el siguiente:

1. Dos altavoces surround
2. Altavoz central
3. Un altavoz surround trasero (o dos)

- Altavoz de subgraves activo** x 1

Seleccione un altavoz de subgraves activo que tenga jack de entrada RCA.

- Cables de altavoces** x 7

- Cable de altavoz de subgraves** x 1

Seleccione un cable RCA monofónico.

- Reproductor DVD** x 1

Seleccione un reproductor DVD con jack coaxial de salida de audio digital y jack de salida de vídeo compuesto.

- Monitor de vídeo** x 1

Seleccione un monitor de TV, monitor de vídeo o proyector equipado con un jack de entrada de vídeo compuesto.

- Cable de vídeo** x 2

Seleccione un cable de vídeo compuesto RCA.

- Cable coaxial de audio digital** x 1



A esta unidad también puede conectar dos altavoces de subgraves. En este caso, prepare dos altavoces de subgraves activos y dos cables de altavoces de subgraves.

Paso 1: Instalación de sus altavoces

Coloque sus altavoces en la habitación y conéctelos a esta unidad.

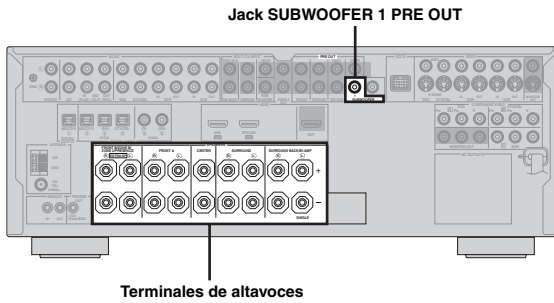

1 Coloque sus altavoces y altavoz de subgraves en la habitación.

2 Conecte los cables de altavoces a cada altavoz.

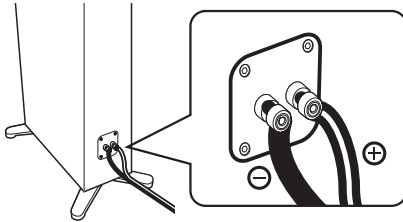

Asegúrese de conectar correctamente “+” (rojo) y “-” (negro). Los cables son de color o forma diferente, tal vez con una franja, ranura o resalto. Conecte el cable con franja (ranurado, etc.) a los terminales “+” (rojos) de esta unidad y de su altavoz. Conecte el cable ordinario a los terminales “-” (negros).

3 Conecte cada cable de altavoz al terminal de altavoz correspondiente de esta unidad.

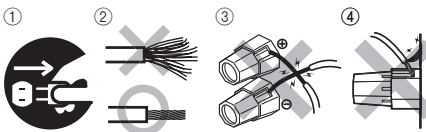

- ① Asegúrese de que esta unidad y el altavoz de subgraves estén desenchufados de las tomas de CA.
- ② Retuerza juntos los hilos expuestos de los cables de altavoces para evitar cortocircuitos.
- ③ No deje que los hilos expuestos de los cables de los altavoces se toquen entre sí.
- ④ No deje que los hilos expuestos de los cables de los altavoces toquen ninguna parte de esta unidad.

Asegúrese de conectar correctamente el canal izquierdo (L), el canal derecho (R), “+” (rojo) y “-” (negro).

Altavoces delanteros y altavoz central

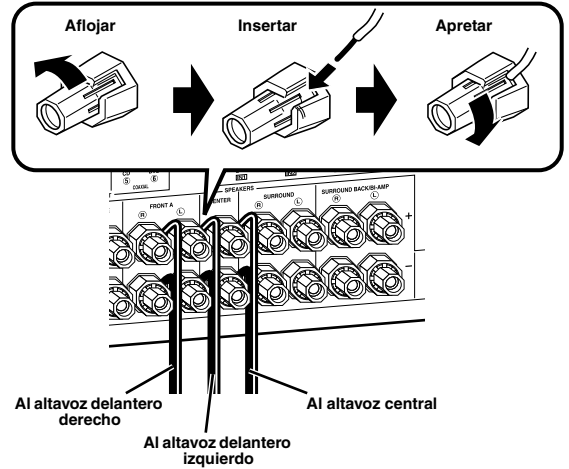

Altavoces surround y surround trasero

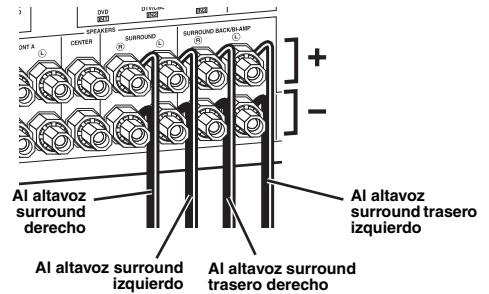

4 Conecte el cable del altavoz de subgraves al jack SUBWOOFER PRE OUT 1 de esta unidad y al jack de entrada del altavoz de subgraves.

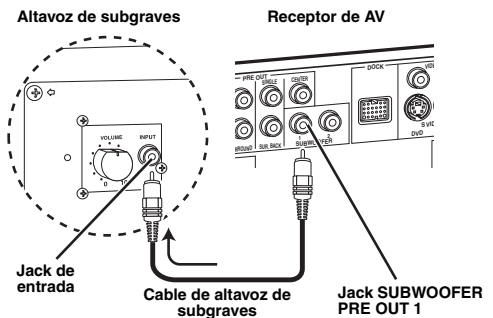

Al jack SUBWOOFER PRE OUT 2 también puede conectar un altavoz de subgraves.

Paso 2: Conecte su reproductor DVD y otros componentes

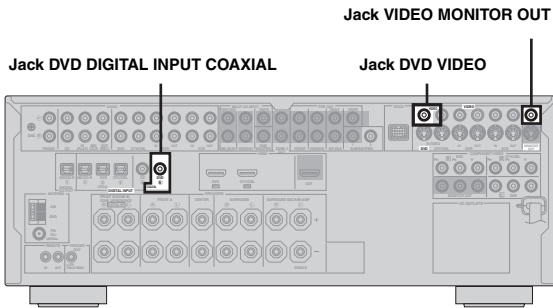

Asegúrese de que esta unidad y el reproductor DVD estén desenchufados de las tomas de CA.

- 1 Conecte el cable coaxial de audio digital al jack coaxial de salida de audio digital de su reproductor DVD y al jack DVD DIGITAL INPUT COAXIAL de esta unidad.

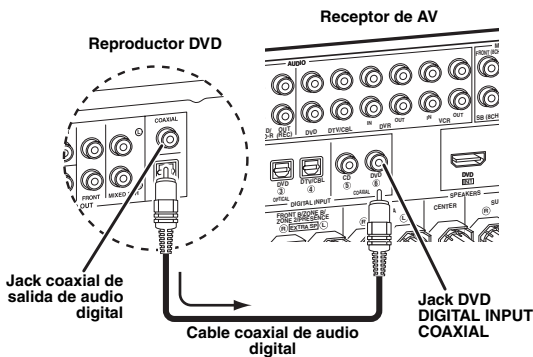

- 2 Conecte el cable de vídeo al jack de salida de vídeo compuesto de su reproductor DVD y al jack DVD VIDEO de esta unidad.

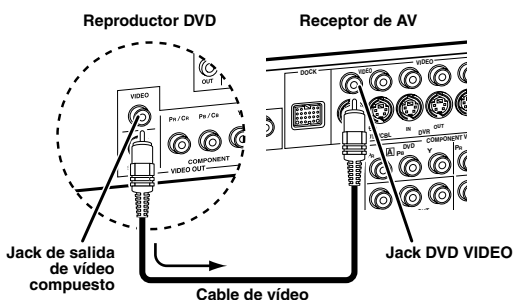

- 3 Conecte el cable de vídeo al jack VIDEO MONITOR OUT de esta unidad y al jack de entrada de vídeo de su monitor de vídeo.

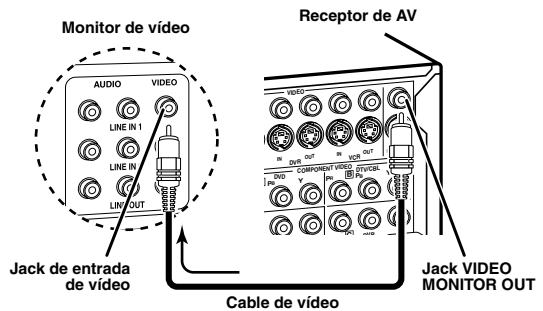

- 4 Conecte la clavija de alimentación de esta unidad y otros componentes a las tomas de CA.



Esta unidad está equipada con AC OUTLET(S) para suministrar alimentación a los otros componentes (excepto el modelo de Corea). Vea la página 28 para conocer detalles.

■ Para hacer más conexiones

- Uso de otras combinaciones de altavoces P. 11
- Conexión de diversas formas de un monitor de vídeo P. 20
- Conexión de diversas formas de un reproductor DVD P. 21
- Conexión de una grabadora DVD o una videograbadora digital P. 22
- Conexión de un receptor digital multimedia P. 22
- Conexión de un reproductor CD, una grabadora MD o un giradiscos P. 23
- Conexión de un amplificador externo P. 24
- Conexión de un reproductor DVD mediante conexión multicanal de audio analógico P. 25
- Conexión de un acoplador universal Yamaha iPod o un adaptador Bluetooth P. 25
- Uso de los jacks REMOTE IN/OUT P. 26
- Uso de los jacks VIDEO AUX del panel delantero P. 26
- Conexión de una antena de FM/AM P. 27

Paso 3: Pulse el botón SCENE 1

Verifique el tipo de altavoces conectados.

Si los altavoces son de 6 ohmios, ponga “SP IMP.” en “6ΩMIN” antes de usar esta unidad (vea la página 28). También se pueden usar altavoces de 4 ohmios como altavoces delanteros (vea la página 95).

1 Encienda el monitor de vídeo y luego ponga su selector de fuente de entrada en la posición correspondiente a esta unidad.

2 Pulse el botón  SCENE 1.

Esta unidad se enciende. “DVD Movie Viewing” aparece en el visualizador del panel delantero, y esta unidad optimiza automáticamente su propio estado para la reproducción del DVD.

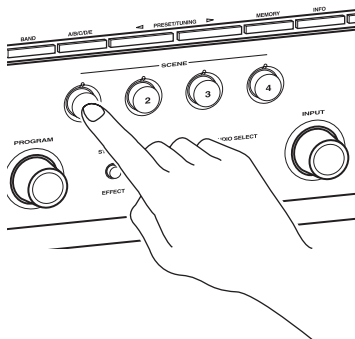

El indicador del botón SCENE seleccionado se enciende mientras esta unidad está en el modo SCENE.

3 Inicie la reproducción del DVD deseado en su reproductor.

4 Gire  VOLUME para ajustar el volumen.

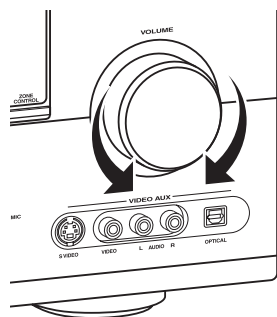

Nota

Cuando cambia la fuente de entrada o el programa de campo acústico, el modo SCENE se desactiva.

■ Acerca de la función SCENE

Pulsando un botón SCENE, usted puede encender esta unidad y recuperar su fuente de entrada y programa de campo acústico favoritos según la plantilla SCENE que ha sido asignada al botón SCENE. Las plantillas SCENE son combinaciones incorporadas de fuentes de entradas y programas de campos acústicos.



Si conecta un producto Yamaha con capacidad para señales de control SCENE, esta unidad puede activar el componente e iniciar la reproducción automáticamente. Consulte el manual de instrucciones del reproductor DVD para conocer más información.

■ Las plantillas SCENE asignadas de forma predeterminada

Botón SCENE predeterminado	El nombre de la plantilla SCENE y su descripción
SCENE 1	DVD Movie Viewing – fuente de entrada: DVD – programa de campo acústico: Sci-Fi Para cuando quiera disfrutar de una película del reproductor DVD conectado.
SCENE 2	Music Disc Listening – fuente de entrada: DVD – programa de campo acústico: 2ch Stereo Para cuando quiera escuchar un disco de música reproducido por el reproductor DVD conectado.
SCENE 3	TV Viewing *1 – fuente de entrada: DTV/CBL – programa de campo acústico: Straight Para cuando quiera ver un programa de TV.
SCENE 4	Radio Listening *2, *3, *4 – fuente de entrada: TUNER – programa de campo acústico: 7ch Enhancer Para cuando quiera escuchar un programa de música de una emisora de radio de FM.

Notas

*1 Deberá conectar de antemano un sintonizador de TV por cable o de satélite a esta unidad. Vea la página 22 para conocer detalles.

*2 Debe conectar de antemano en esta unidad las antenas de FM y AM suministradas. Vea la página 27 para conocer detalles.

*3 Deberá sintonizar de antemano la emisora de radio deseada. Vea las páginas 53 a 56 para conocer información de la sintonización.

*4 Para obtener la mejor recepción posible, oriente la antena de cuadro de AM conectada, o ajuste la posición del extremo de la antena interior de FM.



Puede cambiar la plantilla SCENE asignada a los botones SCENE. Vea la página 37 para conocer detalles.

■ Después de usar esta unidad...

Pulse **Ⓚ MAIN ZONE ON/OFF** para poner esta unidad en el modo de espera.



Esta unidad se pone en el modo de espera y consume un poco de energía para recibir señales infrarrojas del mando a distancia. Para encender esta unidad desde el modo de espera, pulse los botones **Ⓢ SCENE** deseados (o **Ⓜ SCENE**) o **Ⓚ MAIN ZONE ON/OFF** (o **Ⓛ POWER**). Vea la página 29 para conocer detalles.

¿Qué quiere hacer con esta unidad?

■ Personalización de las plantillas SCENE

- Uso de varias plantillas SCENE [P. 37](#)
- Creación de sus plantillas SCENE originales [P. 40](#)

■ Uso de varias fuentes de entrada

- Controles básicos de esta unidad [P. 42](#)
- Disfrute de programas de radio de FM/AM [P. 53](#)
- Uso de su iPod con esta unidad [P. 57](#)
- Uso de los componentes Bluetooth [P. 59](#)

■ Uso de varias funciones de sonido

- Uso de varios programas de campos acústicos [P. 48](#)
- Uso del modo directo puro para obtener sonido de alta calidad [P. 52](#)
- Personalización de programas de campos acústicos [P. 61](#)

■ Ajuste de los parámetros de esta unidad

- Optimización automática de los parámetros de los altavoces para su habitación de escucha (AUTO SETUP) [P. 32](#)
- Ajuste manual de varios parámetros de esta unidad [P. 68](#)
- Ajuste del mando a distancia [P. 88](#)
- Ajuste de parámetros avanzados [P. 95](#)

■ Característica adicional

- Apagado automático de esta unidad [P. 47](#)

Conexiones

Panel trasero

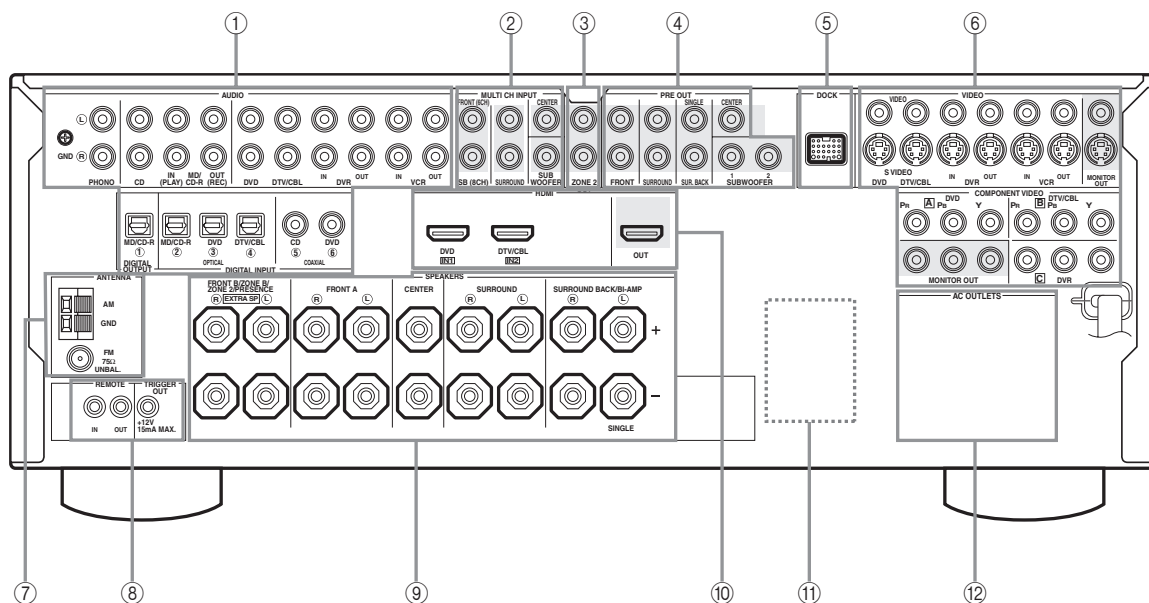

	Nombre	Página
①	Jacks AUDIO	21
	Jacks DIGITAL INPUT/OUTPUT	17-23
②	Jacks MULTI CH INPUT	25
③	Jacks ZONE2 OUT	92
④	Jacks PRE OUT	24
⑤	Terminal DOCK	25
⑥	Jacks de componentes de vídeo (VIDEO y S VIDEO)	17-22
	Jacks COMPONENT VIDEO	17-22
⑦	Terminales ANTENNA	27
⑧	Jacks REMOTE IN/OUT	26
⑨	Terminales de altavoces	11-16
⑩	Jacks HDMI	18
⑪	VOLTAGE SELECTOR (Modelos de Asia y General solamente)	4
⑫	AC OUTLET(S)	28

⑧ Jack TRIGGER OUT

Éste es un jack de expansión de control para instalación personalizada.

Colocación de los altavoces

La disposición de los altavoces de abajo muestra la colocación de los altavoces que nosotros recomendamos. Puede utilizarla para disfrutar de CINEMA DSP y fuentes de audio de múltiples canales.

■ Disposición de altavoces de 7.1 canales

La disposición de altavoces de 7.1 canales se recomienda para reproducir el sonido de los formatos de audio de alta definición (Dolby TrueHD, DTS-HD Master Audio, etc.) y también para el sonido de las fuentes de audio convencionales con programas de campos acústicos. Vea la página 14 para tener información de la conexión.



Le recomendamos añadir también altavoces de presencia para los sonidos de efectos del programa de campo acústico CINEMA DSP. Vea la página 13 para conocer detalles.

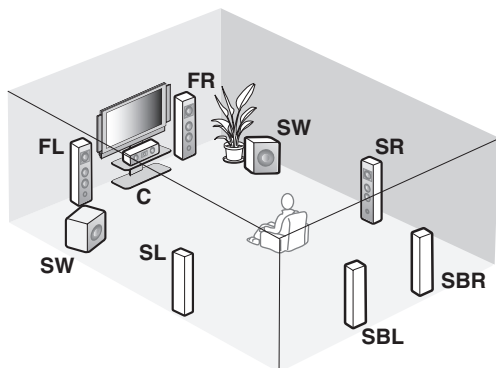

Indicaciones de altavoces

FL/FR: Delantero izquierdo/derecho

C: Central

SL/SR: Surround izquierdo/derecho

SBL/SBR: Surround traseros izquierdo/derecho

SW: Altavoz de subgraves

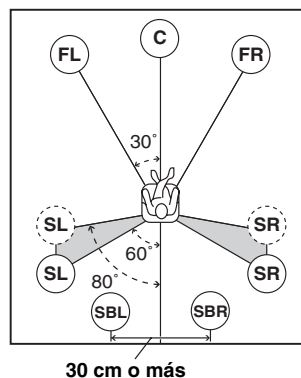

Altavoces delanteros izquierdo y derecho

Los altavoces delanteros son la fuente principal de sonidos y efectos. Coloque estos altavoces a distancias iguales de la posición de escucha ideal. La distancia de cada altavoz a cada lado del monitor de vídeo debe ser la misma.

Altavoz central

El altavoz central es para los sonidos del canal central (diálogos, voces, etc.). Si por alguna razón no es práctico utilizar un altavoz central, no lo utilice. Sin embargo, con el sistema completo se obtienen los mejores resultados.

Altavoces surround izquierdo y derecho

Los altavoces surround son para efectos y sonidos surround.

Altavoces surround traseros izquierdo y derecho

Los altavoces surround traseros son un suplemento de los altavoces surround y proporcionan unas transiciones hacia delante y atrás más reales.

Altavoces de subgraves

La utilización de un altavoz de subgraves con amplificador incorporado como, por ejemplo, el Yamaha Active Servo Processing Subwoofer System, no sólo es eficaz para reforzar las frecuencias de los graves de cualquier canal o todos ellos, sino que también lo es para reproducir sonido de alta fidelidad del canal LFE (efecto de frecuencia baja) incluido en las fuentes Dolby Digital y DTS. A esta unidad puede conectar uno o dos altavoces de subgraves. Cuando use dos altavoces de subgraves podrá disfrutar de un sonido grave más profundo. La posición del altavoz de subgraves no es crítica, porque los sonidos graves bajos no son muy direccionales. Pero es mejor colocarlo cerca de los altavoces delanteros. Gírelo un poco hacia el centro de la habitación para reducir el reflejo de las paredes.



Cuando use dos altavoces de subgraves procure que éstos sean del mismo tipo, y ajuste en ellos las mismas características acústicas. Ponga cada altavoz de subgraves a la misma distancia de la posición de escucha. La señal que sale por el jack SUBWOOFER PRE OUT 2 es la misma que sale por el jack SUBWOOFER PRE OUT 1.

■ Disposición de altavoces de 6.1 canales

Vea la página 14 para conocer información de conexión.



Le recomendamos añadir también altavoces de presencia para los sonidos de efectos del programa de campo acústico CINEMA DSP. Vea la página 13 para conocer detalles.

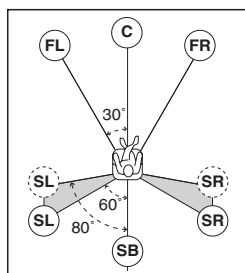
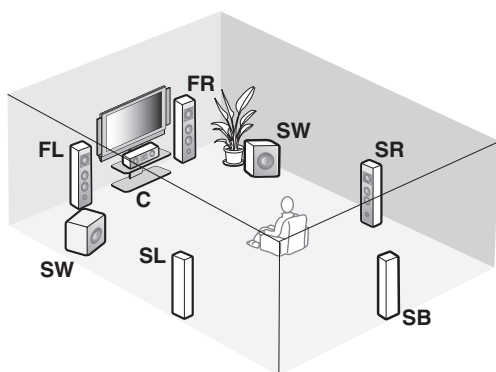

Indicaciones de altavoces

FL/FR: Delantero izquierdo/derecho

C: Central

SL/SR: Surround izquierdo/derecho

SB: Surround trasero

SW: Altavoz de subgraves

■ Disposición de altavoces de 5.1 canales

Vea la página 14 para conocer información de conexión.



Le recomendamos añadir también altavoces de presencia para los sonidos de efectos del programa de campo acústico CINEMA DSP. Vea la página 13 para conocer detalles.

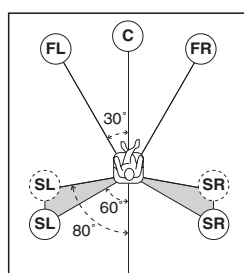
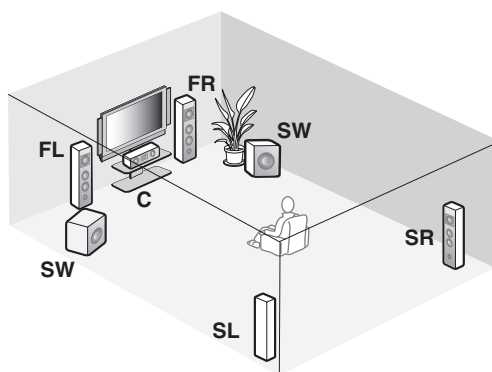

Indicaciones de altavoces

FL/FR: Delantero izquierdo/derecho

C: Central

SL/SR: Surround izquierdo/derecho

SW: Altavoz de subgraves

Altavoces delanteros izquierdo y derecho

Altavoz central

Altavoces surround izquierdo y derecho

Altavoces de subgraves

Las funciones y ajustes de cada altavoz son los mismos que los empleados en la disposición de altavoces de 7.1 canales (vea la página 11).

Altavoz surround trasero

Conecte un altavoz surround sencillo al terminales de altavoz SURROUND BACK SINGLE y colóquelo detrás de la posición de escucha. Las señales de los canales surround traseros derecho e izquierdo se mezclan y salen por el altavoz surround trasero sencillo cuando usted pone "SUR.B L/R SP" en "SMLx1" o "LRGx1" (vea la página 74).

Altavoces delanteros izquierdo y derecho

Altavoz central

Altavoces de subgraves

Las funciones y ajustes de cada altavoz son los mismos que los empleados en la disposición de altavoces de 7.1 canales (vea la página 11).

Altavoces surround izquierdo y derecho

Conecte los altavoces surround a los terminales de altavoces SURROUND aunque haya colocado los altavoces surround detrás de la posición de escucha. Para el campo acústico suave y sin interrupciones de detrás de la posición de escucha, ponga los altavoces surround derecho e izquierdo más atrás en comparación con la disposición de los altavoces de 7.1 canales. Las señales de los canales surround traseros se dirigen a los altavoces surround derecho e izquierdo cuando "SUR.B L/R SP" se pone en "NONE" (vea la página 74).

Para otras combinaciones de altavoces

Usando una combinación de altavoces que no sea la de 7.1/6.1/5.1 canales también puede disfrutar de fuentes multicanales con programas de campos acústicos.

Use la función de ajuste automático (vea la página 32) o ponga los parámetros "SPEAKER SET" en "MANUAL SETUP" (vea la página 73) para dar salida al sonido surround por los altavoces conectados.

■ Usando altavoces de presencia

Los altavoces de presencia son un suplemento para el sonido de los altavoces delanteros y de los altavoces surround traseros, con efectos ambientales extra producidos por programas de campos acústicos (vea la página 48). Usando los altavoces de presencia puede ajustar la posición vertical de los diálogos (vea la página 62).

Para usar los altavoces de presencia, conéctelos al terminal EXTRA SP (vea la página 14) y ponga "EXTRA SP ASSIGN" en "PRESENCE" (vea las páginas 33 y 73).

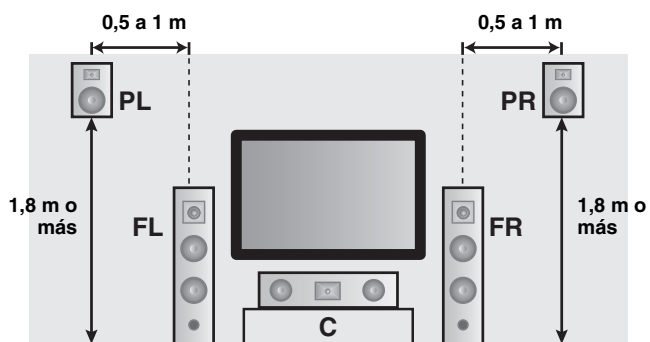

Indicaciones de altavoces

- FL:** Delantero izquierdo
- FR:** Delantero derecho
- C:** Central
- PL:** Presencia delantero izquierdo
- PR:** Presencia delantero derecho

Conexión de altavoces

Asegúrese de conectar correctamente el canal izquierdo (L), el canal derecho (R), “+” (rojo) y “-” (negro). Si las conexiones tienen defectos, esta unidad no podrá reproducir bien las fuentes de entrada.

Precaución

- Antes de conectar los altavoces, asegúrese de que la clavija de alimentación de CA esté desconectada de la toma de CA.
- No deje que los cables desnudos de los altavoces se toquen entre sí o toquen cualquier parte metálica de esta unidad. Esto podría dañar esta unidad y/o los altavoces. Si los cables de altavoces se cortocircuitan, “CHECK SP WIRES” aparecerá en el visualizador del panel delantero cuando encienda esta unidad.
- Utilice altavoces con blindaje antimagnético. Si este tipo de altavoz aún crea interferencia con el monitor, separe los altavoces del monitor.
- Si va a utilizar altavoces de 6 ohmios, asegúrese de poner “SP IMP.” en “6ΩMIN” antes de usar esta unidad (vea la página 28). También se pueden usar altavoces de 4 ohmios como altavoces delanteros. Para conocer detalles del ajuste de impedancia de los altavoces, vea la página 95.

Nota

Un cable de altavoz consiste realmente en un par de cables aislados uno junto al otro. Los cables son de color o forma diferente, tal vez con una franja, ranura o resalto. Conecte el cable con franja (ranurado, etc.) a los terminales “+” (rojos) de esta unidad y de su altavoz. Conecte el cable ordinario a los terminales “-” (negros).

■ Para el ajuste de altavoces de 7.1 canales

Terminales EXTRA SP

Conecte el sistema de altavoces delanteros alternativo (FRONT B), los sistemas de altavoces delanteros de otra habitación (ZONE B), los altavoces de presencia o los altavoces Zone 2. Para seleccionar la función de los altavoces conectados a los terminales EXTRA SP, ponga el parámetro “EXTRA SP ASSIGN” en “SOUND MENU” (vea la página 73).



También puede seleccionar la función de los altavoces conectados a los terminales EXTRA SP en “AUTO SETUP” (vea la página 33).

Altavoces de subgraves (opcional)

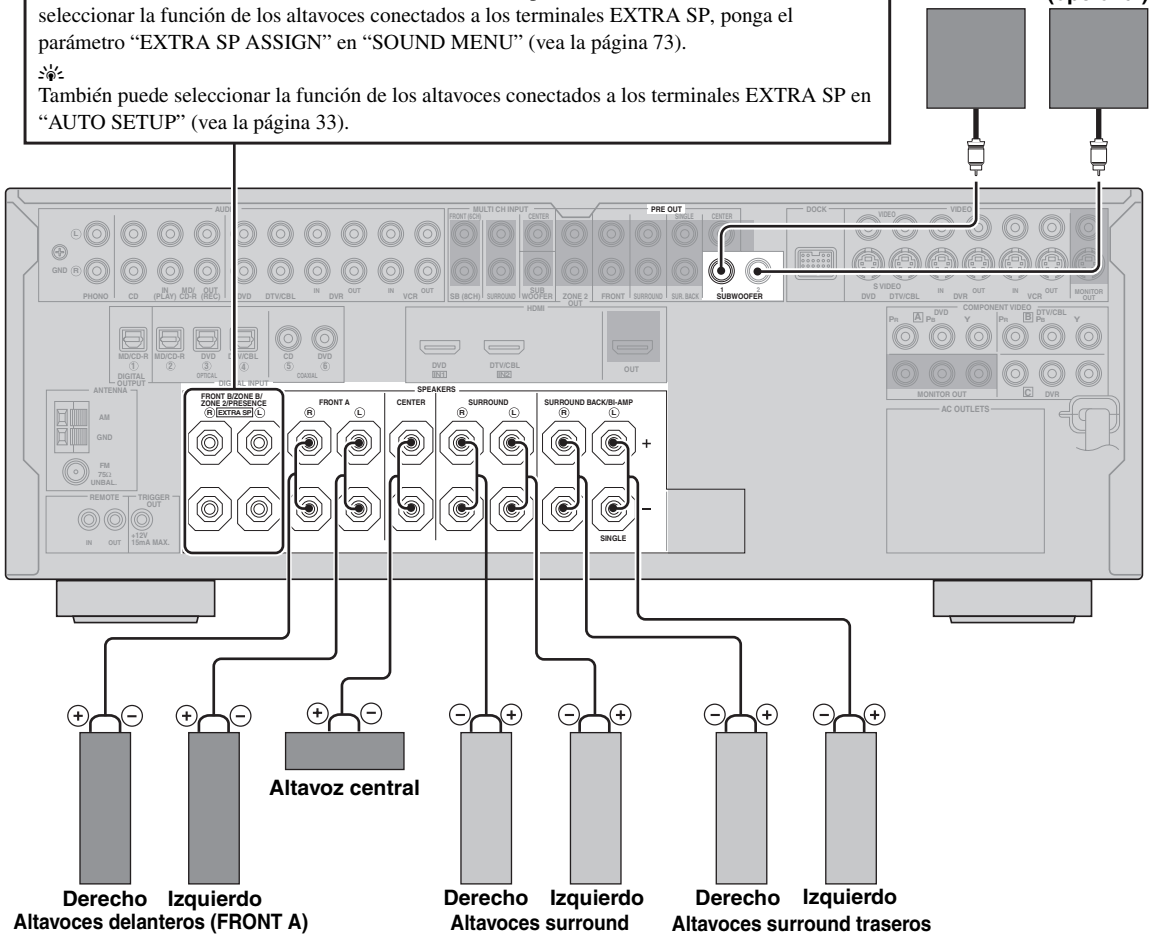

■ Para el ajuste de altavoces de 6.1 canales

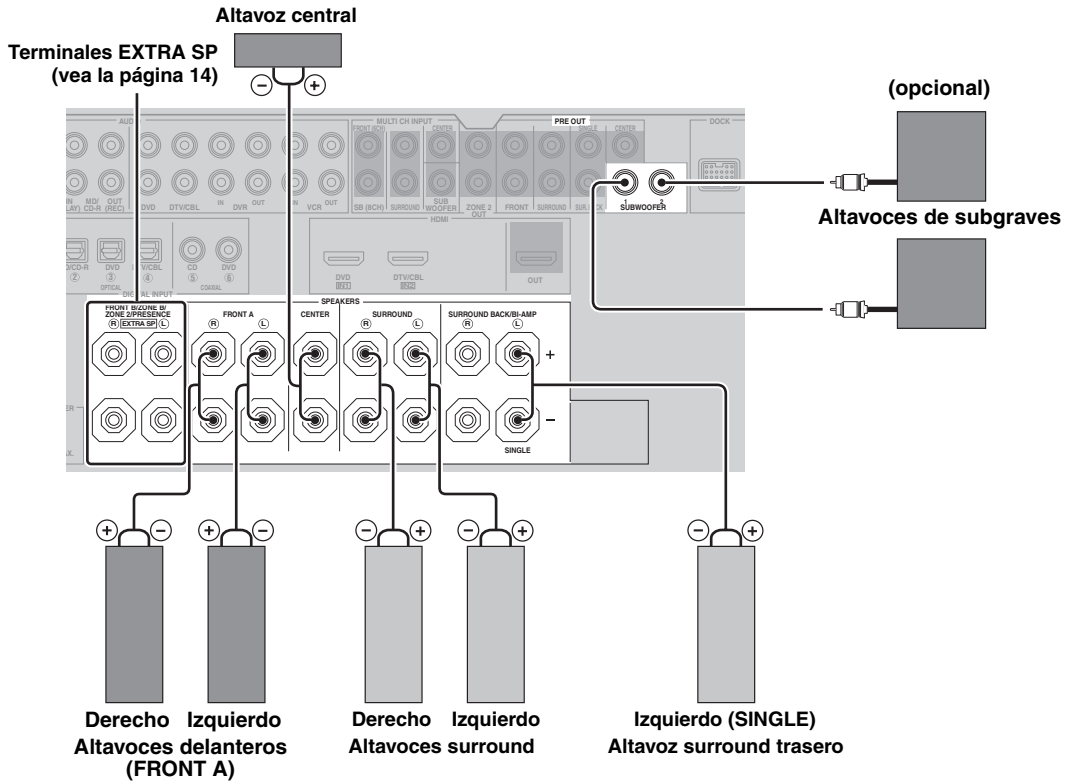

■ Para el ajuste de altavoces de 5.1 canales

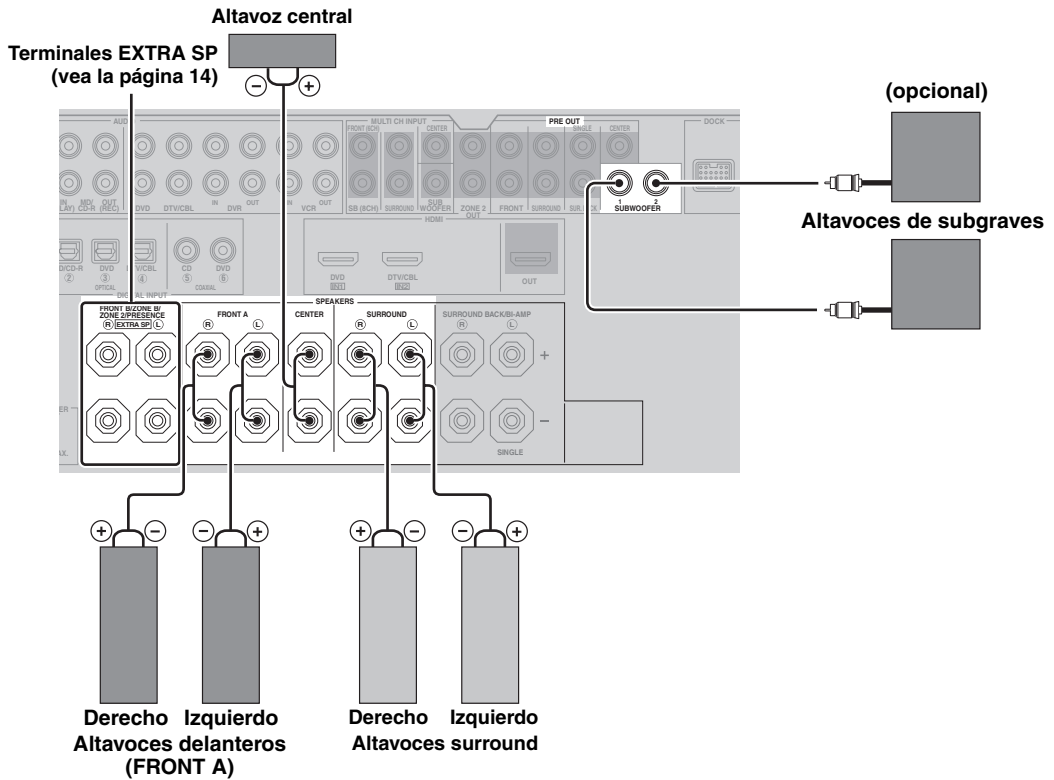

■ **Conexión de cables de altavoces**

- 1 Quite aproximadamente 10 mm de aislamiento del extremo de cada cable de altavoz y luego retuerza juntos los hilos expuestos del cable para evitar cortocircuitos.

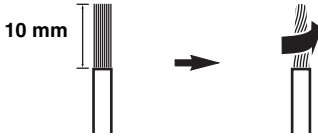

- 2 Afloje la perilla.

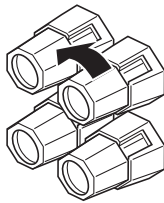

Rojo: positivo (+)
Negro: negativo (-)

- 3 Inserte un cable pelado en el agujero de cada terminal.

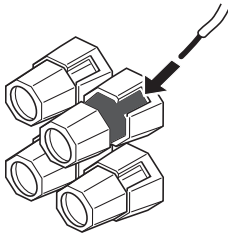

- 4 Apriete la perilla para asegurar el cable.

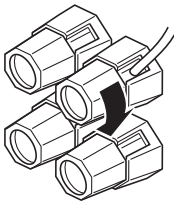

■ **Conexión de la clavija tipo banana (excepto modelos de Europa, Rusia, Asia y Corea)**

Apriete la perilla y luego meta el conector de clavija tipo banana hasta el fondo del terminal correspondiente.

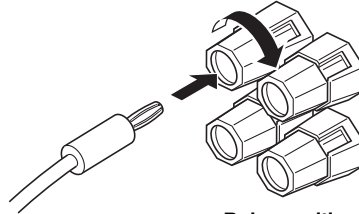

Rojo: positivo (+)
Negro: negativo (-)

■ **Uso de la conexión de biamplificación**

Precaución

Quite las barras o puentes de cortocircuito de sus altavoces para separar los filtros separadores LPF (filtro pasabajos) y HPF (filtro pasaaltos).

Esta unidad le permite hacer conexiones de biamplificación a un sistema de altavoces. Compruebe si sus altavoces soportan la biamplificación. Para hacer las conexiones de biamplificación, use los terminales FRONT y SURROUND BACK/BI-AMP como se muestra abajo. Para activar las conexiones de biamplificación, ponga "BI-AMP" en "ON" en "ADVANCED SETUP" (vea la página 97).

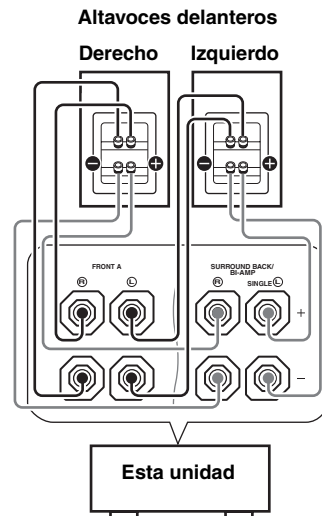

Nota

Cuando haga conexiones convencionales, asegúrese de que las barras de cortocircuito estén bien introducidas en los terminales. Consulte los manuales de instrucciones de los altavoces para conocer detalles.

Información sobre los jacks y las clavijas

Conecte uno de los tipos de jacks de audio y/o jacks de vídeo con los que están equipados sus componentes de entrada.

Jacks de audio y clavijas de cables

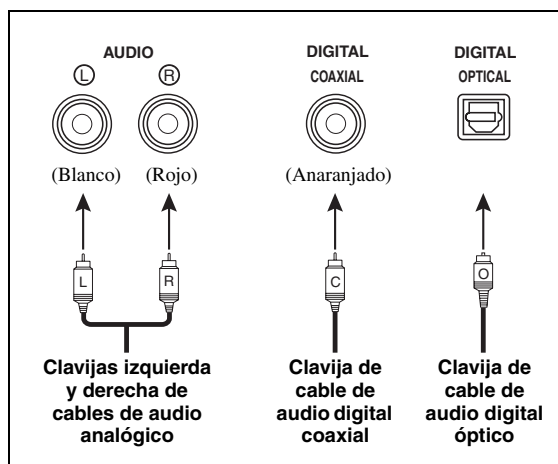

Jacks de vídeo y clavijas de cables

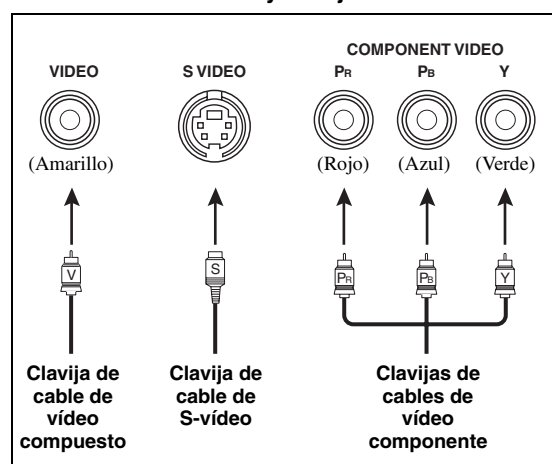

■ Jacks de audio

Esta unidad tiene tres tipos de jacks de audio. La conexión depende de la disponibilidad de jacks de audio en sus otros componentes.

Jacks AUDIO

Para señales de audio analógico convencional transmitido por cables de audio analógico izquierdo y derecho. Conecte las clavijas rojas a los jacks derechos y las blancas a los izquierdos.

Jacks DIGITAL COAXIAL

Para señales de audio digital transmitidas por cables de audio digital coaxiales.

Jacks DIGITAL OPTICAL

Para señales de audio digital transmitidas por cables de audio digital ópticos.

Nota

Puede utilizar los jacks digitales para introducir PCM, Dolby Digital y series de bits DTS. Cuando conecte componentes a los jacks COAXIAL y OPTICAL, tendrán prioridad las señales introducidas por el jack COAXIAL. Los jacks de entrada óptica son compatibles con señales digitales con una frecuencia de muestreo de hasta 96 kHz.

■ Jacks de vídeo

Esta unidad tiene tres tipos de jacks de vídeo. La conexión depende de la disponibilidad de jacks de entrada en su monitor de vídeo.

Jacks VIDEO

Para señales de vídeo compuesto convencional transmitidas por cables de vídeo compuesto.

Jacks S VIDEO

Para señales S-vídeo, separadas en señales de vídeo de luminancia (Y) y crominancia (C) y transmitidas por conductores separados de cables S-vídeo.

Jacks COMPONENT VIDEO

Para señales de vídeo componente, separadas en señales de vídeo de luminancia (Y) y crominancia (Pb, Pr) y transmitidas por conductores separados de cables de vídeo componente.



Esta unidad dispone de la función de conversión de vídeo. Vea las páginas 19 y 85 para conocer detalles.

Información activada HDMI™

Compatibilidad con señales HDMI

Señales de audio

Tipos de señales de audio	Formatos de señales de audio	Medios compatibles
PCM lineal de 2 canales	2ch, 32-192 kHz, 16/20/24 bit	CD, DVD-Vídeo, DVD-Audio, etc.
PCM lineal multicanal	8ch, 32-192 kHz, 16/20/24 bits	DVD-Audio, Blu-ray Disc, HD DVD, etc.
DSD	2/5.1ch, 2,8224 MHz, 1 bit	SA-CD, etc.
Serie de bits	Dolby Digital, DTS	DVD-Vídeo, etc.
Serie de bits (Audio de alta definición)	Dolby TrueHD, Dolby Digital Plus, DTS-HD Master Audio, DTS-HD High Resolution Audio, DTS Express	Blu-ray Disc, HD DVD, etc.



- Si el componente fuente de audio puede decodificar las señales de audio de serie de bits de los comentarios de audio, usted podrá reproducir las fuentes de audio con los comentarios de audio mezclados usando las conexiones siguientes:
 - entrada de audio analógico multicanal (vea la página 25)
 - DIGITAL INPUT OPTICAL (o COAXIAL)
- Consulte el manual de instrucciones del componente fuente de entrada y ajuste correctamente el componente.

Notas

- Cuando se reproduzca un DVD-Audio con protección contra la copia CPPM, las señales de vídeo y audio tal vez no salgan dependiendo del tipo de reproductor DVD.
- Esta unidad no es compatible con componentes incompatibles con HDCP HDMI o DVI.
- Para decodificar señales de serie de bits de audio en esta unidad, ajuste correctamente el componente fuente de entrada para que éste dé salida directamente a las señales de serie de bits de audio (no decodifica las señales de serie de bits en el componente). Consulte los manuales de instrucciones suministrados para conocer detalles.
- Esta unidad no es compatible con las funciones de comentarios de audio (por ejemplo, el contenido de audio especial descargado a través de Internet) de Blu-ray Disc o HD DVD. Esta unidad no reproduce los comentarios de audio del contenido de Blu-ray Disc o HD DVD.

Señales de vídeo

Esta unidad no es compatible con las señales de vídeo de las resoluciones siguientes:

Formato de señal de vídeo

- 480i/60 Hz
- 576i/50 Hz
- 480p/60 Hz
- 576p/50 Hz
- 720p/60 Hz, 50 Hz
- 1080i/60 Hz, 50 Hz
- 1080p/60 Hz, 50 Hz, 24 Hz

Asignación de entrada predeterminada de los jacks de entrada HDMI

Jack de entrada HDMI	Fuente de entrada asignada
IN1	DVD
IN2	DTV/CBL

Jack HDMI y clavija de cable

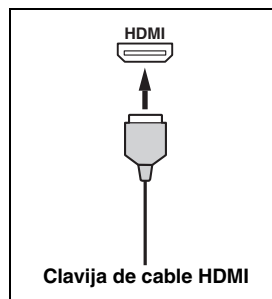

- Le recomendamos usar un cable HDMI de menos de 5 metros que tenga impreso el logotipo HDMI.
- Use un cable de conversión (jack HDMI ↔ jack DVI-D) para conectar esta unidad a otros componentes DVI.

Notas

- No desconecte o conecte el cable, ni desconecte la alimentación, de los componentes HDMI conectados al jack HDMI OUT de esta unidad mientras se transfieren datos. Si lo hace, se perturbará la reproducción o se causará ruido.
- Si desconecta la alimentación del monitor de vídeo conectado al jack HDMI OUT mediante una conexión DVI, esta unidad tal vez no pueda establecer la conexión con el componente.
- Las señales de vídeo analógico introducidas en los jacks de vídeo compuesto, S-vídeo y vídeo componente pueden convertirse ascendientemente de forma digital para salir por el jack HDMI OUT. Ponga “VIDEO CONV.” en “ON” en “MANUAL SETUP” (vea la página 85) para activar esta función.

Flujo de señales de audio y vídeo

Flujo de señales de audio

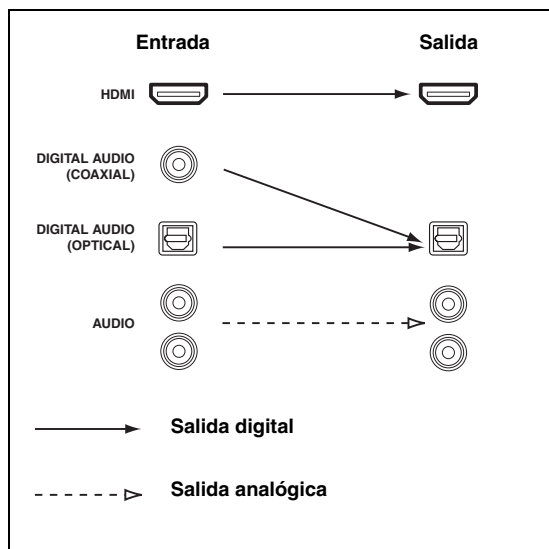

Notas

- Las señales de 2 canales, PCM multicanal, Dolby Digital y DTS introducidas por uno de los jacks HDMI IN pueden salir por el jack HDMI OUT sólo cuando "S.AUDIO" se pone en "OTHER" (vea la página 86).
- Las señales de audio introducidas por los jacks HDMI IN no salen por los jacks AUDIO ni DIGITAL OUTPUT.

Flujo de señales de vídeo

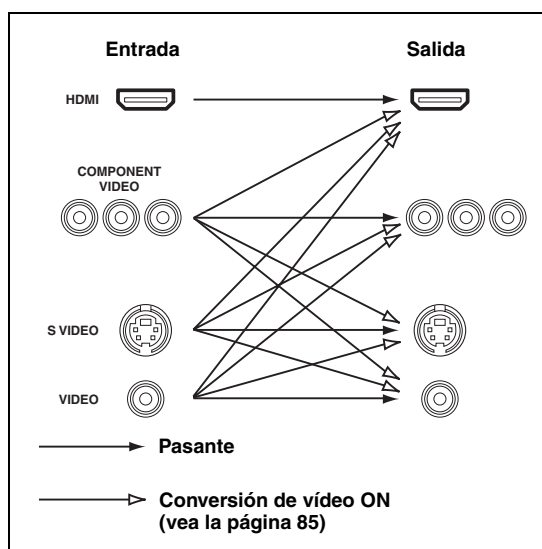

Notas

- Cuando las señales de vídeo se introducen en los jacks HDMI, COMPONENT VIDEO, S VIDEO y VIDEO, el orden de prioridad de las señales de entrada es el siguiente:
 1. HDMI
 2. COMPONENT VIDEO
 3. S VIDEO
 4. VIDEO
- Las señales de vídeo digital introducidas por uno de los jacks HDMI IN no pueden salir por los jacks de salida de vídeo analógico.
- Las señales de vídeo componente analógico con resolución de 480i (NTSC)/576i (PAL) se convierten en señales de S-vídeo o vídeo compuesto y salen por los jacks S VIDEO MONITOR OUT y VIDEO MONITOR OUT.
- Las señales de vídeo componente analógico con 1080p de resolución sólo salen por los jacks COMPONENT VIDEO MONITOR OUT.

Conexión de un monitor de TV o monitor

Conecte su TV (o proyector) al jack HDMI OUT, a los jacks COMPONENT VIDEO MONITOR OUT, al jack S VIDEO MONITOR OUT o al jack VIDEO MONITOR OUT de esta unidad.



Asegúrese de que esta unidad y otros componentes estén desenchufados de las tomas de CA.



- Puede elegir la reproducción de señales de audio HDMI en esta unidad o en otro componente HDMI conectado al jack HDMI OUT de esta unidad. Use el parámetro "S.AUDIO" en "OPTION MENU" para seleccionar el componente de reproducción de las señales de audio HDMI (vea la página 86).

- Cuando use el sintonizador interno del TV como fuente de entrada, conecte los jacks de salida de audio analógico y digital del TV y los jacks de entrada de audio analógico y digital de esta unidad. Consulte "Conexión de un receptor digital multimedia" en la página 22 para conocer información de la conexión.

Notas

- Si hay un monitor de vídeo conectado a esta unidad con una conexión DVI, usted podrá aprovechar todas las funciones de HDMI.
- Algunos monitores de vídeo conectados a esta unidad mediante una conexión DVI no reconocen las señales de audio/vídeo HDMI que están siendo introducidas si éstos se encuentran en el modo de espera. En este caso, el indicador HDMI parpadea de forma irregular.
- Si el monitor de vídeo conectado es compatible con la función de sincronización automática de audio y vídeo (sincronización automática de voz), esta unidad ajustará automáticamente la sincronización de audio y vídeo (vea la página 80). Conecte el monitor de vídeo al jack HDMI OUT de esta unidad y use la función.

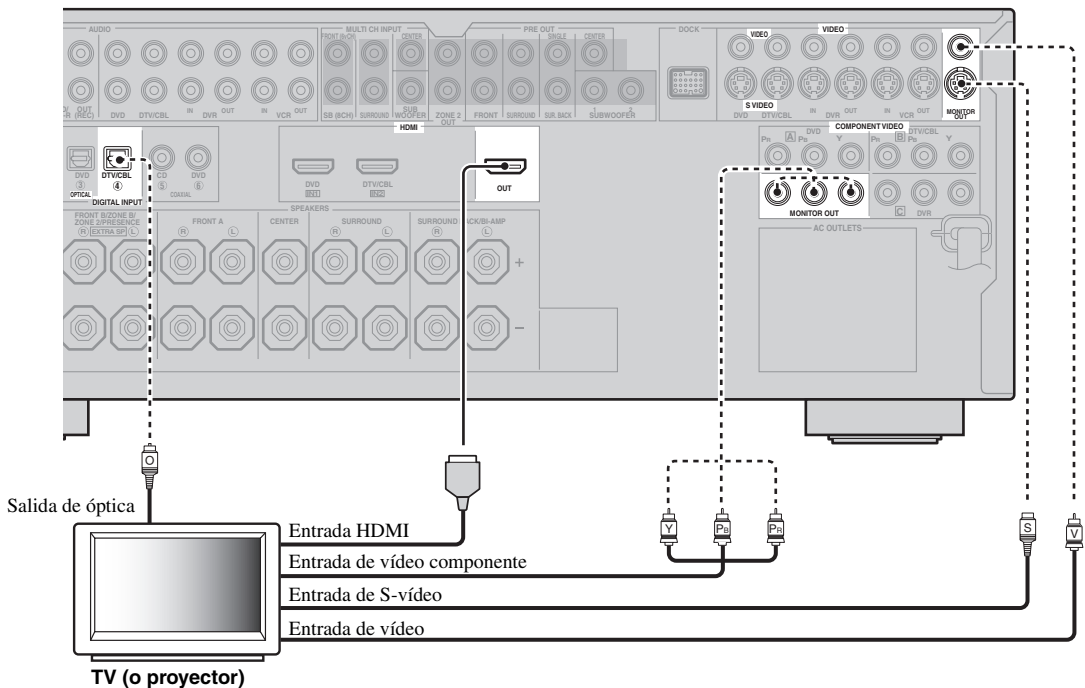

———— indica las conexiones recomendadas

----- indica las conexiones alternativas
(Una para la conexión de vídeo y otra para la conexión de audio)

Conexión de otros componentes



Asegúrese de que esta unidad y otros componentes estén desenchufados de las tomas de CA.

Notas

- Cuando “VIDEO CONV.” se ponga en “OFF” (vea la página 85), asegúrese de hacer el mismo tipo de conexiones de vídeo que las empleadas para su TV (vea la página 20). Por ejemplo, si conecta su TV al jack VIDEO MONITOR OUT de esta unidad, conecte sus otros componentes a los jacks VIDEO.

- Cuando “VIDEO CONV.” se pone en “ON” (vea la página 85), las señales de vídeo convertidas sólo salen por los jacks MONITOR OUT. Para grabar una fuente tendrá que hacer los mismos tipos de conexiones de vídeo entre cada componente.
- Para hacer una conexión digital a un componente que no sea el predeterminado y asignado a cada jack DIGITAL INPUT o DIGITAL OUTPUT, seleccione el ajuste correspondiente para “OPTICAL OUT”, “OPTICAL IN” o “COAXIAL IN” en “I/O ASSIGNMENT” (vea la página 81).
- Si conecta su reproductor DVD a los jacks DIGITAL INPUT (OPTICAL) y DIGITAL INPUT (COAXIAL), tendrán prioridad las señales introducidas en el jack DIGITAL INPUT (COAXIAL).

■ Conexión de un reproductor DVD

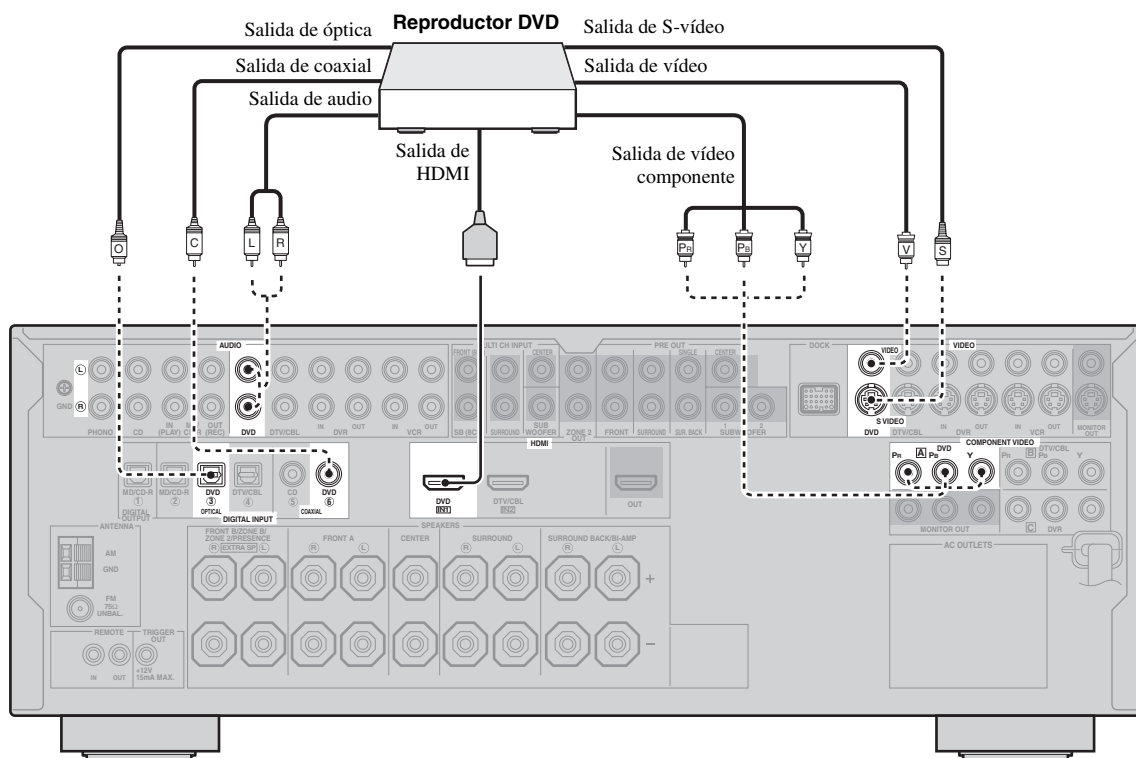

————— indica las conexiones recomendadas
 - - - - - indica las conexiones alternativas
 (Una para la conexión de vídeo y otra para la conexión de audio)

PREPARACIÓN

Español

■ **Conexión de una grabadora DVD, PVR o videograbadora**

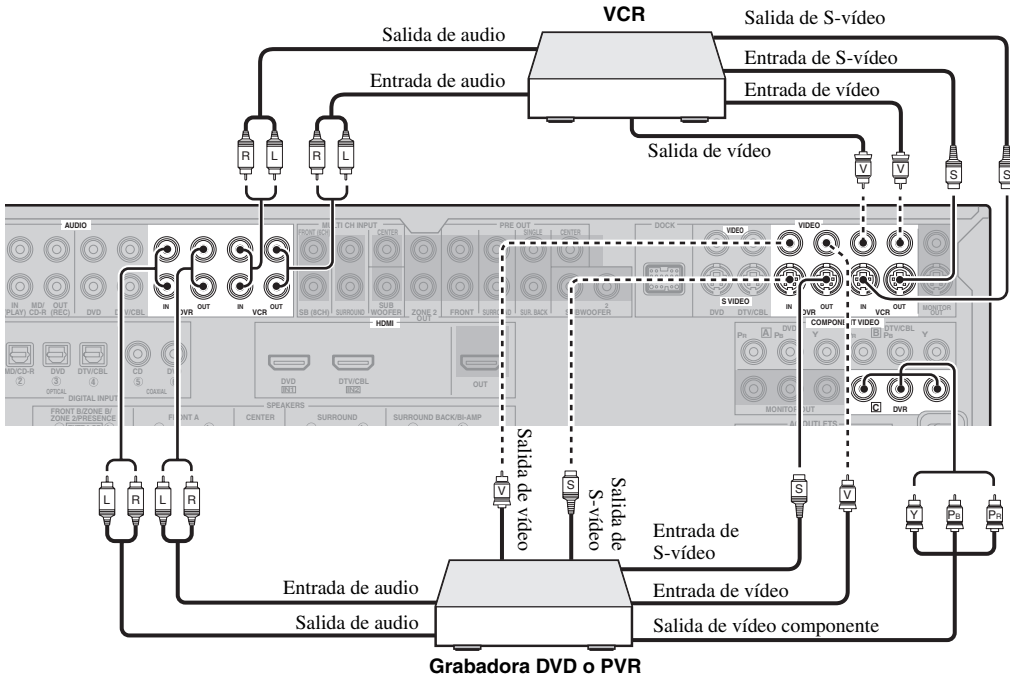

■ **Conexión de un receptor digital multimedia**

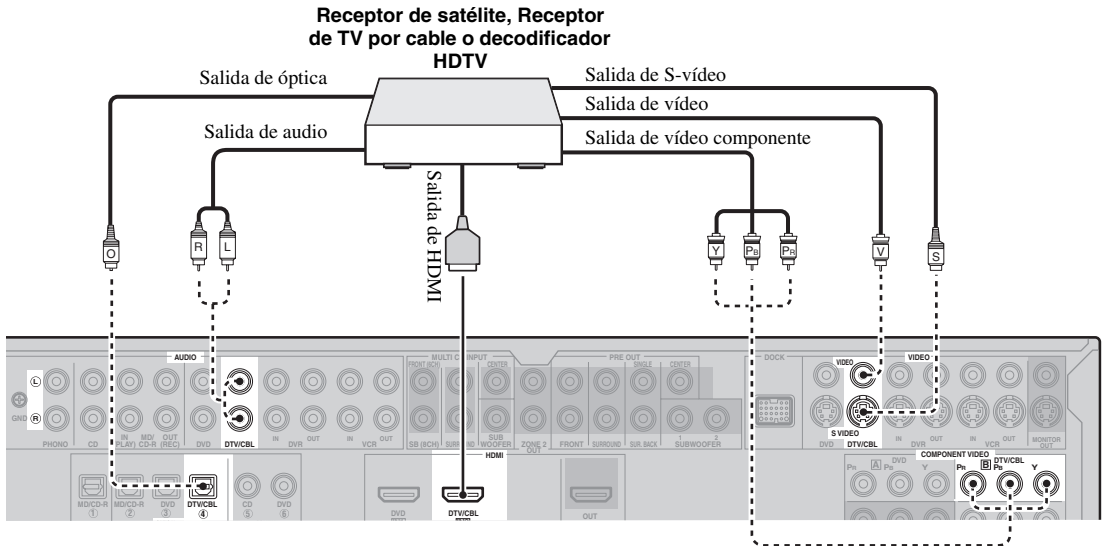

— indica las conexiones recomendadas

- - - indica las conexiones alternativas (Una para la conexión de vídeo y otra para la conexión de audio)

■ Conexión de componentes de audio

Notas

- Para hacer una conexión digital a un componente que no sea el predeterminado y asignado a cada jack DIGITAL INPUT o DIGITAL OUTPUT, seleccione el ajuste correspondiente para “OPTICAL OUT”, “OPTICAL IN” o “COAXIAL IN” en “I/O ASSIGNMENT” (vea la página 81).
- Conecte su giradiscos al terminal GND de esta unidad para reducir el ruido de la señal. Sin embargo, con algunos giradiscos puede que oiga menos ruido sin la conexión al terminal GND.
- Los jacks PHONO sólo son compatibles con un giradiscos con una cápsula MM o MC de alto rendimiento de salida. Para conectar un giradiscos con un cartucho MC de bajo rendimiento de salida a los jacks PHONO, utilice un transformador elevador en línea o un amplificador para cápsulas MC.
- Cuando conecta ambos jacks, DIGITAL INPUT (OPTICAL) y DIGITAL INPUT (COAXIAL), a un componente de audio tiene prioridad el jack DIGITAL INPUT (COAXIAL).

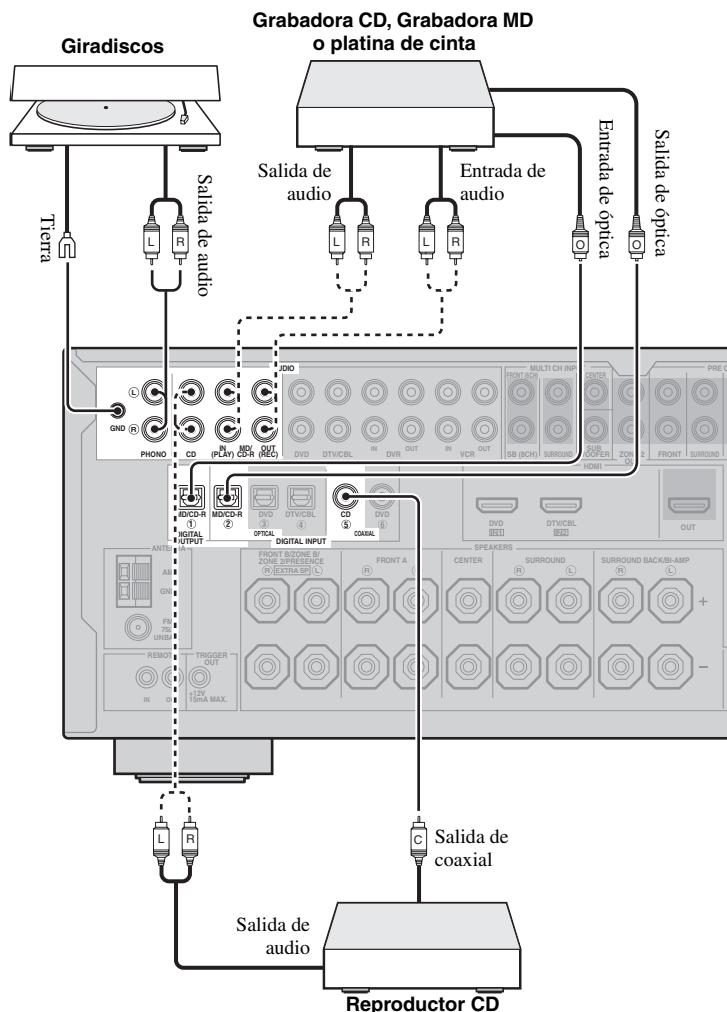

— indica las conexiones recomendadas
 - - - indica las conexiones alternativas
 (Una para la conexión de audio)

PREPARACION

Español

■ Conexión de un amplificador externo

Esta unidad tiene potencia más que suficiente para cualquier uso en una casa. Sin embargo, si quiere añadir más potencia a la salida de los altavoces o utilizar otro amplificador, conecte un amplificador externo a los jacks PRE OUT. Cada jack PRE OUT da salida a las mismas señales de canales que los terminales SPEAKERS correspondientes.

Notas

- Cuando haga conexiones a los jacks PRE OUT, no haga conexiones a los terminales SPEAKERS.
- Las señales que salen por los jacks FRONT PRE OUT son afectadas por los ajustes TONE CONTROL (vea la página 52).
- Ajuste el nivel del sonido del altavoz de subgraves con el control de dicho altavoz (vea la página 52).
- Algunas señales tal vez no salgan por los jacks SUBWOOFER PRE OUT dependiendo de los ajustes hechos para "SPEAKER SET" (vea la página 73).

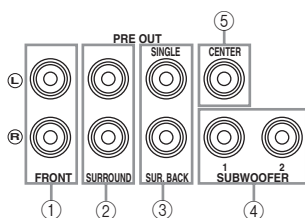

① Jacks FRONT PRE OUT

Jacks de salida de canales delanteros.

② Jacks SURROUND PRE OUT

Jacks de salida de canales surround.

③ Jacks SUR.BACK PRE OUT

Jacks de salida de canales surround traseros. Cuando sólo conecte un amplificador externo para los canales surround traseros, conéctelo al jack SINGLE.

Notas

- Cuando "BI-AMP" se pone en "ON", esta unidad da salida a las señales de audio del canal delantero por los jacks SUR.BACK PRE OUT.
- Las señales de audio que salen por los jacks SUR.BACK PRE OUT son distintas según el ajuste de "EXTRA SP ASSIGN" (vea las páginas 33 y 73).

④ Jacks SUBWOOFER PRE OUT

Conecte uno o dos altavoces de subgraves con amplificador incorporado.

Nota

La señal que sale por el jack SUBWOOFER PRE OUT 2 es la misma que sale por el jack SUBWOOFER PRE OUT 1.

⑤ Jack CENTER PRE OUT

Jacks de salida de canal central.

■ Conexión de un reproductor multiformato o un decodificador externo

Esta unidad está equipada con 6 jacks de entrada adicionales (izquierdo y derecho FRONT, CENTER, izquierdo y derecho SURROUND y SUBWOOFER) para la entrada de múltiples canales discretos de un reproductor, decodificador externo, procesador de sonido o preamplificador de múltiples formatos.

Si pone "INPUT CH" en "8CH" en "MULTI CH" (vea la página 83), podrá usar los jacks de entrada asignados como "FRONT" en "MULTI CH" (vea la página 83) junto con los jacks MULTI CH INPUT para introducir señales de 8 canales.

Conecte los jacks de salida de su reproductor multiformato o decodificador externo a los jacks MULTI CH INPUT. Asegúrese de que las salidas derecha e izquierda coincidan con los jacks de entrada derecha e izquierdo para los canales delanteros y surround.

Notas

- Cuando seleccione el componente conectado a los jacks MULTI CH INPUT como fuente de entrada (vea la página 43), esta unidad apagará automáticamente el procesador de campo acústico digital, y usted no podrá seleccionar programas de campos acústicos.
- Esta unidad no redirige la entrada de señales a los jacks MULTI CH INPUT para compensar los altavoces que faltan. Le recomendamos conectar como mínimo un sistema de altavoces de 5.1 canales antes de utilizar esta característica.

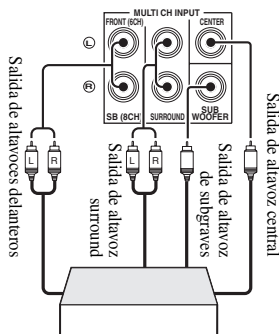

Reproductor multiformato/Decodificador externo (salida de 5.1 canales)

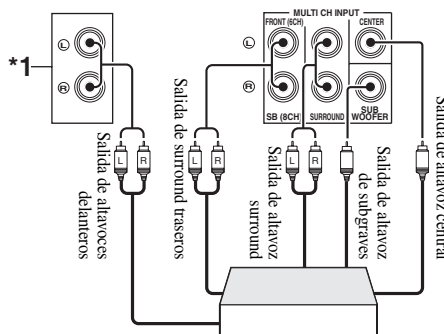

Reproductor multiformato/Decodificador externo (salida de 7.1 canales)

*1 Los jacks de entrada de audio analógico asignados como "FRONT" en "MULTI CH" (vea la página 83).

■ Conexión de un acoplador universal Yamaha iPod o adaptador Bluetooth

Esta unidad está equipada con el terminal DOCK en el panel trasero que le permite conectar un acoplador universal Yamaha iPod (como el YDS-10, vendido separadamente) o el adaptador Bluetooth (como el YBA-10, vendido separadamente). Conecte un acoplador universal Yamaha iPod o un adaptador Bluetooth al terminal DOCK del panel trasero de esta unidad usando su cable especial.



Consulte "Utilización iPod™" en la página 57 para la reproducción de su iPod™ y "Utilización de componentes Bluetooth™" en la página 59 para la reproducción de sus componentes Bluetooth.

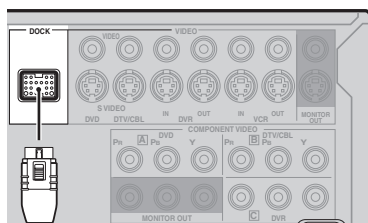

Acoplador universal Yamaha iPod o adaptador Bluetooth

■ Uso de los jacks REMOTE IN/OUT

Cuando los componentes son los productos Yamaha y tienen la capacidad de la transmisión de señales de mando a distancia, conecte los jacks REMOTE IN y REMOTE OUT a los jacks de entrada y salida de mando a distancia con el minicable de audio monofónico.

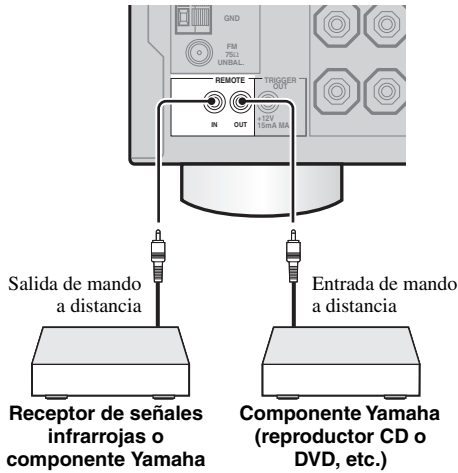

- Si los componentes tienen la capacidad de las señales de control SCENE, esta unidad podrá activar automáticamente el componente correspondiente e iniciar la reproducción cuando usted use uno de los botones SCENE. Consulte los manuales del propietario para conocer detalles de la capacidad de las señales de control SCENE de los componentes.
- Si el componente conectado al jack REMOTE OUT no es el producto Yamaha, ponga "SCENE IR" en el menú de ajuste avanzado en "OFF" (vea la página 97).

Uso de los jacks VIDEO AUX del panel delantero

Use los jacks VIDEO AUX del panel delantero para conectar una consola de juegos o una videocámara a esta unidad.

Precaución

Asegúrese de bajar el volumen de esta unidad y de otros componentes antes de hacer conexiones.

Notas

- Las señales de audio introducidas por el terminal DOCK del panel trasero tienen prioridad sobre las introducidas por los jacks VIDEO AUX.
- Para reproducir las señales de la fuente por estos jacks, seleccione "V-AUX" como fuente de entrada.

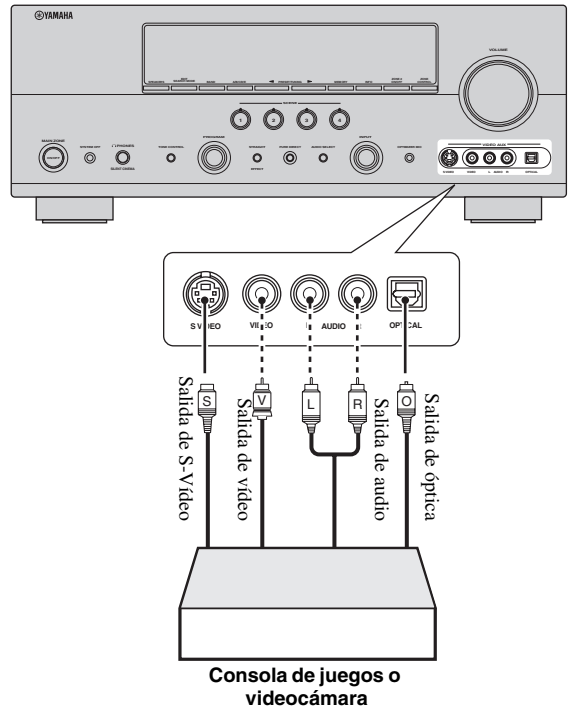

———— indica las conexiones recomendadas

----- indica las conexiones alternativas
(Una para la conexión de vídeo y otra para la conexión de audio)

Conexión de antenas de FM y AM

Con esta unidad se suministran antenas interiores de FM y AM. Conecte correctamente cada antena a los terminales designados. Generalmente, estas antenas deben proporcionar señales de intensidad suficiente.

Notas

- Asegúrese de establecer de antemano el paso de frecuencias del sintonizador (modelos de Asia y General solamente) según la separación de frecuencias de su zona (vea la página 97).
- La antena de cuadro de AM deberá colocarse lejos de esta unidad.
- Una antena exterior bien conectada proporciona una recepción más clara que una interior. Si tiene problemas con la recepción, instale una antena exterior. Consulte al centro de servicio o concesionario Yamaha autorizado acerca de las antenas exteriores.
- La antena de cuadro de AM deberá estar siempre conectada, aunque esté conectada una antena AM exterior.

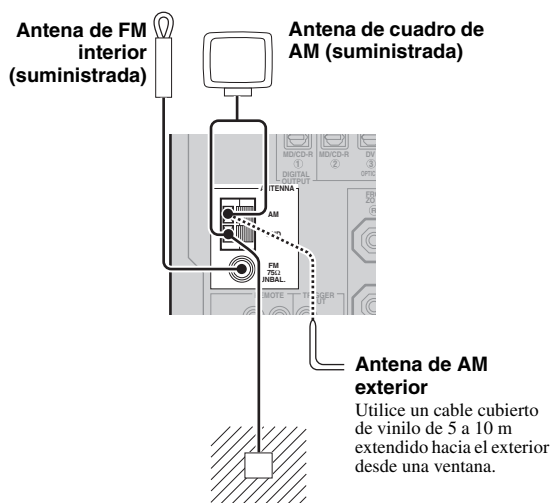

Para tener la máxima seguridad y mínima interferencia, conecte el terminal de antena GND a una buena conexión a tierra. Una buena conexión a tierra es una varilla metálica clavada en tierra húmeda.

Conexión del cable de la antena de cuadro de AM

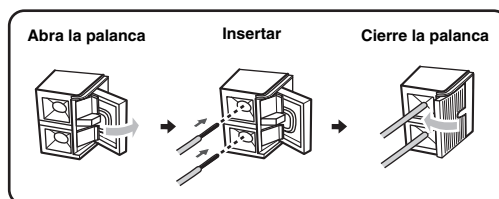

El cable de la antena de cuadro de AM no tiene ninguna polaridad, pudiendo usted conectarlo por cualquiera de sus extremos al terminal AM o GND.

Montaje de la antena de cuadro de AM suministrada

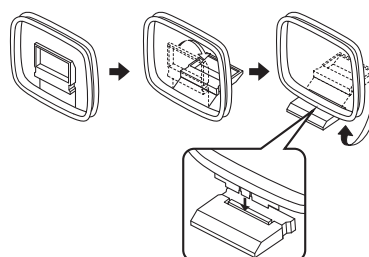

Conexión del cable de alimentación

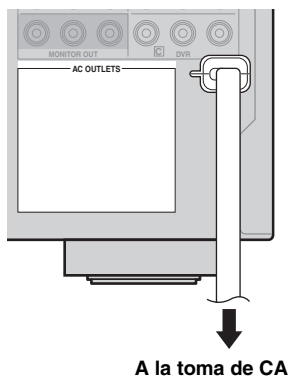

■ AC OUTLET(S) (SWITCHED)

Modelo de Australia 1 salida
 Modelo de Corea Ninguno
 Otros modelos..... 2 salidas

Use estas tomas para suministrar alimentación a cualquier componente conectado. Conecte los cables de alimentación de sus otros componentes a estas tomas. La alimentación a estas tomas se suministra cuando se enciende la zona principal o Zone 2. Sin embargo, la alimentación a estas tomas se corta cuando se apaga la zona principal y Zone 2 o cuando se pulsa **SYSTEM OFF** del panel delantero. Para información sobre el consumo máximo o total del componente que puede conectarse a estas tomas, vea “Especificaciones” en la página 110.

Nota

La alimentación a AC OUTLET(S) de esta unidad no se corta mientras esta unidad carga el iPod conectado estando en el modo de espera. Cuando esta unidad termina la carga o el iPod está desconectado, la alimentación se corta automáticamente cuando esta unidad está en el modo de espera.

Apoyo a la memoria

El circuito de apoyo a la memoria impide que se pierdan los datos guardados aunque esta unidad esté en el modo de espera. Sin embargo, los datos guardados se perderán si se desconecta el cable de alimentación de la toma de CA o si el suministro eléctrico se corta durante más de una semana.

Ajuste de la impedancia de los altavoces

Precaución

Si va a utilizar altavoces de 6 ohmios, ponga “SP IMP.” en “6ΩMIN” como sigue ANTES de usar esta unidad. También se pueden usar altavoces de 4 ohmios como altavoces delanteros.

1 Pulse **SYSTEM OFF** en el panel delantero para apagar esta unidad.

Vea la página 29 para conocer detalles.

2 Mantenga pulsado **TONE CONTROL** y luego pulse **MAIN ZONE ON/OFF** para encender esta unidad.

Esta unidad se enciende y el menú de ajuste avanzado aparece en el visualizador del panel delantero.



3 Gire el selector **PROGRAM** para seleccionar “SP IMP.”.

“SP IMP.” y el ajuste actual de la impedancia de los altavoces (“8ΩMIN”) aparecen en el visualizador del panel delantero.

4 Pulse repetidamente **TONE CONTROL** para seleccionar “6ΩMIN”.

5 Pulse **SYSTEM OFF** para guardar el nuevo ajuste y apagar esta unidad.

Nota

Los ajustes que usted hace se activan la próxima vez que enciende esta unidad.

Encendido y apagado de esta unidad

■ Encendido de esta unidad

Pulse **Ⓚ MAIN ZONE ON/OFF** (o **Ⓛ POWER**) para encender esta unidad.

La zona principal está apagada.



- Cuando encienda esta unidad habrá un retardo de unos pocos segundos hasta que esta unidad pueda reproducir sonidos.
- También puede encender la zona principal pulsando los botones **Ⓢ SCENE** (o **Ⓜ SCENE**).

■ Ponga la zona principal en el modo de espera

Pulse **Ⓚ MAIN ZONE ON/OFF** (o **Ⓛ STANDBY**) para poner la zona principal en el modo de espera.

En el modo de espera, esta unidad consume un poco de energía para recibir señales infrarrojas del mando a distancia.



Pulse **Ⓛ SYSTEM OFF** para poner la zona principal y Zone 2 (vea la página 94) en el modo de espera simultáneamente.

Visualizador del panel delantero

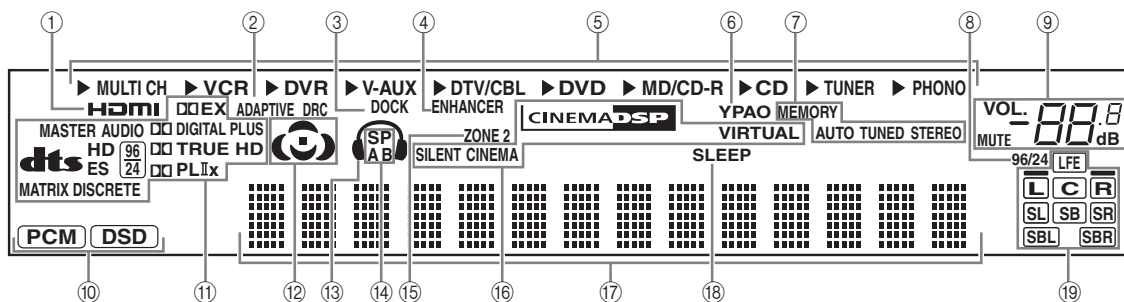

① Indicador HDMI

Se enciende cuando la señal de la fuente de entrada seleccionada se introduce por los jacks HDMI IN (vea la página 18).

② Indicador ADAPTIVE DRC

Se enciende cuando se activa la función de control de gama dinámica adaptativa (vea la página 77).

③ Indicador DOCK

- Se enciende cuando usted coloca su iPod en un acoplador universal Yamaha iPod (como el YDS-10, vendido separadamente) conectado al terminal DOCK de esta unidad (vea la página 25) y V-AUX está seleccionado como fuente de entrada. El indicador DOCK también se enciende cuando esta unidad está cargando la batería del iPod puesto en el modo de espera.
- Parpadea mientras el adaptador Yamaha Bluetooth conectado (como el YBA-10, vendido separadamente) y el componente Bluetooth están emparejándose o el adaptador Bluetooth está buscando el componente Bluetooth (vea la página 59).
- Se enciende mientras el adaptador Yamaha Bluetooth está conectado al componente Bluetooth (vea la página 59).

④ Indicador ENHANCER

Se enciende cuando está seleccionado el modo Compressed Music Enhancer (vea la página 50).

⑤ Indicadores de fuentes de entrada

El cursor correspondiente se enciende para mostrar la fuente de entrada seleccionada.

⑥ Indicador YPAO

Se enciende cuando se ejecuta "AUTO SETUP" y cuando los ajustes de altavoces establecidos en "AUTO SETUP" se utilizan sin ninguna modificación (vea la página 32).

⑦ Indicadores de sintonizador

Se enciende cuando esta unidad está en el modo de sintonización de FM o AM (vea las páginas 53 a 56).

⑧ Indicador 96/24

Se enciende cuando se introduce una señal DTS 96/24 en esta unidad.

⑨ Indicador MUTE e indicador de nivel VOLUME

- El indicador MUTE parpadea mientras la función MUTE está activada (vea la página 45).
- Indica el nivel actual del sonido.

⑩ Indicadores de señal de entrada

Se enciende cuando esta unidad reproduce señales de audio digital PCM (modulación por codificación de impulsos) o DSD (Direct Stream Digital).

⑪ Indicadores de decodificador

El indicador respectivo se enciende cuando funciona cualquier decodificador de esta unidad.

⑫ Indicadores de campo acústico

Se encienden para indicar los campos acústicos activos (vea la página 48).

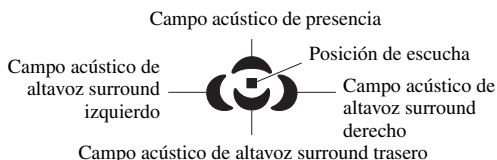

⑬ Indicador de auricular

Se enciende cuando se conectan auriculares (vea la página 45).

14 Indicadores SP A B

Se enciende según el juego de altavoces delanteros activado (vea la página 43).

SP A: Están activados los altavoces FRONT A.

SP B: Están activados los altavoces FRONT B.

SP A B: Están activados los altavoces FRONT A y FRONT B.

15 Indicador ZONE2

Se enciende cuando está activo Zone 2 (vea la página 93).

16 Indicadores DSP

El indicador respectivo se enciende cuando se selecciona cualquier programa de campo acústico (vea la página 48).

Indicador CINEMA DSP

Se enciende cuando usted selecciona un programa de campo acústico CINEMA DSP (vea la página 48).

Indicador VIRTUAL

Se enciende cuando está activado el modo Virtual CINEMA DSP (vea la página 51).

Indicador SILENT CINEMA

Se enciende cuando se conectan los auriculares y se selecciona un programa de campo acústico (vea la página 51).

17 Visualizador de información múltiple

Muestra el nombre del programa de campo acústico actual y otra información cuando se hacen o se cambian ajustes.

18 Indicador SLEEP

Se enciende mientras el temporizador para dormir está encendido (vea la página 47).

19 Indicadores de canales de entrada y altavoces

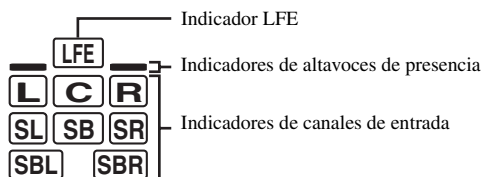

Indicadores de canales de entrada

- Indican los componentes de canales de la señal de entrada digital actual.
- Se encienden o parpadean según los ajustes de los altavoces cuando esta unidad está en el procedimiento de ajuste automático (vea la página 32) o en modo "BASIC MENU" en "MANUAL SETUP" (vea la página 75).

Indicadores de altavoces de presencia

Se encienden o parpadean según el ajuste de "EXTRA SP ASSIGN" cuando esta unidad está en el procedimiento de ajuste automático (vea la página 32) o en el modo "BASIC MENU" en "MANUAL SETUP" (vea la página 73).



Puede hacer automáticamente ajustes para los altavoces de presencia y traseros surround ejecutando "AUTO SETUP" (vea la página 32), o manualmente ajustando "SUR.B L/R SP" (vea la página 74) en "SPEAKER SET".

Utilización del mando a distancia

El mando a distancia transmite un rayo infrarrojo direccional.

Asegúrese de apuntar directamente el mando a distancia al sensor de mando a distancia de esta unidad durante el funcionamiento.

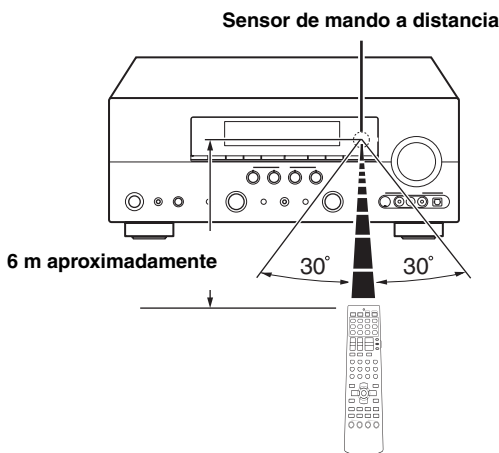

Ventana de infrarrojos (1)

Da salida a las señales de control infrarrojas. Apunte esta ventana al componente que quiera controlar.

Indicador 12 TRANSMIT

Parpadea cuando el mando a distancia emite señales infrarrojas.

Selector del modo de operación (16)

La función de algunos botones depende de la posición del selector del modo de operación.

AMP

Controla la función de amplificador de esta unidad.

SOURCE

Controla el componente seleccionado con un botón selector de entrada (vea la página 89).

TV

Controla el TV asignado a 4 DTV/CBL o 4 PHONO (vea la página 88).

Notas

- No derrame agua u otros líquidos en el mando a distancia.
- No deje caer el mando a distancia.
- No deje ni guarde el mando a distancia en las condiciones siguientes:
 - lugares de humedad alta como, por ejemplo, cerca de un baño
 - lugares de alta temperatura como, por ejemplo, cerca de una calefacción o estufa
 - lugares de temperaturas muy bajas
 - lugares polvorientos
- Para poner los códigos de mando a distancia para otros componentes, vea la página 90.

PREPARACIÓN

Español

Optimización de los ajustes de los altavoces para su habitación de escucha (YPAO)

Esta unidad emplea la tecnología YPAO (Yamaha Parametric Room Acoustic Optimizer) para evitar tener que realizar el molesto ajuste de los altavoces basándose en la escucha del sonido y para poder hacer automáticamente unos ajustes del sonido muy precisos. El micrófono optimizador suministrado capta y esta unidad analiza el sonido que producen sus altavoces en el ambiente de escucha actual.

Utilización AUTO SETUP

Notas

- Tenga en cuenta que es normal que salgan tonos de prueba altos durante el procedimiento "AUTO SETUP".
- Para obtener los mejores resultados, asegúrese de que la habitación esté lo más silenciosa posible durante el "AUTO SETUP". Si hay demasiado ruido ambiental, los resultados puede que no sean satisfactorios.



- Los ajustes iniciales se indican en negrita.
- Puede ejecutar "AUTO SETUP" usando el menú del sistema que aparece en la OSD o en el visualizador del panel delantero. Este manual usa las ilustraciones de la OSD para explicar el procedimiento "AUTO SETUP".
- Antes de hacer operaciones, ponga el selector del modo de operación del mando a distancia en **ⓂAMP**.
- Para hacer el ajuste, esta unidad usa los altavoces conectados a los terminales de altavoces FRONT A como altavoces delanteros.

1 Asegúrese de los puntos de verificación siguientes.

Nota

Antes de hacer el ajuste automático, verifique los puntos siguientes.

- Los altavoces están bien conectados.
- Los auriculares están desconectados de esta unidad.
- Esta unidad y el monitor de vídeo se encienden.
- Esta unidad está seleccionada como fuente de entrada de vídeo del monitor de vídeo.
- El altavoz de subgraves conectado se enciende y el nivel del volumen se fija en la mitad aproximadamente (o un poco menos).
- Los controles de la frecuencia de cruce del altavoz de subgraves se ajustan al máximo.

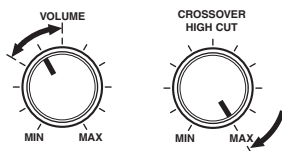

Controles de un altavoz de subgraves (ejemplo)

- La habitación está lo suficientemente silenciosa.



Si conecta dos altavoces de subgraves a esta unidad, el nivel del sonido de cada altavoz de subgraves es un poco menor.

2 Conecte el micrófono optimizador suministrado al jack OPTIMIZER MIC del panel delantero. "MIC ON View OSD menu" aparece en el visualizador del panel delantero.

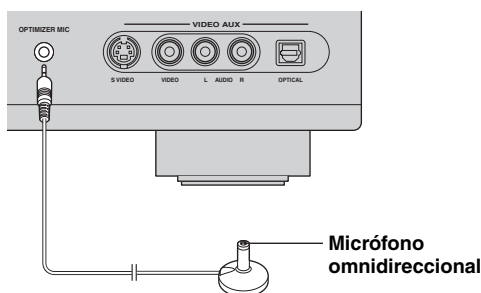

La pantalla de menú siguiente aparece en el monitor de vídeo.

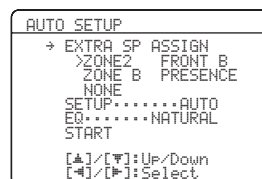

3 Ponga el micrófono optimizador en su posición de escucha normal en una superficie nivelada y plana, con la cabeza de micrófono omnidireccional hacia arriba.

Micrófono optimizador

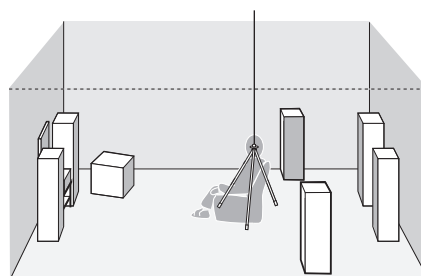

Se le recomienda utilizar un trípode, etc. para fijar el micrófono optimizador a la misma altura que sus oídos cuando se sienta en la posición de escucha. Puede usar el tornillo colocado en un trípode, etc. para fijar el micrófono optimizador al trípode, etc.

4 Pulse **Ⓢ** < / > para seleccionar el ajuste deseado para “EXTRA SP ASSIGN” y luego pulse **Ⓢ** ∇.

Asignación de altavoz extra

EXTRA SP ASSIGN

Selecciona la función de los altavoces conectados a los terminales EXTRA SP.

Opciones: **FRONT B**, ZONE2, ZONE B, PRESENCE, NONE

- **Cuando use el sistema de altavoces delanteros alternativo (vea la página 43)**
Seleccione “FRONT B”.
- **Cuando use los terminales Zone 2 (vea la página 93)**
Seleccione “ZONE2” para poner la función de los altavoces en los altavoces Zone 2. Esta unidad activa los altavoces Zone 2 usando el amplificador interno.
- **Cuando quiera usar otro sistema de altavoces delanteros en Zone B**
Seleccione “ZONE B”.
- **Cuando use los altavoces de presencia (vea la página 13)**
Seleccione “PRESENCE” para poner la función de los altavoces en los altavoces de presencia.
- **Cuando no use los terminales EXTRA SP**
Seleccione “NONE” para desactivar los terminales EXTRA SP.

Nota

Si selecciona “ON” en “BI-AMP” (vea la página 97) no puede seleccionar “PRESENCE” o “ZONE2” en “EXTRA SP ASSIGN”.

5 Pulse **Ⓢ** < / > para seleccionar “SETUP” y luego pulse **Ⓢ** ∇.

Opciones: **AUTO**, RELOAD, UNDO, DEFAULT

- Seleccione “AUTO” para ejecutar automáticamente todo el procedimiento “AUTO SETUP”.
- Seleccione “RELOAD” para restaurar los últimos ajustes “AUTO SETUP” y anular los anteriores.
- Seleccione “UNDO” para anular los últimos ajustes “AUTO SETUP” y restaurar los anteriores.
- Seleccione “DEFAULT” para cambiar los parámetros “AUTO SETUP” a los ajustes iniciales de fábrica.

Notas

- “RELOAD” o “UNDO” sólo se encuentra disponible cuando usted ha ejecutado previamente “AUTO SETUP” y ha confirmado los resultados.
- “RELOAD” o “UNDO” no se encuentra disponible cuando usted cambia el ajuste de “BI-AMP” en el ajuste automático (vea la página 97) o “EXTRA SP ASSIGN” en “BASIC MENU” (vea la página 73).

6 Pulse **Ⓢ** < / > para seleccionar el ajuste deseado de “EQ”.

Tipo de ecualizador paramétrico EQ

El ecualizador paramétrico ajusta el nivel de las bandas de frecuencias especificadas. Esta unidad selecciona automáticamente las bandas de frecuencias cruciales para la habitación de escucha y ajusta el nivel de las bandas de frecuencias seleccionadas para crear un campo acústico uniforme en la habitación. Puede seleccionar el tipo de ajustes del ecualizador paramétrico de entre las opciones siguientes.

Opciones: **NATURAL**, FLAT, FRONT

- Seleccione “NATURAL” para que la media de la respuesta de frecuencia de todos los altavoces con las frecuencias más altas produzca un sonido más natural. Se recomienda si el ajuste FLAT suena un poco discordante.
- Seleccione “FLAT” para calcular el promedio de la respuesta de frecuencia de todos los altavoces. Recomendado si todos sus altavoces son de una calidad similar.
- Seleccione “FRONT” para ajustar la respuesta de frecuencia de cada altavoz según el sonido de sus altavoces delanteros. Se recomienda si sus altavoces delanteros son de una calidad mucho más alta que la de los otros altavoces.

7 Pulse **Ⓢ** para seleccionar “START” y luego pulse **Ⓢ** **ENTER** para iniciar el procedimiento de ajuste.

En la OSD aparece el mensaje siguiente. Cuando esta unidad inicia el procedimiento de ajuste automático salen tonos de prueba altos por los altavoces. Para que las mediciones sean más precisas, mantenga silencio y muévase a la pared donde no haya altavoces. Le recomendamos salir de la habitación de escucha durante el procedimiento de ajuste automático.

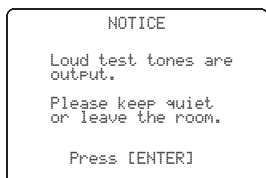

Una vez que realiza la siguiente operación, esta unidad inicia el procedimiento de ajuste automático.

8 Pulse **Ⓢ** **ENTER** para iniciar el procedimiento de ajuste automático.

La pantalla siguiente aparece en la OSD y el procedimiento de ajuste empieza en 10 segundos.

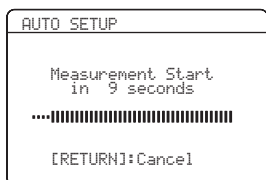

Durante el procedimiento de ajuste automático salen sonidos de prueba altos de cada altavoz. Una vez establecidos todos los elementos, la visualización “RESULT” aparece en la OSD.

Notas

- No haga ninguna operación en esta unidad durante el procedimiento de ajuste automático.
- Le recomendamos salir de la habitación mientras esta unidad realiza el ajuste automático. Esta unidad tarda aproximadamente 3 minutos en completar el ajuste automático.



Pulse **Ⓢ** **Δ** para cancelar el procedimiento de ajuste automático.

9 Asegúrese de que aparezca la pantalla siguiente y luego pulse **Ⓢ** **ENTER** para visualizar la pantalla del resultado.

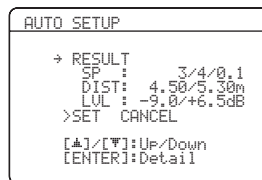
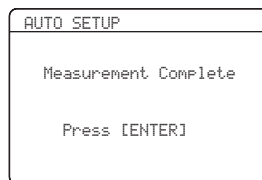

Los resultados visualizados en la pantalla “RESULT” son los siguientes:

Número de altavoces SP

Visualiza el número de altavoces conectado a esta unidad en el orden siguiente:
Delanteros/Traseros/Subgraves

Distancia de altavoces DIST

Visualiza la distancia a los altavoces desde la posición de escucha en el orden siguiente:
Distancia del altavoz más cercano/Distancia del altavoz más alejado

Nivel de altavoces LVL

Visualiza el nivel de salida de los altavoces en el orden siguiente:
Nivel de salida más bajo/Nivel de salida más alto de los altavoces

Notas

- La señal que sale por el jack SUBWOOFER PRE OUT 2 es la misma que sale por el jack SUBWOOFER PRE OUT 1. Por lo tanto, aunque conecte dos altavoces de subgraves, el número de altavoces de subgraves conectados se indicará como “0.1”.
- Si “E-10:INTERNAL ERROR” aparece durante el procedimiento de prueba, reinicie desde el paso 4.
- Si no seleccionó “AUTO” en el paso 5 no salen tonos de prueba.
- Si ocurre un error durante el procedimiento “AUTO SETUP”, el procedimiento de instalación se cancelará y aparecerá una pantalla de error. Para conocer detalles, vea “Si aparece una pantalla de error” en la página 36.
- Cuando esta unidad detecta posibles problemas durante el procedimiento “AUTO SETUP”, “WARNING” y el número de los mensajes de aviso aparecen encima de “RESULT” (vea la página 36).
- Dependiendo del ambiente de escucha, “SWFR PHASE:REV” aparece durante el procedimiento automático y “SUBWOOFER PHASE” de “SOUND MENU” (vea la página 75) se pone automáticamente en “REVERSE”.

10 Pulse **ENTER** para visualizar detalladamente los resultados del ajuste.

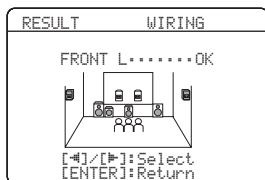
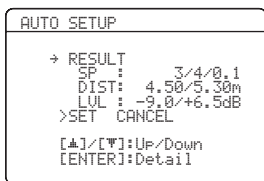

11 Pulse repetidamente **◀/▶** para cambiar entre las visualizaciones de los resultados de la instalación.

Pulse **▲/▼** para cambiar entre los parámetros resultantes.

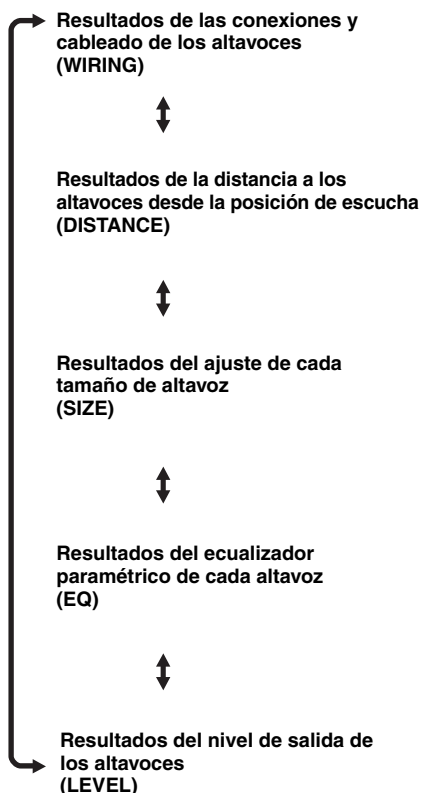

Si no está satisfecho con los resultados o quiere ajustar manualmente cada parámetro, use "MANUAL SETUP" (vea la página 68).

Notas

- Las distancias visualizadas en los resultados "DISTANCE" pueden ser superiores a las reales dependiendo de las características de su altavoz de subgraves.
- En los resultados "EQ" se puede establecer diferentes valores para la misma frecuencia, para proporcionar ajustes más finos.

12 Pulse **ENTER** para volver a la visualización inicial.

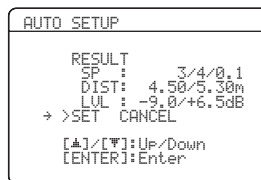

13 Asegúrese de que el puntero apunte a "SET" y "CANCEL" y luego pulse **◀/▶** para seleccionar "SET" o "CANCEL".

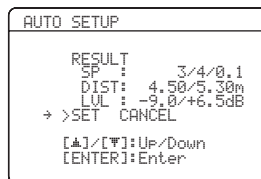

Opciones: **SET**, **CANCEL**

- Seleccione "SET" para confirmar los resultados "AUTO SETUP".
- Seleccione "CANCEL" para cancelar los resultados "AUTO SETUP".

14 Pulse **ENTER** para confirmar su selección.

Aparece la pantalla siguiente. Desconecte el micrófono optimizador de esta unidad para salir de "SET MENU". El micrófono optimizador es sensible al calor. Aléjelo de la luz solar directa y no lo ponga encima de esta unidad.

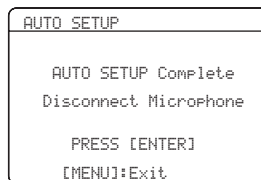

Si cambia los altavoces, las posiciones de los altavoces o la disposición de su ambiente de escucha, ejecute de nuevo "AUTO SETUP" para recalibrar su sistema.

■ Si aparece una pantalla de error

Pulse **Ⓢ** / **▲** / **▼** / **◀** / **▶** para seleccionar “RETRY” o “EXIT” y luego pulse **Ⓢ** **ENTER**.

La visualización siguiente es un ejemplo cuando “E-9:USER CANCEL” aparece en la OSD.

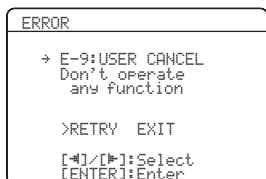

Opciones: **RETRY**, **EXIT**

- Seleccione “RETRY” para reintentar el procedimiento “AUTO SETUP”.
- Seleccione “EXIT” para salir del procedimiento “AUTO SETUP”.



Si aparece “E-5:NOISY” también aparece “PROCEED” en las opciones. Cuando selecciona “PROCEED”, esta unidad continúa con las mediciones y los ajustes, pero puede que éstos no sean óptimos.

■ Si aparece “WARNING”

Cuando esta unidad detecta posibles problemas durante el procedimiento “AUTO SETUP”, “WARNING” aparece en la visualización inicial del resultado. Verifique los mensajes de aviso para corregir los ajustes de los altavoces.

Nota

Las advertencias, a diferencia de los errores, no cancelan el procedimiento “AUTO SETUP”.

1 Asegúrese de que el puntero apunte a “WARNING” y luego pulse **Ⓢ **ENTER** para visualizar la información detallada relacionada con la advertencia.**

El número a la derecha de “WARNING” indica el número de mensajes de aviso.

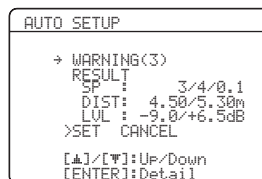

2 Pulse repetidamente **Ⓢ / **◀** / **▶** para cambiar entre las visualizaciones de advertencia.**

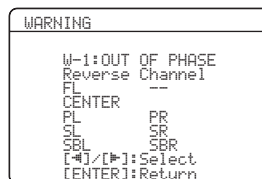

- Para conocer detalles de cada mensaje de advertencia, vea la sección “AUTO SETUP” en “Solución de problemas” en la página 103.
- Cuando el mensaje de advertencia correspondiente no se aplica al altavoz se visualiza “--”.
- Si “SWFR: TOO LOUD” o “SWFR: TOO LOW” aparece en la visualización “W-3:LEVEL ERROR”, ajuste el nivel del sonido de los altavoces de subgraves.

3 Pulse **Ⓢ **ENTER** para volver a la visualización inicial.**

Selección de plantillas SCENE

Esta unidad está equipada con 17 plantillas SCENE de preajuste para varias situaciones de uso de esta unidad. Como ajuste inicial de fábrica se han asignado las siguientes plantillas SCENE a cada botón SCENE (vea la página 8):

- SCENE 1:** DVD Movie Viewing
- SCENE 2:** Music Disc Listening
- SCENE 3:** TV Viewing
- SCENE 4:** Radio Listening

Si quiere usar otras plantillas SCENE puede seleccionar la plantilla SCENE deseada en la librería de plantillas SCENE, y puede asignar las plantillas a los botones SCENE seleccionados del panel delantero y del mando a distancia.

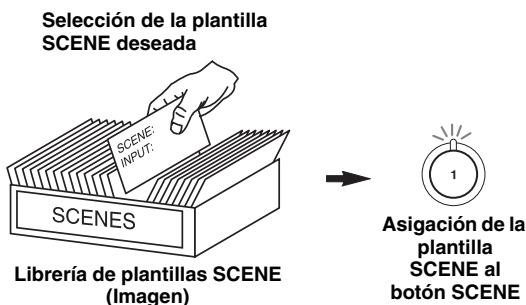

Asignación de la plantilla SCENE deseada a los botones SCENE

- 1 Mantenga pulsado el botón **SCENE** (o **SCENE**) durante 3 segundos.**

El indicador del botón SCENE seleccionado en el panel delantero empieza a parpadear, y el nombre de la plantilla asignada SCENE aparece en el visualizador del panel delantero.

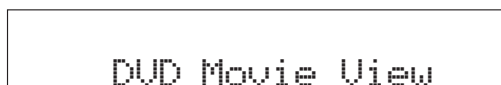
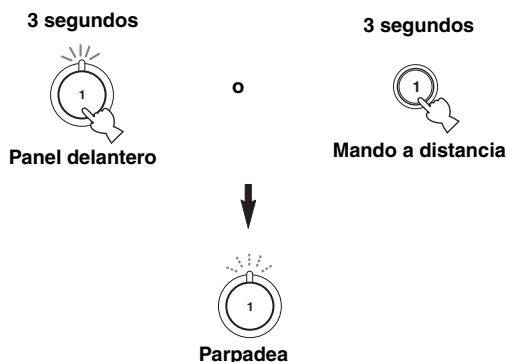

- 2 Gire el selector **INPUT** (o ponga el selector del modo de operación en **AMP** y luego pulse **◀/▶**) para seleccionar la plantilla deseada.**

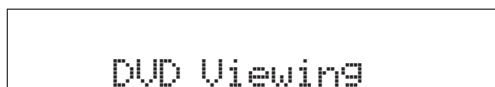

- 3 Pulse de nuevo el botón **SCENE** (o **SCENE**) para confirmar la selección.** La plantilla seleccionada SCENE se asigna al botón SCENE.

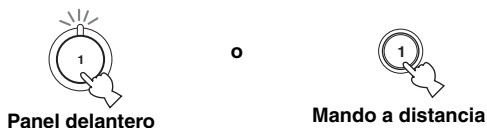

Nota

Una vez asignadas las plantillas SCENE deseadas a los botones SCENE correspondientes tendrá que establecer la fuente de entrada de la plantilla SCENE en el mando a distancia. Vea la página 41 para conocer detalles.

■ ¿Qué plantilla SCENE quiere seleccionar?

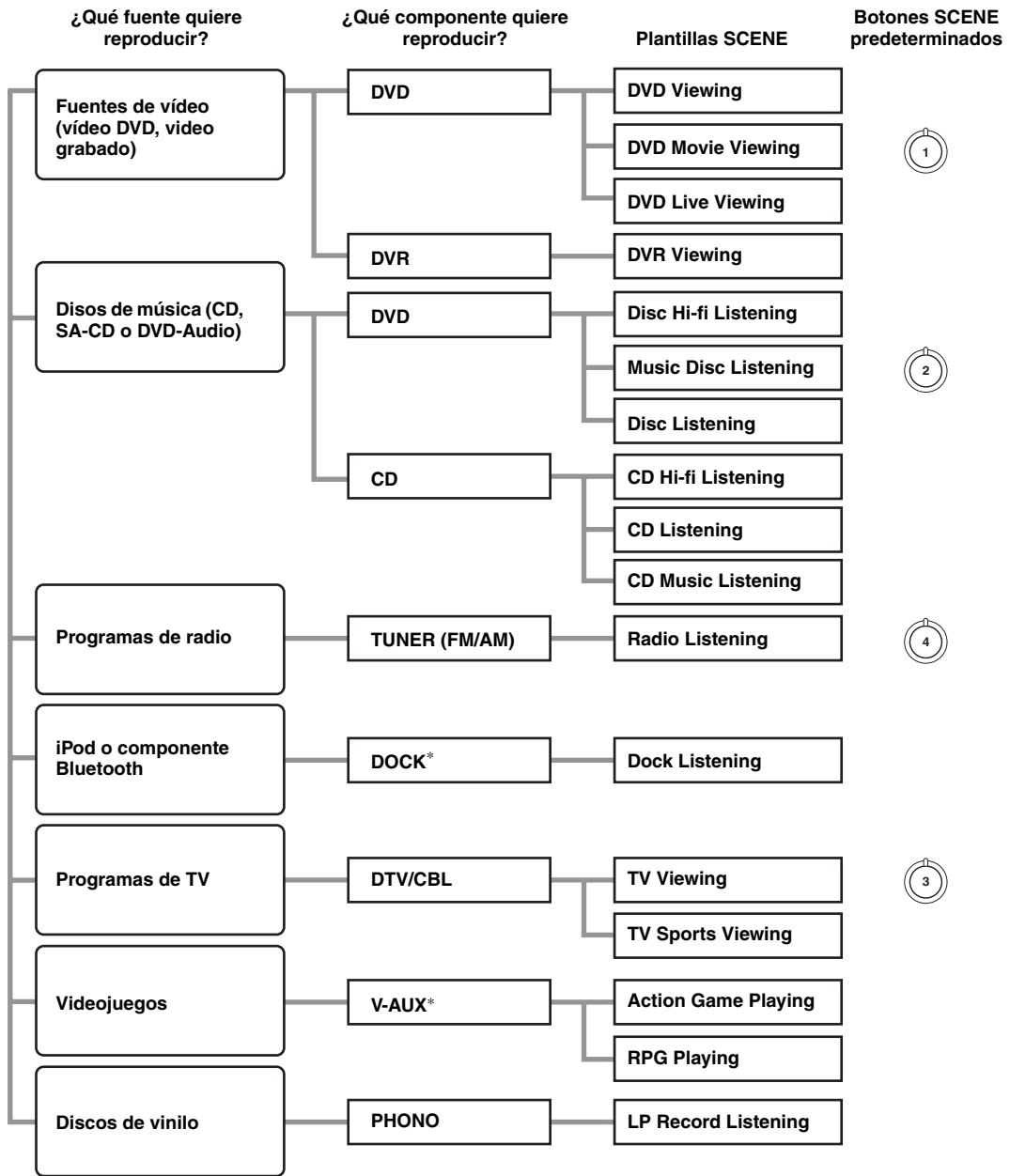

Nota

* Cuando el iPod esté conectado al acoplador universal Yamaha iPod o un componente Bluetooth esté conectado al adaptador Bluetooth, esta unidad reproducirá las fuentes de audio introducidas por el terminal DOCK.



Puede crear sus plantillas originales SCENE editando las plantillas SCENE de preajuste. Vea la página 40 para conocer detalles.

■ Descripciones de plantillas SCENE de preajuste

Las ilustraciones del botón SCENE en la tabla siguiente indican los botones SCENE asignados en el ajuste predeterminados.

Plantilla SCENE	Fuente de entrada	Modo de reproducción	Características
DVD Viewing	DVD*	Straight	Seleccione esta plantilla SCENE cuando reproduzca el contenido general en el reproductor DVD.
DVD Movie Viewing 	DVD*	MOVIE Sci-Fi	Seleccione esta plantilla SCENE cuando reproduzca películas en el reproductor DVD.
DVD Live Viewing	DVD*	ENTERTAINMENT Music Video	Seleccione esta plantilla SCENE para disfrutar de vídeos de música en directo en su reproductor DVD.
DVR Viewing	DVR	MOVIE Drama	Seleccione esta plantilla SCENE cuando reproduzca películas en su grabadora de vídeo digital.
Disc Hi-fi Listening	DVD*	Pure Direct	Seleccione esta plantilla SCENE para disfrutar del sonido de alta fidelidad de los discos de música en su reproductor DVD.
Music Disc Listening 	DVD*	STEREO 2ch Stereo	Seleccione esta plantilla SCENE cuando reproduzca discos de música en su reproductor DVD.
Disc Listening	DVD*	STEREO 7ch Stereo	Seleccione esta plantilla SCENE cuando reproduzca fuentes de música en su reproductor DVD como música de fondo.
CD Hi-fi Listening	CD*	Pure Direct	Seleccione esta plantilla SCENE para disfrutar del sonido de alta fidelidad de los discos de música en su reproductor CD.
CD Listening	CD*	STEREO 7ch Stereo	Seleccione esta plantilla SCENE cuando reproduzca discos de música en su reproductor CD.
CD Music Listening	CD*	STEREO 2ch Stereo	Seleccione esta plantilla SCENE cuando reproduzca fuentes de música en su reproductor CD como música de fondo.
Radio Listening 	TUNER	MUSIC ENHANCER 7ch Enhancer	Seleccione esta plantilla SCENE para disfrutar de programas de radio de FM o AM.
Dock Listening	V-AUX	MUSIC ENHANCER 7ch Enhancer	Seleccione esta plantilla SCENE cuando reproduzca música en su iPod colocado en un acoplador universal Yamaha iPod o en un componente Bluetooth conectado al adaptador Bluetooth.
TV Viewing 	DTV/CBL	Straight	Seleccione esta plantilla SCENE para disfrutar de los programas en general en su TV.
TV Sports Viewing	DTV/CBL	ENTERTAINMENT Sports	Seleccione esta plantilla SCENE para disfrutar de los programas de deportes en su TV.
Action Game Playing	V-AUX	ENTERTAINMENT Action Game	Seleccione esta plantilla SCENE cuando reproduzca juegos de acción, como carreras de automóviles y juegos FPS.
RPG Playing	V-AUX	ENTERTAINMENT Roleplaying Game	Seleccione esta plantilla SCENE cuando reproduzca juegos de rol.
LP Record Listening	PHONO	Pure Direct	Seleccione esta plantilla SCENE cuando reproduzca discos de vinilo en su giradiscos.

* Cuando el reproductor DVD o el reproductor CD conectado tiene la capacidad de las señales de control SCENE y está conectado al jack REMOTE OUT de esta unidad, esta unidad controla el reproductor DVD o el reproductor CD con las funciones SCENE.

Creación de sus plantillas SCENE originales

Puede crear sus plantillas SCENE originales para cada botón SCENE. Puede consultar las 17 plantillas SCENE de preajuste para crear las plantillas SCENE originales.

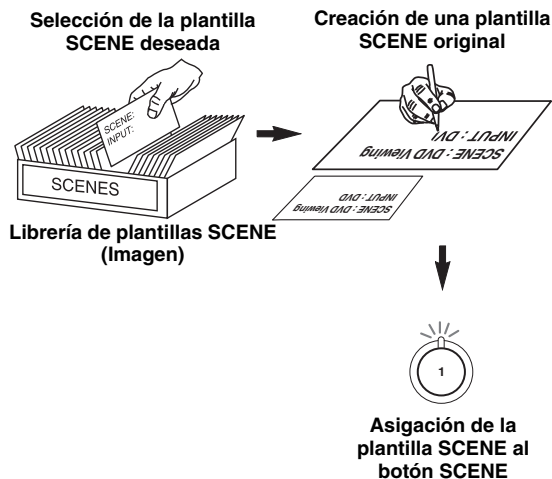

1 Encienda el monitor de vídeo conectado a esta unidad.

2 Mantenga pulsado el botón **SCENE durante 3 segundos.**

La pantalla de personalización de la plantilla SCENE aparece en el monitor de vídeo.

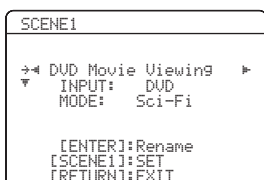

Nota

Cuando la plantilla SCENE que quiera personalizar no esté asignada a ningún botón **SCENE**, pulse repetidamente **SCENE** para recuperar la plantilla SCENE deseada en la pantalla del menú.

3 Pulse **SCENE / **SCENE** para seleccionar el parámetro deseado de la plantilla SCENE y luego **SCENE** / **SCENE** para seleccionar el valor deseado del parámetro seleccionado.**

Puede ajustar los parámetros siguientes para una plantilla SCENE:

- **INPUT:** El componente fuente de entrada.
- **MODE:** Los programas de campo acústico activo, el modo “Straight” o “Pure Direct”.

4 Pulse de nuevo el botón **SCENE para confirmar la edición.**



Aparece un asterisco (*) al lado del nombre de la plantilla SCENE original.

Notas

- Una vez asignadas las plantillas SCENE deseadas a los botones **SCENE** correspondientes tendrá que establecer la fuente de entrada de la plantilla SCENE en el mando a distancia. Vea la página 41 para conocer detalles.
- Puede crear una plantilla SCENE personalizada para cada botón SCENE, y si quiere crear otra plantilla SCENE personalizada, esta unidad escribirá una plantilla nueva sobre la plantilla SCENE personalizada antigua.
- La nueva plantilla sólo estará disponible para el botón asignado SCENE.

■ Cambio de nombre de las plantillas SCENE

Seleccione el nombre de la plantilla SCENE en el paso 3 de “Creación de sus plantillas SCENE originales” y luego pulse **ENTER**.

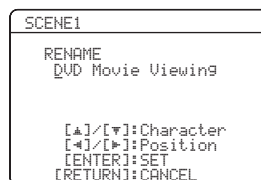

- Pulse **SCENE** / **SCENE** para seleccionar el caracter deseado.
- Pulse **SCENE** / **SCENE** para poner “_” (subrayado) debajo del espacio o carácter que desea editar.
- Pulse **RETURN** para cancelar el nombre nuevo.
- Pulse **ENTER** para confirmar el nombre nuevo.

Uso del mando a distancia para la función SCENE

■ Control de los componentes fuente de entrada en el modo SCENE

Con el mando a distancia puede controlar esta unidad y el componente fuente de entrada. Deberá poner de antemano el código de mando a distancia apropiado para cada fuente de entrada (vea la página 90).

Antes de hacer las operaciones siguientes, ponga el selector del modo de operación del mando a distancia en **⑩SOURCE**.

- 1 Pulse el botón **⑪SCENE** deseado en el mando a distancia.
- 2 Pulse los botones deseados en el área * de abajo para controlar el componente fuente de entrada de la plantilla SCENE seleccionada.

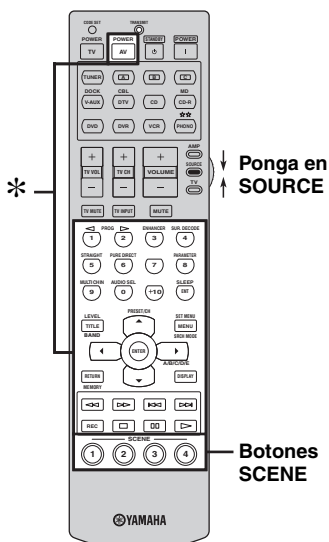

Nota

* Estos botones controlan el componente fuente de entrada. Vea la página 89 para conocer detalles de la función de cada botón.

■ Ajuste de la fuente de entrada de la plantilla SCENE personalizada en el mando a distancia

Si personaliza la fuente de entrada de la plantilla SCENE seleccionada tendrá que establecer la fuente de entrada de la plantilla SCENE en el mando a distancia para utilizar correctamente el componente fuente de entrada.

- 1 Pulse el botón **⑪SCENE** deseado en el mando a distancia.
- 2 Mantenga pulsado el botón **⑪SCENE** y el botón selector de entrada deseado **④**. El indicador **⑫TRANSMIT** parpadea dos veces.
- 3 Mantenga pulsados los botones en el paso 2 hasta que el indicador **⑫TRANSMIT** parpadea dos veces.

Nota

Si no se hace bien el ajuste de la fuente de entrada, el indicador **⑫TRANSMIT** parpadeará repetidamente. En este caso, repita el procedimiento de ajuste.

Reproducción

Precaución

Deberá tener mucho cuidado cuando reproduzca CDs codificados en DTS. Si reproduce un CD codificado en DTS en un reproductor CD incompatible con DTS, sólo oírá ruidos no deseados que podrán dañar sus altavoces. Compruebe si su reproductor CD soporta CDs codificados en DTS. Además, compruebe el nivel de salida del sonido de su reproductor CD antes de reproducir un CD codificado en DTS.



Para reproducir CDs codificados con DTS cuando se usa una conexión de audio digital, ponga "DECODER MODE" de "INPUT MENU" en "DTS" antes de la reproducción (vea la página 82).

Antes de hacer las operaciones siguientes, ponga el selector del modo de operación del mando a distancia en **AMP**.

Procedimiento básico

1 Encienda el monitor de vídeo conectado a esta unidad.



Vea la página 46 para visualizar la información de la fuente de entrada en el monitor de vídeo.

2 Gire el selector **INPUT** (o pulse uno de los botones selectores de entrada (4)) para seleccionar la fuente de entrada deseada.

El nombre de la fuente de entrada actualmente seleccionada aparece en el visualizador del panel delantero durante unos pocos segundos.



El botón selector de entrada correspondiente del mando a distancia para la fuente de entrada actualmente seleccionada se enciende durante unos 5 segundos después de pulsar cualquier botón del mando a distancia, mostrando el componente fuente que está siendo utilizado.

3 Inicie la reproducción en el componente seleccionado o seleccione una emisora.

- Consulte las instrucciones de funcionamiento del componente.
- Vea la página 53 para conocer detalles de las instrucciones de sintonización de FM o AM.
- Vea la página 57 para conocer detalles de las operaciones iPod.
- Vea la página 59 para conocer detalles de las operaciones Bluetooth.

4 Gire **VOLUME** (o pulse **VOLUME +/-**) para ajustar el volumen al nivel de salida deseado.



- Vea la página 52 para ajustar el nivel de cada altavoz.
- Esto no afecta al nivel AUDIO OUT (REC).
- Puede ajustar el nivel de sonido inicial y el nivel de sonido máximo (vea la página 77).

5 Gire el selector **PROGRAM** (o pulse repetidamente **PROG** </>) para seleccionar el programa de campo acústico deseado.

El nombre del programa de campo acústico seleccionado aparece en el visualizador del panel delantero. Vea la página 48 para conocer detalles de los programas de campos acústicos.

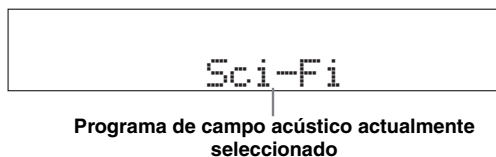

Nota

Los programas de campo acústico no se pueden seleccionar cuando el componente conectado a los jacks MULTI CH INPUT está seleccionado como fuente de entrada (vea la página 43).



- Elija un programa de campo acústico según sus preferencias de escucha, y no se base en el nombre del programa.
- Cuando selecciona una fuente de entrada, esta unidad selecciona automáticamente el último programa acústico utilizado con la fuente de entrada correspondiente.
- Para visualizar información del programa de campo acústico actualmente seleccionado en la OSD, vea la página 61 para conocer detalles.

Antes de hacer las operaciones siguientes, ponga el selector del modo de operación del mando a distancia en **AMP**.

Selección del componente MULTI CH INPUT

Use esta característica para seleccionar el componente conectado a los jacks MULTI CH INPUT (vea la página 25) como fuente de entrada.

Gire el selector INPUT para seleccionar "MULTI CH" (o pulse MULTI CH IN).

"MULTI CH" aparece en el visualizador del panel delantero.



Use el menú "MULTI CH" en "INPUT MENU" para ajustar el parámetro para MULTI CH INPUT (vea la página 83).

Nota

Los programas de campo acústico no se pueden seleccionar cuando el componente conectado a los jacks MULTI CH INPUT está seleccionado como fuente de entrada.

Selección del juego de altavoces delanteros

Use esta función para encender o apagar el sistema de altavoces delanteros (FRONT A y/o FRONT B).

Pulse repetidamente SPEAKERS en el panel delantero para encender o apagar el juego de altavoces delanteros conectado a los terminales FRONT A y/o EXTRA SP.

El juego de altavoces delanteros activos cambia de la forma siguiente.



Notas

- El ajuste FRONT A y B o FRONT B no está disponible cuando "EXTRA SP ASSIGN" se pone en "PRESENCE", "ZONE 2" o "NONE" (vea la página 73).
- Apague el sonido de esta unidad cuando cambie el ajuste de los altavoces delanteros.

■ Utilización de la función Zone B

Cuando ponga "EXTRA SP ASSIGN" en "ZONE B" (vea la página 73) podrá usar los altavoces conectados a los terminales de altavoces EXTRA SP de otra habitación (Zone B).

Pulse repetidamente SPEAKERS en el panel delantero para encender o apagar todos los altavoces Zone B.

Cuando active los altavoces Zone B, todos los altavoces de la habitación principal se silenciarán.

Nota

Si selecciona el programa de campo acústico y activa los altavoces Zone B, Virtual CINEMA DSP se activará automáticamente (vea la página 51).

Antes de hacer las operaciones siguientes, ponga el selector del modo de operación del mando a distancia en **AMP**.

Selección de jacks de entrada de audio (AUDIO SELECT)

Esta unidad dispone de una variedad de jacks de entrada. Use esta función (selección de jack de entrada de audio) para cambiar entre los jacks de entrada cuando hay más de un jack de entrada asignado a la misma fuente de entrada.



- Le recomendamos poner el jack de entrada de audio en "AUTO" en la mayoría de los casos.
- Puede ajustar el jack de entrada de audio predeterminado de esta unidad usando "AUDIO SELECT" en "OPTION MENU" (vea la página 86).

Pulse repetidamente **AUDIO SELECT** (o **AUDIO SEL**) para seleccionar el jack de entrada de audio deseado.

Fuentes de entrada disponibles

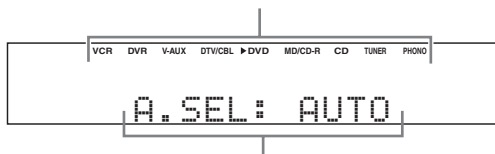

Ajuste del jack de entrada de audio actualmente seleccionado

AUDIO SELECT	Función
AUTO	Selecciona automáticamente las señales de entrada en el orden siguiente: (1) HDMI (2) Señales digitales (3) Señales analógicas
HDMI	Selecciona solamente señales HDMI. Si no se introducen señales HDMI no sale sonido.
COAX/OPT	Selecciona automáticamente las señales de entrada en el orden siguiente: (1) Señales digitales introducidas en el jack COAXIAL (2) Señales digitales introducidas en el jack OPTICAL Cuando no se introducen señales no sale sonido.
ANALOG	Selecciona solamente señales analógicas. Si no se introducen señales analógicas, no sale sonido.

Nota

Esta función no está disponible cuando no se han asignado jacks de entrada digital (OPTICAL, COAXIAL y HDMI). Además, HDMI no está disponible como ajuste de selección de jack de entrada de audio cuando no se utilizan los jacks HDMI IN. Use "I/O ASSIGNMENT" en "INPUT MENU" para reasignar el jack de entrada respectivo (vea la página 81).

Visualización del estado actual de esta unidad en un monitor de vídeo

Puede visualizar la información de funcionamiento de esta unidad en un monitor de vídeo.

1 Encienda el monitor de vídeo conectado a esta unidad.

2 Pulse **DISPLAY en el mando a distancia.**

La pantalla del estado actual aparece en la OSD.

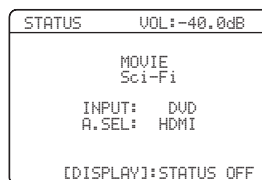

- Utilizando el parámetro "OSD-AMP" en "OPTION MENU" (vea la página 84) puede seleccionar el tiempo que el estado actual se va a visualizar en la OSD.
- Para apagar la pantalla de estado, pulse de nuevo **DISPLAY**.

Nota

La señal OSD no sale por los jacks DVR y VCR VIDEO OUT y no se grabará.

Uso de sus auriculares

Conecte un par de auriculares con clavija de cable de audio analógico o estéreo al jack PHONES del panel delantero.

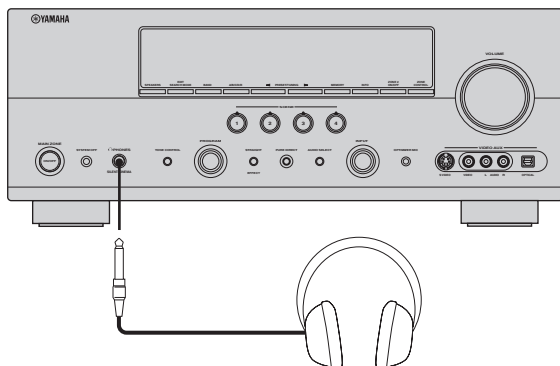

Cuando selecciona un programa de campo acústico, el modo SILENT CINEMA se activa automáticamente (vea la página 51).

Notas

- Cuando conecte auriculares no saldrán señales por los terminales de los altavoces.
- Todas las señales de audio Dolby Digital y DTS se mezclan para los auriculares canales delanteros derecho e izquierdo.

Silencia la salida de audio

Pulse **17 MUTE** en el mando a distancia para silenciar la salida de audio.

Pulse de nuevo **17 MUTE** para reanudar la salida de audio.



- También puede girar **14 VOLUME** (o pulsar **15 VOLUME +/-**) para reanudar la salida de audio.
- Puede ajustar el nivel de silenciamiento usando el parámetro "MUTE TYPE" en "VOLUME MENU" (vea la página 77).
- El indicador MUTE parpadea en el visualizador del panel delantero cuando se silencia la salida de audio, y desaparece del visualizador cuando se reanuda la salida de audio.

Antes de hacer las operaciones siguientes, ponga el selector del modo de operación del mando a distancia en **16 AMP**.

Reproducción de fuentes de vídeo como fondo de una fuente de audio

Puede combinar una imagen de una fuente de vídeo con el sonido de una fuente de audio. Por ejemplo, puede disfrutar escuchando música clásica viendo al mismo tiempo un hermoso paisaje en el monitor de vídeo.

Pulse los botones selectores de entrada (**4**) del mando a distancia para seleccionar una fuente de vídeo y luego una fuente de audio.

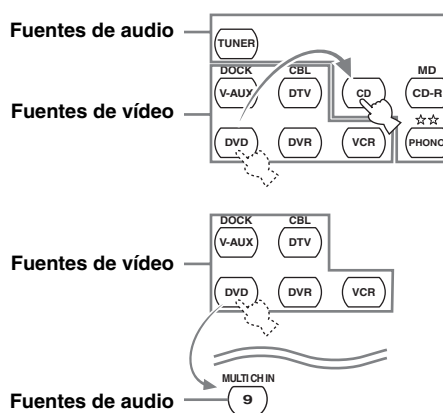

- Puede seleccionar también "MULTI CH" como fuente de audio (vea la página 43). Ponga el selector del modo de operación en **16 AMP** y luego pulse **20 MULTI CH IN**.
- Ponga el parámetro "BGV" del menú "MULTI CH" en el ajuste deseado para seleccionar la fuente de entrada de vídeo de fondo predeterminada de entre las fuentes MULTI CH INPUT (vea la página 83).

Visualización de información de la fuente de entrada

Puede visualizar la información de audio y vídeo de la señal de entrada actual.

- 1 Ponga el selector del modo de operación en **⑩AMP** y luego pulse **⑨SET MENU** en el mando a distancia.

La visualización “SET MENU” inicial aparece en la OSD.

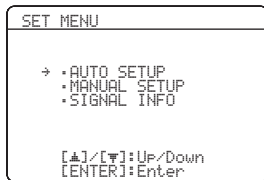

- 2 Pulse repetidamente **⑧∇** para seleccionar “SIGNAL INFO” y luego pulse **⑧ENTER**.

En la OSD aparece la información de audio de la fuente de entrada.

- 3 Pulse **⑧◀/▶** para cambiar entre las visualizaciones de información de audio y vídeo.

- 4 Pulse de nuevo **⑨SET MENU** en el mando a distancia para salir de “SET MENU”.

■ Información de audio

Información	Descripciones
FORMAT	Formato de señal. Cuando esta unidad no puede detectar una señal digital se pone automáticamente en el modo de entrada analógica.
SAMPLING	El número de muestras por segundo tomadas de una señal continua para hacer una señal discreta.
CHANNEL	El número de canales de la fuente en la señal de entrada (delantero/surround/LFE). Por ejemplo, una pista de sonido de múltiples canales con 3 canales delanteros, 2 surround y LFE, se visualiza como “3/2/0.1”.
BITRATE	El número de bits que pasan por un punto dado por segundo.
FLAG	Datos de bandera codificados en señales DTS, Dolby Digital o PCM que indican a la unidad que commute automáticamente los decodificadores (“Surround EX”, etc.).

Nota

“---” aparece cuando esta unidad no puede visualizar la información correspondiente.

■ Información de vídeo

Información	Descripciones
HDMI SIGNAL	Tipo de señales de vídeo de la fuente y de señales de vídeo que salen por el jack HDMI OUT de esta unidad.
HDMI RES.	Resolución de la señal de entrada (analógica o HDMI) y de la señal de salida (HDMI). Cuando las señales de vídeo de entrada sean señales de vídeo compuesto o S-vídeo, las señales de vídeo de entrada se indicarán como “Composite” o “S-Video”.
ANALOG RES.	Resolución de las señales de vídeo analógico que salen por los jacks COMPONENT VIDEO MONITOR OUT de esta unidad.
HDMI ERROR (HDMI MESSAGE)	Mensaje de error para las fuentes HDMI o dispositivos HDMI conectados.

Nota

“---” aparece cuando esta unidad no puede visualizar la información correspondiente.

Error y mensaje de HDMI

Mensaje	Causa
DEVICE OVER	El número de componentes HDMI conectados sobrepasa el límite.
HDCP ERROR	Ha fallado la autenticación HDCP.
Out of Res.	Fuera de resolución. El monitor conectado no es compatible con la resolución de la señal de vídeo de entrada.

Utilización del temporizador para dormir

Utilice esta función para poner automáticamente la zona principal en el modo de espera después de pasar ciento tiempo. El temporizador para dormir es útil para cuando usted se acuesta mientras esta unidad reproduce o graba una fuente. El temporizador para dormir también apaga automáticamente cualquier componente externo conectado al AC OUTLET(S) (vea la página 28).

Nota

Aunque esta unidad esté en el modo de espera no cortará la alimentación a AC OUTLET(S) mientras cargue el iPod conectado (vea la página 28).

Ponga el selector del modo de operación en ⑯AMP y luego pulse repetidamente ⑯SLEEP para poner el tiempo.

Cada vez que pulsa ⑯SLEEP, el visualizador del panel delantero cambia como se muestra más abajo.

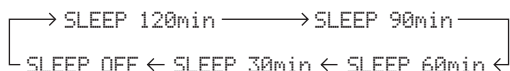

El indicador SLEEP parpadea mientras usted cambia el tiempo del temporizador para dormir. Una vez ajustado el temporizador para dormir, el indicador SLEEP se enciende en el visualizador del panel delantero, y la visualización vuelve al programa de campo acústico seleccionado.

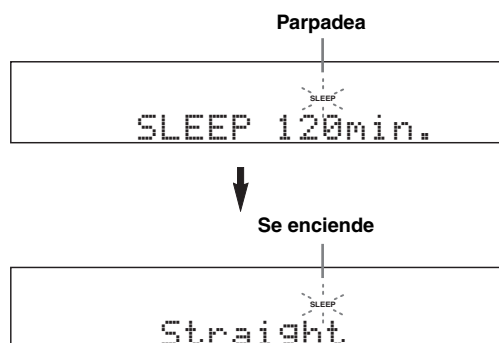

■ Cancelación del temporizador para dormir

Pulse repetidamente ⑯SLEEP en el mando a distancia hasta que “SLEEP OFF” aparezca en el visualizador del panel delantero.

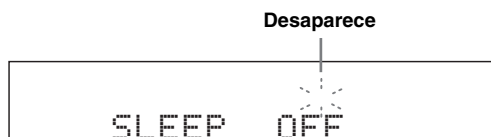

El indicador SLEEP se apaga y “SLEEP OFF” desaparece del visualizador del panel delantero después de pasar unos pocos segundos.



El ajuste del temporizador para dormir también se puede cancelar pulsando ⑯STANDBY (o ⑯MAIN ZONE ON/OFF) para poner la zona principal en el modo de espera.

Programas de campos acústicos

Esta unidad está equipada con una variedad de decodificadores digitales precisos que le permiten disfrutar de la reproducción de múltiples canales de casi cualquier fuente de sonido estéreo o multicanal. También esta equipada con un chip de procesamiento digital Yamaha (DSP) que contiene varios programas de campos acústicos que usted puede utilizar para realzar la calidad de la reproducción.

Selección de programas de campos acústicos

Gire el selector **PROGRAM** (o ponga el selector del modo de operación en **AMP** y luego pulse repetidamente **PROG** </>).

El nombre del programa de campo acústico seleccionado aparece en el visualizador del panel delantero y en la OSD.

Notas

- Cuando selecciona una fuente de entrada, esta unidad selecciona automáticamente el último programa acústico utilizado con la fuente de entrada correspondiente.
- Los programas de campo acústico no se pueden seleccionar cuando el componente conectado a los jacks MULTI CH INPUT está seleccionado como fuente de entrada (vea la página 43).
- Cuando reproduzca las fuentes Dolby TrueHD, Dolby Digital Plus, DTS-HD Master Audio o DTS-HD High Resolution Audio, esta unidad no activará ningún programa de campo acústico.
- Cuando las frecuencias de muestreo de las fuentes de entrada sean superiores a 96 kHz, esta unidad no aplicará ninguno de los programas de campos acústicos.

Descripciones de programas de campos acústicos



Seleccione un programa de campo acústico según sus preferencias de escucha, y no se base en el nombre del programa, etc.

■ Para fuentes de música



Para las fuentes de música también le recomendamos usar el modo Pure Direct (vea la página 52).

Notas

- Los parámetros de campos acústicos disponibles son distintas según el ajuste de los altavoces.
- "DIALG.LIFT" sólo está disponible cuando "EXTRA SP ASSIGN" en "SPEAKER SET" está en "PRESENCE" (vea la página 73).

CLASSICAL

Programa	Descripciones
Hall in Munich	Este campo acústico simula una sala de conciertos de unas 2500 butacas en Munich, con un elegante acabado interior en madera como es normal en las salas de concierto de Europa. Las reverberaciones elegantes y hermosas se propagan creando un atmósfera tranquilizante. El asiento virtual del oyente está en la parte central izquierda de la sala.
Hall in Vienna	Ésta es una sala de conciertos media de unas 1700 butacas, en forma de caja de zapatos como es habitual en Viena. Las columnas y las tallas de adorno crean reflejos muy complejos de todo alrededor de los oyentes que producen un sonido completo e intenso.
Chamber	Este programa crea un espacio relativamente amplio con un techo alto como, por ejemplo, el de una sala de audiencias de un palacio. Ofrece reverberaciones agradables que son adecuadas para la música suave o de cámara.

LIVE/CLUB

Programa	Descripciones
Cellar Club	Este programa simula un local de actuaciones en directo, con techo bajo y atmósfera acogedora. Un campo acústico real y vivo con un sonido potente, como si el oyente estuviese en la primera fila de un escenario pequeño.
The Roxy Theatre	Éste es el campo acústico de una sala de conciertos de música rock en directo de Los Angeles con 460 butacas. El asiento virtual del oyente está en la parte central izquierda de la sala.
The Bottom Line	Este es el campo acústico frente al escenario del The Bottom Line, un famoso club de jazz que estaba en New York. La capacidad es de 300 personas sentadas a la derecha e izquierda de un campo acústico que ofrece un sonido real y vibrante.

■ Para varias fuentes

Notas

- Los parámetros de campos acústicos disponibles y los campos acústicos creados son diferentes según las fuentes de entrada y los ajustes de esta unidad.
- “DIALG.LIFT” sólo está disponible cuando “EXTRA SP ASSIGN” en “SPEAKER SET” está en “PRESENCE” (vea la página 73).

ENTERTAINMENT

Programa	Descripciones
Sports	Este programa permite a los oyentes disfrutar de las emisiones deportivas en estéreo y de los programas de variedades de estudio con una sensación viva enriquecedora. En las emisiones deportivas, las voces de los comentaristas se ubican claramente en el centro, mientras que la atmósfera del estadio se expande por un espacio óptimo para ofrecer a los oyentes la sensación de estar presentes en el estadio.
Action Game	Este campo de sonido ha sido optimizado para los deportes de acción, como las carreras de automóviles y los juegos FPS. Utiliza los datos de reflejo que limitan el margen de los efectos por canal para ofrecer un ambiente de reproducción poderoso con la sensación de presencia, realizando varios tonos de efectos y manteniendo un sentido clara de las direcciones.
Roleplaying Game	Este campo acústico ha sido optimizado para interpretar el papel de personajes y para juegos de aventuras. Combina los efectos de campos acústicos para películas y de campos acústicos diseñados para “Action Game”, para representar la profundidad de la sensación tridimensional durante el juego, y ofrecer efectos surround como los de las películas en las escenas de película del juego.
Music Video	Este campo acústico ofrece una imagen de sala de conciertos donde se interpreta en directo música popular, rock y jazz. El oyente puede disfrutar de un espacio de música en directo gracias al campo acústico de presencia que realza la viveza de las voces, lo solos y los instrumentos de ritmo y compás, y al campo acústico surround que reproduce el espacio de una sala grande de conciertos en directo.

■ Para fuentes de películas



Puede seleccionar el decodificador deseado utilizado con el programa de campo acústico siguiente (excepto “Mono Movie”). Vea la página 66 para conocer detalles.

Notas

- Los parámetros de campos acústicos disponibles y los campos acústicos creados son diferentes según las fuentes de entrada y los ajustes de esta unidad.
- “DIALG.LIFT” sólo está disponible cuando “EXTRA SP ASSIGN” en “SPEAKER SET” está en “PRESENCE” (vea la página 73).

MOVIE

Programa	Descripciones
Standard	Este programa crea un campo acústico que realza la sensación envolvente sin alterar el posicionamiento acústico original del audio multicanal como Dolby Digital y DTS. Ha sido diseñado con el concepto de un “cine ideal”, en el que los espectadores están rodeados por hermosas reverberaciones por las partes derecha, izquierda y posterior.
Spectacle	Este programa representa la sensación espectacular de las superproducciones. Reproduce un campo acústico de cine amplio adecuado para películas en cinemascopio y pantalla panorámica, con una gama dinámica excelente desde los sonidos muy bajos a los muy altos.
Sci-Fi	Este programa reproduce claramente el sonido de ciencia ficción y los efectos especiales más recientes de las películas de cine. Puede disfrutar de una variedad de espacios virtuales creados cinematográficamente, en los que se pueden separar claramente los diálogos, los efectos de sonido y la música de fondo.

Programa	Descripciones
Adventure	Este programa es ideal para reproducir con precisión el diseño del sonido de las películas de acción y aventuras. El campo acústico restringe las reverberaciones, pero realiza la reproducción de un espacio potente expandido ampliamente a izquierda y derecha. La profundidad reproducida también se restringe relativamente para asegurar la separación entre los canales de audio y la claridad del sonido.
Drama	Este campo acústico proporciona reverberaciones estables que se adaptan a la amplia gama de géneros cinematográficos, desde dramas a musicales y comedias. Las reverberaciones son modestas, pero ofrecen una sensación tridimensional óptima, reproduciendo suavemente tonos de efectos y música de fondo, con las palabras claras y un posicionamiento central que no fatiga al oyente incluso después de pasar largas horas viendo programas.
Mono Movie	Este programa sirve para reproducir fuentes de vídeo mono, como el de películas clásicas, en el ambiente de un buen cine antiguo. El programa produce una expansión y reverberación óptimas en el audio original para crear un espacio confortable con cierta profundidad de sonido.

Nota

Los parámetros disponibles son diferentes según las fuentes de entrada y los ajustes de esta unidad.

STEREO

Programa	Descripciones
2ch Stereo	Use este programa para mezclar fuentes multicanales en 2 canales.
7ch Stereo	Use este programa para dar salida al sonido de todos los altavoces. Cuando reproduzca fuentes de múltiples canales, esta unidad mezclará las fuentes en 2 canales, y luego dará salida al sonido por todos los altavoces. Este programa crea un campo acústico más grande, y es ideal para música de fondo en fiestas, etc.

■ **El Compressed Music Enhancer**

MUSIC ENHANCER

Programa	Descripciones
Straight Enhancer	Use este programa para mejorar el sonido más parecido a la profundidad y amplitud originales de los artefactos de compresión de múltiples canales y de 2 canales.
7ch Enhancer	Use este programa para reproducir artefactos de compresión en estéreo de 7 canales.

■ **Surround decode mode**

SUR. DECODE

Programa	Descripciones
Sur. Decoder	Seleccione este programa para reproducir fuentes con los decodificadores seleccionados. Puede reproducir fuentes de 2 canales o múltiples canales. Vea la página 66 para conocer detalles.

■ Uso de programas de campos acústicos sin altavoces surround (Virtual CINEMA DSP)

Virtual CINEMA DSP le permite disfrutar de los programas CINEMA DSP sin altavoces surround. Esto crea altavoces virtuales para reproducir el campo acústico natural.

Cuando ponga “SUR. L/R SP” en “NONE” (vea la página 74), Virtual CINEMA DSP se activará automáticamente siempre que usted seleccione un programa de campo acústico (vea la página 48).

Nota

Virtual CINEMA DSP no se activará aunque “SUR. L/R SP” se ponga en “NONE” (vea la página 74) en los casos siguientes:

- cuando el componente conectado a los jacks MULTI CH INPUT está seleccionado como fuente de entrada (vea la página 43).
- cuando se conecten auriculares al jack PHONES.
- cuando esta unidad está en el modo “7ch Stereo”.

■ Para disfrutar de fuentes de múltiples canales y programas de campos acústicos con auriculares (SILENT CINEMA)

SILENT CINEMA le permite disfrutar de la música o sonido de películas de múltiples canales, incluyendo fuentes Dolby Digital y DTS, con auriculares convencionales. SILENT CINEMA se activa automáticamente siempre que usted conecta auriculares al jack PHONES mientras escucha programas de campos acústicos (vea la página 48). Cuando se activa, el indicador SILENT CINEMA se enciende en el visualizador del panel delantero.

Notas

- SILENT CINEMA no se activa cuando el componente conectado a los jacks MULTI CH INPUT se selecciona como fuente de entrada (vea la página 43).
- SILENT CINEMA no es eficaz cuando se selecciona el modo “Pure Direct” (vea la página 52) o “2ch Stereo” (vea la página 50), ni cuando esta unidad está en el modo “Straight” (vea la página 51).

Antes de hacer las operaciones siguientes, ponga el selector del modo de operación del mando a distancia en **AMP**.

Para disfrutar de fuentes de entrada sin procesar (Modo de decodificación directa)

Cuando esta unidad esté en el modo “Straight”, las fuentes estéreo de 2 canales sólo saldrán por los altavoces delanteros derecho e izquierdo. Las fuentes de múltiples canales se decodifican directamente para los canales apropiados sin ningún proceso de efectos adicional.

Pulse **STRAIGHT** (o **STRAIGHT**) para seleccionar “Straight”.

■ Desactivación del modo “Straight”

Pulse **STRAIGHT** (o **STRAIGHT**) para que “Straight” desaparezca del visualizador del panel delantero.

El efecto de sonido se activa de nuevo.

Uso de las características de audio

Antes de hacer las operaciones siguientes, ponga el selector del modo de operación del mando a distancia en **AMP**.

Ajuste de nivel de los altavoces

Puede ajustar el nivel de salida de cada altavoz mientras escucha una fuente de música. Esto también es posible cuando se reproducen fuentes introducidas por los jacks MULTI CH INPUT.

Nota

Esta operación anulará los ajustes de nivel hechos en "AUTO SETUP" (vea la página 32) y "SP LEVEL" (vea la página 75).

- 1 Pulse **LEVEL** en el mando a distancia y luego pulse repetidamente **▲ / ▼** para seleccionar el altavoz que quiera ajustar.

Visualizador	Altavoz ajustado
FRONT L	Altavoz delantero izquierdo
FRONT R	Altavoz delantero derecho
CENTER	Altavoz central
SUR. L	Altavoz surround izquierdo
SUR. R	Altavoz surround derecho
SBL	Altavoz surround trasero izquierdo
SBR	Altavoz surround trasero derecho
SWFR	Altavoz de subgraves
PRNS L	Altavoz izquierdo de presencia
PRNS R	Altavoz derecho de presencia



- Los canales de altavoces disponibles son distintos según el ajuste de los altavoces.
- Cuando el monitor de vídeo esté encendido, el menú de ajuste "LEVEL" aparecerá en dicho monitor.

- 2 Pulse **◀ / ▶** para ajustar el nivel de salida de los altavoces.

- Pulse **▶** para aumentar el valor.
- Pulse **◀** para disminuir el valor.

Margen de control: -10,0 dB a +10,0 dB

- 3 Pulse **LEVEL** para apagar la visualización del ajuste del nivel de los altavoces.

Para disfrutar del sonido hi-fi puro

Use el modo Pure Direct para disfrutar del sonido de alta fidelidad puro de la fuente seleccionada. Cuando el modo Pure Direct esté activado, esta unidad reproducirá la fuente seleccionada con la circuitería de sonido puro.

Pulse **PURE DIRECT** (o **PURE DIRECT**) para activar o desactivar el modo Pure Direct.

El botón **PURE DIRECT** se enciende en el panel delantero mientras esta unidad está en el modo Pure Direct. El visualizador del panel delantero reduce su iluminación automáticamente.

Notas

- Las operaciones siguientes no se pueden hacer cuando la unidad está en el modo Pure Direct:
 - cambio del programa de campo acústico
 - visualización de la OSD
 - ajuste de los parámetros "SET MENU" (excepto para el ajuste de nivel)
 - operación de funciones de vídeo (conversiones de vídeo, etc.)
- El modo Pure Direct se cancela automáticamente siempre que se apaga esta unidad.



El visualizador del panel delantero se enciende momentáneamente cuando se realiza una operación.

Ajuste de la calidad tonal

Use esta función para ajustar el balance de graves y agudos para los canales de los altavoces delanteros derecho e izquierdo.



Los ajustes de los altavoces y auriculares se guardan independientemente.

- 1 Pulse repetidamente **TONE CONTROL** en el panel delantero para seleccionar la respuesta de alta frecuencia (TREBLE) o la de baja frecuencia (BASS).

- 2 Gire el selector **PROGRAM** para ajustar la respuesta de alta frecuencia (TREBLE) o de baja frecuencia (BASS).

Margen de control: -6 dB a +6 dB

Notas

- Si aumenta o disminuye el sonido de alta o baja frecuencia a niveles extremos, la calidad tonal de los altavoces surround puede que no sea adecuada.
- TONE CONTROL no es eficaz cuando se selecciona PURE DIRECT, o cuando se selecciona MULTI CH INPUT como fuente de entrada.

Sintonización de FM/AM

Idea general

Puede usar dos modos para sintonizar la emisora de FM/AM deseada:

Modo de sintonización de frecuencia (AUTO TUNING/MANUAL TUNING)

Puede buscar o especificar automática o manualmente la frecuencia de la emisora de FM/AM deseada (vea “Operaciones de sintonización básica” en esta página).

Modo de sintonización de emisoras presintonizadas (PRESET TUNING)

Puede presintonizar la emisora de FM/AM deseada y luego recuperarla especificando el grupo de emisoras presintonizadas y el número de la emisora (vea “Uso de la función de presintonización de emisoras” en la página 54).

Notas

- Oriente las antenas de FM y AM conectadas para obtener la mejor recepción.
- Asegúrese de establecer de antemano el paso de frecuencias del sintonizador (modelos de Asia y General solamente) según la separación de frecuencias de su zona (vea la página 97).

Operaciones de sintonización básica

Antes de hacer las operaciones siguientes, ponga el selector del modo de operación del mando a distancia en **⑩SOURCE** y luego pulse **④TUNER**.

1 Gire el selector **⑧INPUT** (o pulse **④TUNER**) para seleccionar “TUNER” como fuente de entrada.

2 Pulse **③BAND** (o **⑦BAND**) para seleccionar la banda de recepción.
“FM” o “AM” aparece en el visualizador del panel delantero.

3 Pulse **②SEARCH MODE** (o **⑩SRCH MODE**) para seleccionar el modo de sintonización deseado.

Modo de sintonización automática (AUTO TUNING)

Use esta función cuando la señal de la emisora que quiera seleccionar sea intensa.
Cuando esta unidad esté en el modo de sintonización automática, “AUTO TUNING” aparecerá en el visualizador del panel delantero durante un momento. El indicador AUTO aparece en el visualizador del panel delantero.

Se enciende

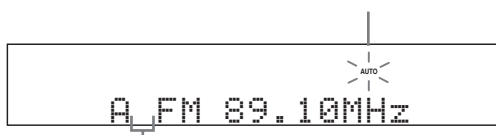

Sin dos puntos (:)

Modo de sintonización manual (MANUAL TUNING)

Use esta función si la señal de la emisora que quiere seleccionar es débil y usted no puede sintonizarla con la sintonización automática. Cuando esta unidad esté en el modo de sintonización manual, “MANUAL TUNING” aparecerá en el visualizador del panel delantero durante un momento.

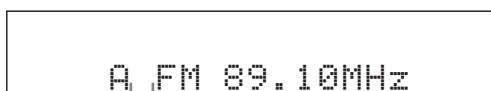

Sin dos puntos (:)



La sintonización manual de una emisora de FM cambia automáticamente el modo de recepción a mono para aumentar la calidad de la señal.

Modo de sintonización de emisoras presintonizadas (PRESET TUNING)

Utilice esta función para recuperar emisoras presintonizadas. Cuando esta unidad esté en el modo de sintonización de emisoras presintonizadas, “PRESET TUNING” aparecerá en el visualizador del panel delantero durante un momento. La sintonización de frecuencia es imposible. Vea la página 54 para conocer detalles.

4 Pulse **⑤PRESET/TUNING** **</>** (o **⑧PRESET/CH** **△ / ▽**) repetidamente para sintonizar la emisora deseada.

- Pulse **⑤>** (o **⑧△**) para sintonizar una frecuencia más alta.
- Pulse **⑤<** (o **⑧▽**) para sintonizar una frecuencia más baja.



- Cuando esta unidad sintoniza una emisora, el indicador TUNED se enciende.
- Mantenga pulsado el botón para continuar buscando cuando esta unidad esté en el modo de sintonización manual.
- Pulse repetidamente **Ⓢ**INFO en el panel delantero para cambiar la información de frecuencias y la información de campos acústicos en el panel delantero.

Antes de hacer las operaciones siguientes, ponga el selector del modo de operación del mando a distancia en **Ⓢ**SOURCE y luego pulse **Ⓣ**TUNER.

■ Sintonización directa de frecuencias

Utilice esta función para sintonizar directamente la emisora deseada introduciendo la frecuencia.

1 Pulse repetidamente **Ⓡ**BAND en el mando a distancia para seleccionar la banda de recepción deseada.

“FM” o “AM” aparece en el visualizador del panel delantero.

2 Pulse repetidamente **Ⓢ**SEARCH MODE (o **Ⓢ**SRCH MODE) para seleccionar “AUTO TUNING” o “MANUAL TUNING”.



Sin dos puntos (:)



Si aparecen dos puntos (:) en el visualizador del panel delantero no se podrá sintonizar manualmente. Pulse **Ⓢ**SEARCH MODE (o **Ⓢ**SRCH MODE) para apagar los dos puntos (:).

3 Introduzca la frecuencia de la emisora deseada pulsando los botones numéricos (**Ⓢ**).

Ejemplo: Para sintonizar 103,75 MHz



Si la frecuencia introducida está fuera de la gama de sintonización de FM/AM, “WRONG STATION!” aparece en el visualizador del panel delantero y esta unidad sintoniza automáticamente la última emisora que fue seleccionada.

Uso de la función de presintonización de emisoras

Use esta función para guardar hasta 40 emisoras de FM/AM (A1 a E8: 8 números de emisoras presintonizadas en cada uno de los 5 grupos de emisoras presintonizadas). Presintonice las emisoras deseadas en esta unidad usando de antemano las funciones de presintonización automática o manual (vea “Presintonización automática de emisoras” y “Presintonización manual de emisoras” en la página 55).

Antes de hacer las operaciones siguientes, ponga el selector del modo de operación del mando a distancia en **Ⓢ**SOURCE y luego pulse **Ⓣ**TUNER.

1 Pulse repetidamente **Ⓢ**SEARCH MODE (o **Ⓢ**SRCH MODE) para seleccionar “PRESET TUNING”.

2 Pulse **Ⓢ**PRESET/TUNING </> (o **Ⓢ**PRESET/CH Δ / ▽) para seleccionar el número de la emisora presintonizada deseada (A1 a E8).

Los números y grupos de emisoras presintonizadas aparece en el visualizador del panel delantero junto con la banda y la frecuencia de la emisora.

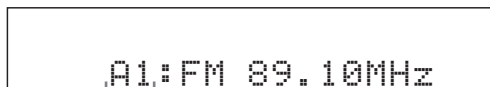

Grupo de emisoras presintonizadas y números de emisoras presintonizadas



Puede seleccionar el grupo de emisoras presintonizadas (A a E) pulsando repetidamente **Ⓢ**A/B/C/D/E (o **Ⓢ**A/B/C/D/E </>).

■ Presintonización automática de emisoras

Puede utilizar la función de presintonización automática para guardar en orden hasta 40 emisoras de FM de señal intensa (A1 a E8: 8 números de emisoras presintonizadas en cada uno de los 5 grupos de emisoras presintonizadas).

1 Gire el selector **INPUT (o pulse **TUNER**) para seleccionar “TUNER” como fuente de entrada.**

2 Pulse **BAND (o **BAND**) para seleccionar “FM” como banda de recepción.**
“FM” aparece en el visualizador del panel delantero.

3 Mantenga pulsado **MEMORY (o **MEMORY**) durante más de 3 segundos.**

El número de la emisora presintonizada y los indicadores MEMORY y AUTO parpadearán. Después de unos 5 segundos empieza la presintonía automática desde la frecuencia actual y ésta avanza hacia las frecuencias más altas.

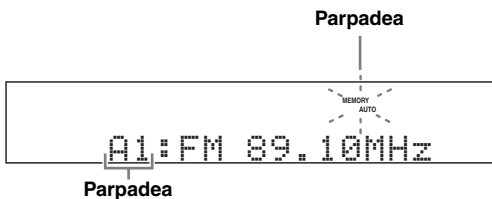

Cuando termina la presintonización automática de emisoras, el indicador MEMORY desaparece.

- Puede especificar el número de emisora presintonizada a partir del cual esta unidad almacena emisoras de FM. Pulse **A/B/C/D/E** (o **A/B/C/D/E** $\triangleleft/\triangleright$) y luego pulse repetidamente **PRESET/TUNING** $\triangleleft/\triangleright$ (o **PRESET/CH** \triangle/∇) después de realizar el paso 3 para seleccionar el número de emisora presintonizada donde se va a guardar la primera emisora.
- Para cancelar la presintonización automática de emisoras, pulse de nuevo **MEMORY** (o **MEMORY**).

Notas

- Cualquier dato de emisora guardado bajo un número de emisora presintonizada se cancela al guardar una emisora nueva bajo el mismo número de emisora presintonizada.
- Si el número de las emisoras recibidas no alcanza 40 (E8), la presintonización automática se detiene automáticamente después de buscar todas las emisoras disponibles y copia las emisoras guardadas en los números de emisoras presintonizadas restantes.
- Sólo las emisoras de FM con suficiente intensidad de señal se guardan automáticamente mediante la presintonización automática. Si la emisora que quiere guardar tiene una intensidad de señal débil o una emisora de AM, sintonícela manualmente y guárdela como se describe en “Presintonización manual de emisoras” más abajo.

■ Presintonización manual de emisoras

Use esta función para guardar manualmente emisoras de FM o AM con señales de intensidad débil.

1 Sintonice una emisora.

Vea la página 53 para conocer las instrucciones de sintonización.

2 Pulse **MEMORY (o **MEMORY**).**

El indicador MEMORY parpadea en el visualizador del panel delantero durante unos 30 segundos.



Para cancelar el modo de la memoria de emisoras presintonizadas, pulse de nuevo **MEMORY** (o **MEMORY**).

3 Pulse repetidamente **PRESET/TUNING $\triangleleft/\triangleright$ (o **PRESET/CH** \triangle/∇) para seleccionar un grupo de emisoras presintonizadas y un número de emisora presintonizada (A1 a E8) mientras el indicador MEMORY está parpadeando.**

- Pulse **PRESET/CH** \triangle (o **PRESET/TUNING** \triangleleft) para seleccionar un grupo y un número de emisora presintonizada superior.
- Pulse **PRESET/CH** ∇ (o **PRESET/TUNING** \triangleright) para seleccionar un grupo y un número de emisora presintonizada inferior.

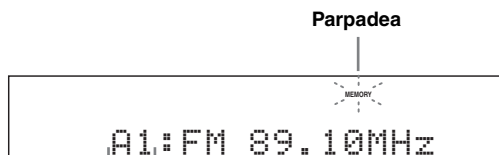

La emisora visualizada ha sido guardada como A1.



Puede seleccionar el grupo de emisoras presintonizadas (A a E) pulsando repetidamente **A/B/C/D/E** (o **A/B/C/D/E** $\triangleleft/\triangleright$).

4 Pulse **MEMORY (o **MEMORY**) mientras el indicador MEMORY está parpadeando.**

La banda y la frecuencia de la emisora aparecen en el visualizador del panel delantero con el número y grupo de emisoras presintonizadas que usted ha seleccionado. El indicador MEMORY desaparece del visualizador del panel delantero.

Notas

- Cualquier dato de emisora guardado bajo un número de emisora presintonizada se cancela al guardar una emisora nueva bajo el mismo número de emisora presintonizada.
- El modo de recepción (estéreo o mono) se guarda junto con la frecuencia de la emisora.

■ Intercambio de emisoras presintonizadas

Puede intercambiar las asignaciones de dos emisoras presintonizadas entre ellas. El ejemplo de abajo describe el procedimiento para intercambiar la emisora presintonizada “E1” con “A5”.

Antes de hacer las operaciones siguientes, ponga el selector del modo de operación del mando a distancia en **ⓂSOURCE** y luego pulse **ⓄTUNER**.

1 Seleccione la emisora presintonizada “E1” utilizando **ⓂA/B/C/D/E** y **ⓄPRESET/TUNING** **◀/▶**.

Vea “Uso de la función de presintonización de emisoras” en la página 54.

2 Mantenga pulsado **ⓄEDIT** por más de 3 segundos.

“E1” y el indicador MEMORY parpadean en el visualizador del panel delantero.

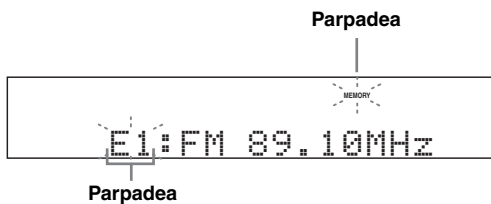

3 Seleccione la emisora presintonizada “A5” utilizando **ⓂA/B/C/D/E** y **ⓄPRESET/TUNING** **◀/▶**.

“A5” y el indicador MEMORY parpadean en el visualizador del panel delantero.

Vea “Uso de la función de presintonización de emisoras” en la página 54.

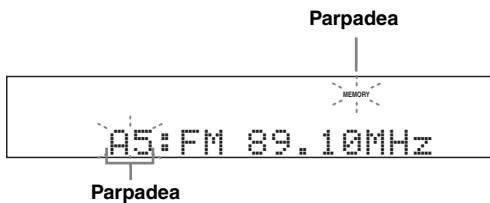

4 Pulse de nuevo **ⓄEDIT**.

“EXCHANGE E1-A5” aparece en el visualizador del panel delantero y las asignaciones de las dos emisoras presintonizadas se intercambian.

Utilización iPod™

Una vez acoplado su iPod en un acoplador universal Yamaha iPod (como el YDS-10, vendido separadamente) conectado al terminal DOCK de esta unidad (vea la página 25), usted podrá disfrutar de la reproducción de su iPod usando el mando a distancia suministrado. También podrá usar el modo Compressed Music Enhancer de esta unidad para mejorar la calidad del sonido de los artefactos de compresión (como el formato MP3) guardados en su iPod (vea la página 50).

Notas

- Sólo son compatibles los iPod (Click and Wheel), iPod nano y iPod mini.
- Algunas funciones pueden no ser compatibles dependiendo del modelo o de la versión del software de su iPod.



- Para conocer una lista completa de los mensajes de estado que aparecen en el visualizador del panel delantero y en la OSD, vea la sección "iPod" en "Solución de problemas" en la página 102.
- Una vez completada la conexión entre su iPod y esta unidad, "iPod connected" aparece en el visualizador del panel delantero y el indicador DOCK se enciende en el visualizador del panel delantero.
- Sólo las señales de vídeo y audio analógico de su iPod son introducidas en el terminal DOCK, y las señales de audio analógico pueden salir por los jacks AUDIO OUT (REC) analógicos para la grabación.
- Su batería iPod se cargará automáticamente cuando su iPod esté acoplado a un acoplador universal Yamaha iPod conectado al terminal DOCK de esta unidad, siempre que esta unidad esté encendida. También puede seleccionar si esta unidad va a cargar o no la batería del iPod acoplado cuando la unidad está en el modo de espera, seleccionando para ello el parámetro "STANDBY CHARGE" en "INPUT MENU" (vea la página 82). El indicador DOCK se enciende mientras esta unidad carga la batería del iPod conectado cuando esta unidad está en el modo de espera.

Control iPod™

Puede controlar su iPod cuando se selecciona "V-AUX" como fuente de entrada. Las operaciones de su iPod se pueden hacer con la ayuda de la OSD de esta unidad (modo de examen de menú) o sin ella (modo remoto sencillo).

■ Operación en el mando a distancia

Antes de hacer las operaciones siguientes, ponga el selector del modo de operación del mando a distancia en **⑩SOURCE** y luego pulse **④V-AUX**.

Botón	Función
⑧ ENTER	Menú posterior
△	Menú arriba
▽	Menú abajo
◀	Menú anterior
▶	Menú posterior
⑩ ◀◀	Búsqueda hacia atrás (Mantenga pulsado)
▶▶	Búsqueda hacia atrás (Mantenga pulsado)
▶▶▶	Salto hacia adelante
◀◀◀	Salto hacia atrás
□	Parada
⏸	Pausa (Modo de examinar menú) Reproducción/Pausa (Modo de mando a distancia sencillo)
▶	Reproducción (Modo de examinar menú) Reproducción/Pausa (Modo de mando a distancia sencillo)
⑨ MENU	Menú anterior
⑳ DISPLAY	Visualizador

■ Control de iPod en el modo remoto sencillo

Puede realizar las operaciones básicas de su iPod (reproducción, parada, salto, etc.) usando el mando a distancia suministrado sin la ayuda de la OSD de esta unidad.



- Puede ver las fotos o videoclips guardados en su iPod (algunos modelos solamente).
- Las operaciones también se pueden hacer con los controles de su iPod.

■ Control iPod en el modo de examen de menú

Puede realizar las operaciones avanzadas de su iPod usando el mando a distancia suministrado con la ayuda de la OSD de esta unidad. En la OSD puede examinar las canciones guardadas en su iPod. Además puede cambiar o hacer ajustes para su iPod según sus preferencias particulares.



- El nombre de la canción que está siendo reproducida aparece también en el visualizador del panel delantero según el parámetro "FL SCROLL" en "OPTION MENU" (vea la página 84).
- Puede seleccionar el tiempo que el menú iPod y la información de reproducción se van a visualizar en la OSD usando para ello "OSD-SOURCE" en "OPTION MENU" (vea la página 84).

Notas

- Las operaciones no se pueden hacer con los controles de su iPod.
- Hay algunos caracteres que no se pueden visualizar en el visualizador del panel delantero ni en la OSD de esta unidad. Estos caracteres son reemplazados por subrayado "_".
- Los parámetros "Settings" sólo se pueden cambiar o ajustar en la OSD. Pulse repetidamente **Ⓢ** ENTER o **Ⓢ** Δ / ▽ en el mando a distancia para cambiar entre los ajustes de parámetros "Settings".
- En la OSD no podrá examinar las fotos ni los videoclips que haya almacenado en su iPod. Use el modo de mando a distancia sencillo para disfrutar viendo fotos o videoclips guardados en su iPod.

1 Ponga el selector del modo de operación en **Ⓢ** SOURCE y luego pulse **Ⓢ** DISPLAY en el mando a distancia.

En la OSD aparece la visualización siguiente.



2 Pulse **Ⓢ** Δ / ▽ / ◀ / ▶ para navegar por el menú iPod y luego pulse **Ⓢ** ENTER para empezar a reproducir la canción seleccionada.

Opciones: Playlists (listas de reproducción), Artists (artistas), Albums (álbumes), Songs (canciones), Genres (géneros), Composers (compositores), Settings (ajustes)

- Playlists > Songs
- Artists > Albums > Songs
- Albums > Songs
- Songs
- Genres > Artists > Albums > Songs
- Composers > Albums > Songs
- Settings > Shuffle, Repeat

Aleatoria Shuffle

Utilice esta función para reproducir canciones o álbumes en orden aleatorio en esta unidad.

Opciones: Off, Songs, Albums

- Seleccione "Off" para desactivar esta función.
- Seleccione "Songs" para reproducir canciones en orden aleatorio en esta unidad.
- Seleccione "Albums" para reproducir álbumes en orden aleatorio en esta unidad.



Cuando "Shuffle" se ponga en otro modo que no sea "Off", "Ⓢ" aparecerá en la esquina superior derecha mientras las canciones o álbumes cambian aleatoriamente.

Repetición Repeat

Utilice esta función para repetir una canción o una serie de canciones en esta unidad.

Opciones: Off, One, All

- Seleccione "Off" para desactivar esta función.
- Seleccione "One" para repetir una canción en esta unidad.
- Seleccione "All" para repetir una serie de canciones en esta unidad.



Cuando "Repeat" se ponga en otro modo que no sea "Off", "Ⓢ" o "Ⓢ" aparecerá en la esquina superior derecha mientras se repite una canción o una serie de canciones.

■ La función de visualización de información de la reproducción

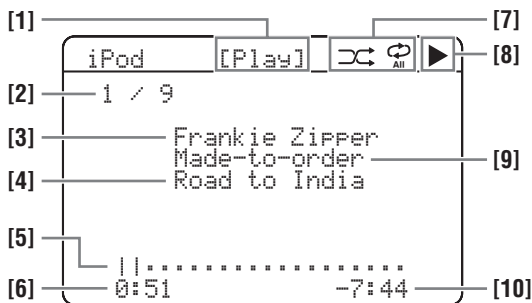

[1] Estado de reproducción

[2] Número de pista/número total de pistas

[3] Nombre del artista

[4] Título de la canción

[5] Barra de progreso

[6] Tiempo transcurrido

[7] Iconos de reproducción aleatoria y repetición de reproducción

[8] ▶ (reproducción), || (pausa), ⏭ (búsqueda en avance) y ⏮ (búsqueda en retroceso)

[9] Nombre del álbum

[10] Tiempo restante

Utilización de componentes Bluetooth™

Puede conectar un adaptador Yamaha Bluetooth (como el YBA-10, vendido separadamente) al terminal DOCK de esta unidad y disfrutar del contenido musical guardado en su componente Bluetooth (reproductor de música portátil, por ejemplo) sin tener que usar cables entre esta unidad y el componente Bluetooth. Necesita “vincular” de antemano el adaptador Bluetooth conectado y su componente Bluetooth.

Vinculación del adaptador Bluetooth™ y su componente Bluetooth

La vinculación deberá hacerse cuando se usa un componente Bluetooth con el adaptador Bluetooth conectado a esta unidad por primera vez o si se han detectado datos de vinculación. “Vinculación” se refiere a la operación de registrar un componente Bluetooth para las comunicaciones Bluetooth.



- Sólo necesita hacer la vinculación para la primera vez que usa el componente Bluetooth con el adaptador Bluetooth.
- La vinculación requiere hacer operaciones en esta unidad y en el otro componente con el que se van a establecer comunicaciones Bluetooth. Si es necesario, consulte el manual de instrucciones del otro componente.

Hay dos métodos de vinculación: vinculación usando “START PAIRING” en “SET MENU” y vinculación rápida.

■ Vinculación usando “SET MENU”

Use esta función para la vinculación con el monitor de vídeo. “START PAIRING” y “INPUT MENU” para conocer detalles. Vea la página 83 para conocer detalles.

■ Vinculación rápida

Para garantizar la seguridad se establece un límite de 8 minutos para la operación de vinculación. Se le recomienda leer y entender completamente todas las instrucciones antes de empezar.

1 Gire el selector **ⓇINPUT** (o ponga el selector del modo de operación en **ⓈSOURCE** y luego pulse **ⓂV-AUX**) para seleccionar “V-AUX” como fuente de entrada.

2 Encienda el componente Bluetooth con el que quiere hacer la vinculación.

3 Mantenga pulsado **ⓈBAND** (o **ⓇBAND**) durante 3 segundos.

“Searching...” aparece un momento y el indicador DOCK parpadea en el visualizador del panel delantero.



Para cancelar la vinculación, pulse de nuevo **ⓈBAND** (o **ⓇBAND**).

Nota

Si el adaptador Bluetooth no está conectado al terminal DOCK de esta unidad, “No BT adapter” aparecerá en el visualizador del panel delantero.

4 Verifique que el componente Bluetooth detecte el adaptador Bluetooth.

Si el componente Bluetooth detecta el adaptador Bluetooth, “YBA-10 YAMAHA” (ejemplo) aparecerá en la lista de aparatos Bluetooth.

5 Seleccione el adaptador Bluetooth en la lista de aparatos Bluetooth y luego introduzca la clave “0000” en el componente Bluetooth.

Cuando la vinculación termina bien, “Completed” aparece en el visualizador del panel delantero.

Nota

El adaptador Yamaha Bluetooth se puede vincular con un máximo de ocho componentes Bluetooth. Cuando la vinculación se hace bien con un noveno componente y se registran los datos de vinculación, los datos de vinculación del componente menos usado recientemente se cancelan.

Reproducción del componente Bluetooth™

1 Gire el selector **ⓇINPUT** (o ponga el selector del modo de operación en **ⓈSOURCE** y luego pulse **ⓂV-AUX**) para seleccionar “V-AUX” como fuente de entrada.

2 Inicie la reproducción en su componente Bluetooth.

Cuando el adaptador Bluetooth conectado detecta el componente Bluetooth, “BT connected” y el indicador DOCK aparecen en el visualizador del panel delantero.



- Cuando pulsa **ⓈENTER** en el mando a distancia, el adaptador Bluetooth conectado busca y se conecta al último componente Bluetooth conectado. Si el adaptador Bluetooth no puede encontrar el componente Bluetooth, “Not found” aparece en el visualizador del panel delantero.
- Para desconectar el adaptador Bluetooth del componente Bluetooth, pulse **ⓈRETURN**.

Grabación

Los ajustes de grabación y otras operaciones se realizan en los componentes de grabación. Consulte las instrucciones de manejo de esos componentes.

Precaución

La señal DTS es una serie de bits digitales. Intentar grabar digitalmente la serie de bits DTS causará ruidos en la grabación. Por lo tanto, si usted quiere utilizar esta unidad para grabar fuentes codificadas con DTS, deberán tenerse en cuenta las consideraciones y ajustes siguientes. Para reproducir DVDs y CDs codificados con DTS (cuando se use una conexión de audio digital) en su reproductor compatible con DTS, siga las instrucciones de funcionamiento para hacer un ajuste de forma que la señal analógica salga desde el reproductor.

Notas

- Cuando esta unidad se ponga en el modo de espera, usted no podrá grabar entre otros componentes conectados a esta unidad.
- Los ajustes TONE CONTROL (vea la página 52) y VOLUME, el nivel de los altavoces (vea la página 52) y los programas de campos acústicos (vea la página 48) no afectan al material grabado.
- No se puede grabar la fuente conectada a los jacks MULTI CH INPUT de esta unidad.
- Las señales digitales introducidas en los jacks DIGITAL INPUT no salen a los jacks analógicos AUDIO OUT (REC) para la grabación. De igual forma, las señales analógicas introducidas en los jacks AUDIO IN no salen al jack DIGITAL OUTPUT. Por lo tanto, si su fuente está conectada para proporcionar solamente señales digitales o analógicas, usted sólo podrá grabar señales digitales o analógicas.
- Una fuente de entrada no sale por el mismo canal AUDIO OUT (REC).
- Las señales de S-vídeo y las de vídeo compuesto pasan independientemente por los circuitos de vídeo de esta unidad. Por lo tanto, cuando grabe o copie señales de vídeo introducidas desde una fuente de vídeo que proporciona solamente una señal de S-vídeo o de vídeo compuesto, usted sólo podrá grabar una señal S-vídeo o una de vídeo compuesto en su VCR.
- Las señales de audio introducidas en el terminal DOCK pueden salir por los jacks AUDIO OUT (REC) analógicos para la grabación.
- Verifique las leyes del copyright de su país para grabar CDs, programas de radio, etc. La grabación de materiales protegidos por copyright puede infringir esas leyes.



Haga una grabación de prueba antes de empezar a grabar realmente.

Si reproduce una fuente de vídeo que utiliza señales codificadas para impedir copiarlas, la propia imagen podrá distorsionarse debido a esas señales.

1 Encienda todos los componentes conectados.

3 Inicie la reproducción en el componente seleccionado o seleccione una emisora.

2 Gire el selector **ⓂINPUT (o pulse uno de los botones selectores de entrada **(4)**) para seleccionar la fuente de la que desea grabar.**

4 Inicie la grabación en el componente de grabación.

Configuraciones de sonido avanzadas

Cambio de ajustes de parámetros de campos acústicos

Con los ajustes iniciales de fábrica puede disfrutar de un sonido de buena calidad. Aunque no necesita cambiar los ajustes iniciales de fábrica, si podrá cambiar algunos de los parámetros para adaptar mejor la fuente de entrada a su habitación de escucha.

Nota

No puede cambiar valores de parámetros de campos acústicos cuando "MEMORY GUARD" de "OPTION MENU" se pone en "ON" (vea la página 85). Si quiere cambiar los valores de los parámetros de campos acústicos, ponga "MEMORY GUARD" en "OFF".

1 Encienda el monitor de vídeo conectado a esta unidad.

2 Ponga el selector del modo de operación en **AMP y luego pulse **PARAMETER** en el mando a distancia.**

La pantalla siguiente se muestra en la OSD.

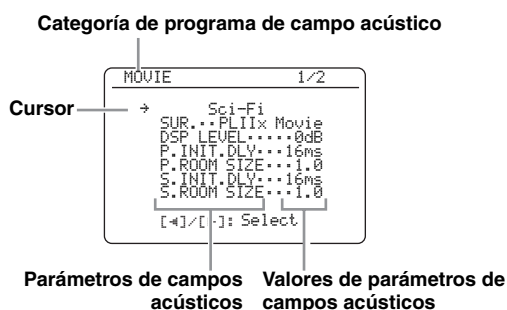

3 Pulse repetidamente **PROG </> para seleccionar el programa de campo acústico que quiera ajustar.**

4 Pulse **Δ / **∇** para seleccionar el parámetro de campo acústico deseado y luego **⊞** </> para cambiar el valor del parámetro de campo acústico seleccionado.**

- Pulse **⊞** > para aumentar el valor.
- Pulse **⊞** < para disminuir el valor.



- Para conocer detalles de la función y margen de control de cada parámetro de campo acústico, vea la página 63.
- Cuando ajusta un parámetro de campo acústico con un valor diferente del ajustado en la fábrica, junto al nombre del parámetro de campo acústico aparece un asterisco (*) en la OSD.
- Repita los pasos 3 y 4 según sea necesario para cambiar otros ajustes de parámetros de programas de campos acústicos.
- Los parámetros de campos acústicos disponibles para algunos programas de campos acústicos se pueden visualizar en más de una página en la OSD. En este caso, pulse **⊞** / **∇** para pasar por las páginas.
- Para inicializar los parámetros del programa de campo acústico seleccionado, pulse repetidamente **⊞** / **∇** para seleccionar "INITIALIZE" y luego pulse **⊞** >. Una vez que aparezca la pantalla de confirmación en la OSD, pulse **⊞** > para confirmar o **⊞** < para cancelar la inicialización.

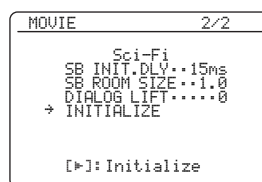

5 Pulse **PARAMETER para apagar la pantalla del parámetro del campo acústico.**

■ Configuración básica de los programas de campos acústicos

Cada programa de campo acústico tiene algunos parámetros que definen las características del programa. Para personalizar el programa de campo acústico seleccionado, ajuste primero "DSP LEVEL" y/o "DIALG.LIFT" y luego pruebe con otros parámetros.



Para cambiar los ajustes de parámetros de los campos acústicos, vea la página 61 para conocer detalles.

Ajuste del nivel del sonido de efectos de los programas de campos acústicos (DSP LEVEL)

Los programas de campos acústicos añaden sonidos de efectos (DSP) al sonido de la fuente original para crear campos acústicos en la habitación de escucha. Use el parámetro "DSP LEVEL" para ajustar el nivel de los sonidos de efectos.

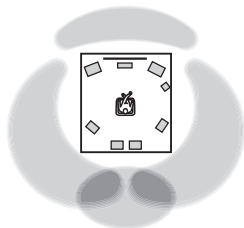

El nivel del sonido de efecto DSP está bajo.

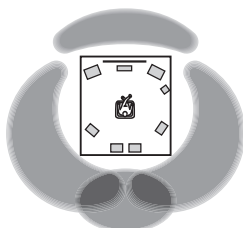

El nivel del sonido de efecto DSP está alto.

Ajuste "DSP LEVEL" en los casos siguientes:

Aumente el valor de "DSP LEVEL"

- El sonido de efecto del programa de campo acústico seleccionado es demasiado bajo.
- No puede reconocer ninguna diferencia entre los programas de campos acústicos.

Disminuya el valor de "DSP LEVEL"

- El sonido no es claro.
- Nota que el efecto de sonido adicional es excesivo.

Margen de control: -6 dB a +3 dB

Ajuste de la posición de diálogo vertical (DIALG.LIFT)

Use esta función para ajustar la posición vertical de los diálogos de las películas. La posición ideal de los diálogos está en el centro de la pantalla del monitor de vídeo.

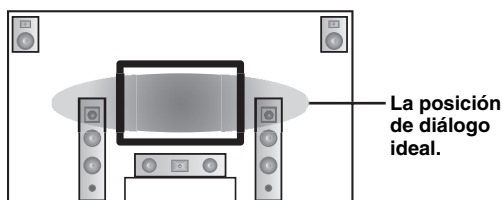

Si los diálogos se oyen en la posición inferior de la pantalla del monitor de vídeo, aumente el valor de "DIALG.LIFT".

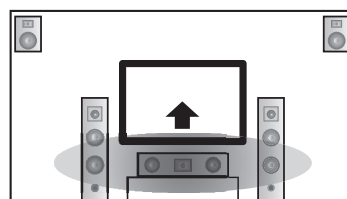

Suba la posición de diálogo ideal.

Opciones: 0, 1, 2, 3, 4, 5

"0" (ajuste inicial) es la posición más baja, y "5" la más alta.

Notas

- "DIALG.LIFT" sólo está disponible si "EXTRA SP ASSIGN" se pone en "PRESENCE" (vea la página 72).
- No puede mover la posición de diálogo más abajo de la posición de diálogo inicial.

■ Parámetros de campos acústicos para las configuraciones avanzadas

Use los parámetros de campos acústicos siguientes para personalizar detalladamente los programas de campos acústicos.



Para cambiar los ajustes de parámetros de los campos acústicos, vea la página 61 para conocer detalles.

Parámetro de campo acústico	Características
INIT.DLY P. INIT.DLY S. INIT.DLY SB INI.DLY	<p>Retardo inicial. Retardo inicial de campo acústico de presencia, surround y surround trasero. Cambia la distancia aparente de la fuente de sonido ajustando el retardo entre el sonido directo y el primer reflejo oído por el oyente. Cuanto más pequeño sea el valor más cerca parecerá que está la fuente de sonido de la cara de reflexión.</p> <p> Cuando ajuste los parámetros de retardo iniciales también le recomendamos ajustar de igual forma los parámetros del tamaño de la habitación correspondientes. Este ajuste es especialmente efectivo para los programas CINEMA DSP.</p> <hr/> <p>Margen de control: 1 a 99 ms (INIT.DLY y P.INIT.DLY) 1 a 49 ms (S.INIT.DLY y SB INI.DLY)</p>

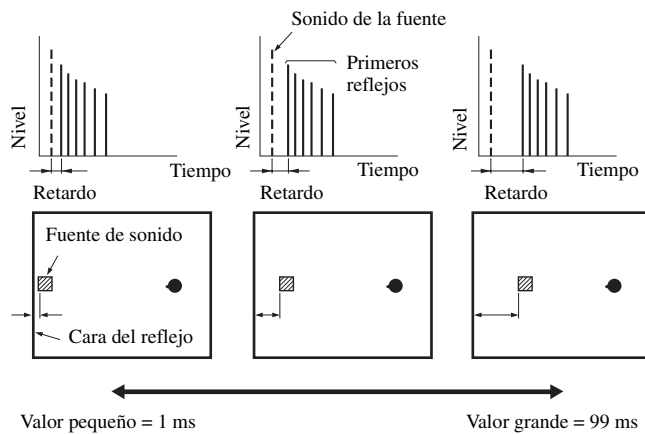

Parámetro de campo acústico	Características
ROOM SIZE P. ROOM SIZE S. ROOM SIZE SB ROOM SIZE	<p>Tamaño de habitación. Tamaño de habitación para sonido de presencia, surround y surround trasero. Ajusta el tamaño aparente del campo acústico surround. Cuanto más grande es el valor, más grande es el campo acústico surround. Como el sonido se refleja repetidamente alrededor de una habitación, cuanto más grande sea ésta, más tiempo pasará entre el sonido original reflejado y las reflexiones posteriores. Controlando el tiempo entre el sonido reflejado, usted puede cambiar el tamaño aparente del lugar virtual. Cambiando este parámetro de uno a dos se duplica la longitud aparente de la habitación.</p> <p>☼</p> <p>Cuando ajuste los parámetros del tamaño de la habitación también le recomendamos ajustar de igual forma los parámetros de retardo iniciales. Este ajuste es especialmente efectivo para los programas CINEMA DSP.</p> <p>Margen de control: 0,1 a 2,0</p>

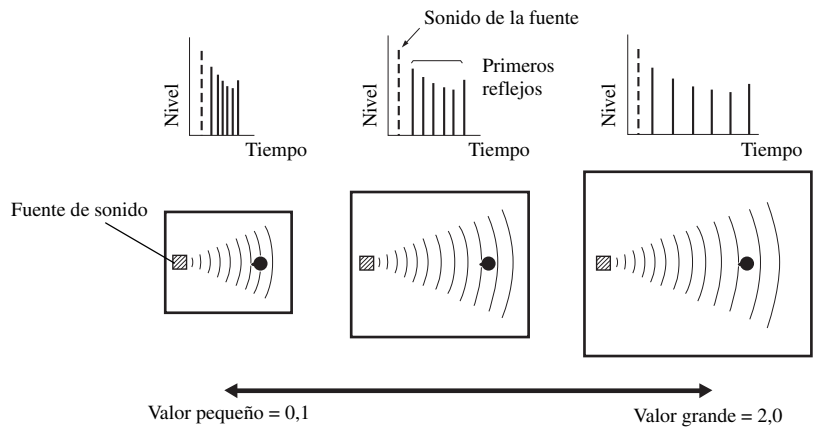

LIVENESS S. LIVENESS SB LIVENESS	<p>Vivacidad. Viveza de campo acústico surround y surround trasero. Ajusta la reflectividad de las paredes virtuales de la habitación cambiando la velocidad a la que decaen las reflexiones tempranas. Las reflexiones tempranas de una fuente de sonido decaen más rápidamente en una habitación cuyas superficies absorben el sonido que en una habitación cuyas superficies reflejan bien el sonido. A una habitación con superficies que absorben el sonido se le llama “muerta”, mientras que a una habitación con superficies que reflejan bien el sonido se le llama “viva”. Este parámetro le permite ajustar la velocidad a la que decaen las reflexiones tempranas y, por lo tanto, la “viveza” de la habitación.</p> <p>Margen de control: 0 a 10</p>
--	---

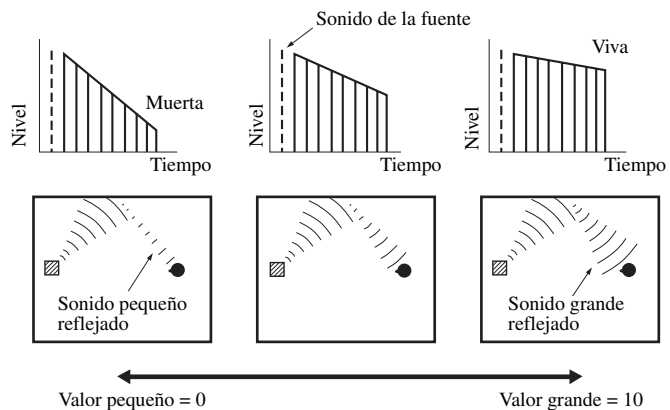

Parámetro de campo acústico	Características
-----------------------------	-----------------

REV.TIME

Tiempo de reverberación. Ajusta el tiempo que tarda en decaer el sonido de reverberación denso posterior unos 60 dB a 1 kHz. Esto cambia el tamaño aparente del entorno acústico en una gama sumamente amplia. Establece un tiempo de reverberación más largo para fuentes y ambientes de escucha “muertos”, y un tiempo más corto para fuentes y ambientes de escucha “vivos”.

Margen de control: 1,0 a 5,0 s

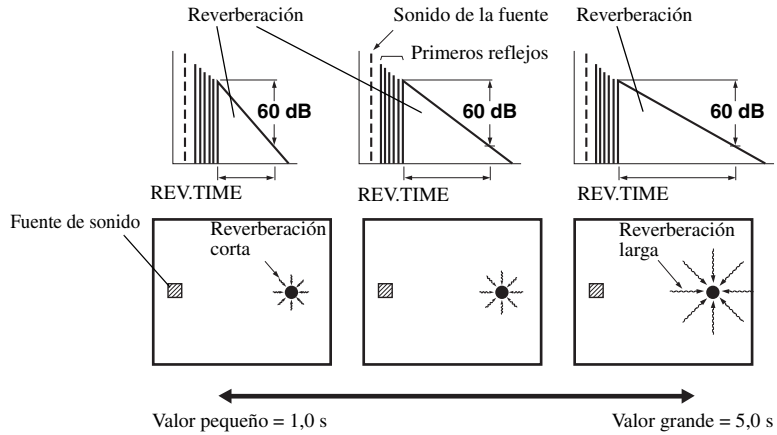

REV.DELAY

Retardo de reverberación. Ajusta la diferencia de tiempo entre el comienzo del sonido directo y el comienzo del sonido de reverberación. Cuanto más grande es el valor, más tarde empieza el sonido de reverberación. Un sonido de reverberación tardío hace que usted se sienta como si estuviera en un ambiente acústico grande.

Margen de control: 0 a 250 ms

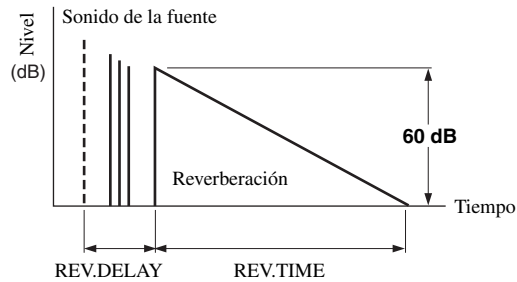

REV.LEVEL

Nivel de reverberación. Ajusta el volumen del sonido de reverberación. Cuanto más grande es el valor, más fuerte se hace la reverberación.

Margen de control: 0 a 100%

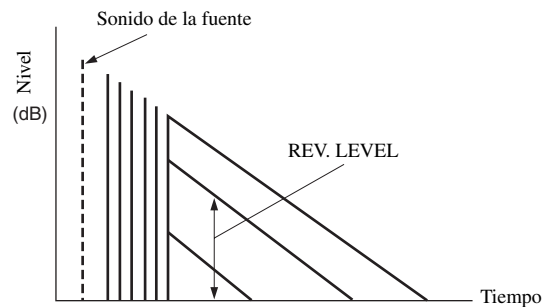

Parámetro de campo acústico	Características
DIRECT ("2ch Stereo" solamente)	<p>Estéreo directo de 2 canales. Omite los decodificadores y los procesadores DSP de esta unidad para obtener un sonido hi-fi puro cuando se reproducen fuentes analógicas de 2 canales.</p> <p>Opciones: AUTO, OFF</p> <p></p> <ul style="list-style-type: none"> • Seleccione "AUTO" para omitir los decodificadores, los procesadores DSP y la circuitería de control de tono cuando "BASS" y "TREBLE" estén en 0 dB (vea la página 52). • Seleccione "OFF" para no omitir los decodificadores, los procesadores DSP y la circuitería de control de tono cuando "BASS" y "TREBLE" estén en 0 dB. • Cuando se introducen señales de múltiples canales (Dolby Digital y DTS), éstas se mezclan en 2 canales y salen por los altavoces delanteros derecho e izquierdo. • Las señales de baja frecuencia de los canales delanteros izquierdo y derecho se redirigen al altavoz de subgraves en los casos siguientes: <ul style="list-style-type: none"> – "LFE/BASS OUT" está en "BOTH" (vea la página 73). – "FRONT SP" está en "SMALL" (vea la página 74) y "LFE/BASS OUT" está en "SWFR" (vea la página 73).
CT LEVEL SL LEVEL SR LEVEL SB LEVEL PL LEVEL PR LEVEL ("7ch Stereo" solamente)	<p>Niveles de altavoz central, surround izquierdo, surround derecho, surround trasero, presencia izquierdo y presencia derecho para modo estéreo de 7 canales. Ajusta el nivel del sonido para cada canal en el modo estéreo de 7 canales. Los parámetros disponibles son distintos según el ajuste de los altavoces.</p> <p>Margen de control: 0 a 100%</p>
EFFECT LEVEL ("Straight Enhancer" y "7ch Enhancer" solamente)	<p>Nivel de efecto Compressed Music Enhancer recto y de 7 canales. Las señales de alta frecuencia de algunas fuentes pueden realizarse demasiado. En este caso, ajuste el nivel de efecto en "LOW".</p> <p>Opciones: HIGH, LOW</p> <ul style="list-style-type: none"> • Seleccione "HIGH" para un nivel de efecto alto. • Seleccione "LOW" para un nivel de efecto bajo.

■ Selección de decodificadores usados con programas de campos acústicos (SUR.)

Use esta función para seleccionar el decodificador deseado usado con los programas de campos acústicos MOVIE (excepto "Mono Movie"). Vea la página 49 para conocer detalles del programa de campo acústico MOVIE.

Decodificadores disponibles

Decodificador	Funciones
PLIIx Movie PLII Movie	Procesamiento Dolby Pro Logic IIx (o Dolby Pro Logic II) para fuentes de cine. El decodificador Pro Logic IIx no se encuentra disponible cuando "SUR.B L/R SP" se ponga en "NONE" (vea la página 74).
Neo:6 Cinema	Procesamiento DTS para fuentes de películas.

Selección de decodificadores

■ Selección de decodificadores para fuentes de 2 canales (modo de decodificador surround)

Use esta función para reproducir fuentes con los decodificadores seleccionados. Puede reproducir fuentes de 2 canales o múltiples canales.

Ponga el selector del modo de operación en **AMP** y luego pulse repetidamente **SUR**. **DECODE** en el mando a distancia para seleccionar el decodificador surround deseado.

Puede seleccionar entre los modos siguientes dependiendo del tipo de fuente que esté reproduciendo y sus preferencias personales.



Puede cambiar los ajustes de parámetros del decodificador (vea la página 67). Ponga el modo de operación en **AMP** y luego pulse **PARAMETER** para visualizar los parámetros del decodificador en la OSD. Pulse repetidamente **▲** / **▼** para seleccionar el parámetro de decodificador deseado y luego pulse repetidamente **◀** / **▶** para cambiar el valor del parámetro seleccionado.

■ Descripciónes del decodificador (SUR.)

Decodificador	Descripciones
Pro Logic	Procesamiento Dolby Pro Logic para cualquier fuente.
PLIIx Movie PLII Movie	Procesamiento Dolby Pro Logic IIx (o Dolby Pro Logic II) para fuentes de cine. El decodificador Pro Logic IIx no está disponible cuando "SUR.B L/R SP" se pone en "NONE" (vea la página 74).
PLIIx Music PLII Music	Procesamiento Dolby Pro Logic IIx (o Dolby Pro Logic II) para fuentes de música. El decodificador Pro Logic IIx no está disponible cuando "SUR.B L/R SP" se pone en "NONE" (vea la página 74).
PLIIx Game PLII Game	Procesamiento Dolby Pro Logic IIx (o Dolby Pro Logic II) para fuentes de juegos. El decodificador Pro Logic IIx no está disponible cuando "SUR.B L/R SP" se pone en "NONE" (vea la página 74).
Neo:6 Cinema	Procesamiento DTS para fuentes de películas.
Neo:6 Music	Procesamiento DTS para fuentes de música.

 Cuando seleccione el modo de decodificador surround para fuentes Dolby Digital, DTS o DTS 96/24, esta unidad seleccionará automáticamente un programa "SURROUND DECODE Dolby Digital", "SURROUND DECODE DTS" o "SURROUND DECODE DTS 96/24".

Descripciones de parámetros del decodificador

Parámetros de decodificador	Características
PANORAMA (“PLIIx Music” y “PLII Music” solamente)	<p>Panorama Pro Logic IIx Music y Pro Logic II Music. Envía señales estéreo a los altavoces surround y a los altavoces delanteros para proporcionar un efecto envolvente.</p> <p>Opciones: OFF, ON</p>
DIMENSION (“PLIIx Music” y “PLII Music” solamente)	<p>Dimensión Pro Logic IIx Music y Pro Logic II Music. Ajusta el campo acústico hacia la parte delantera o trasera.</p> <p>Margen de control: -3 (hacia atrás) a +3 (hacia delante)</p> <p>Ajuste inicial: STD (estándar)</p>
CENTER WIDTH (“PLIIx Music” y “PLII Music” solamente)	<p>Anchura central Pro Logic IIx Music y Pro Logic II Music. Mueve la salida del canal central completamente hacia el altavoz central o hacia los altavoces delanteros derecho e izquierdo. Un valor grande mueve la salida del canal central hacia los altavoces delanteros derecho e izquierdo.</p> <p>Margen de control: 0 (el sonido del canal central sale solamente por el altavoz central) a 7 (el sonido del canal central sale solamente por los altavoces delanteros derecho e izquierdo)</p> <p>Ajuste inicial: 3</p>
C. IMAGE (“Neo:6 Music” solamente)	<p>Imagen central DTS Neo:6 Music. Ajusta la salida de los canales delanteros derecho e izquierdo con relación al canal central para que éste domine más o menos según sea necesario.</p> <p>Margen de control: 0,0 (el sonido del canal central sale solamente por los altavoces delanteros derecho e izquierdo) a 1,0 (el sonido del canal central sale solamente por el altavoz central)</p> <p>Ajuste inicial: 0,3</p>

Personalización de esta unidad (MANUAL SETUP)

Para realizar una variedad de ajustes del sistema y personalizar el funcionamiento de esta unidad puede utilizar los parámetros siguientes en “SET MENU”. Cambie los ajustes iniciales (en negrita debajo de cada parámetro) para reflejar las necesidades de su ambiente de escucha.

■ Ajuste automático AUTO SETUP

Use esta función para ajustar automáticamente los altavoces y los parámetros del sistema (vea la página 32).

■ Ajuste manual MANUAL SETUP

Use esta función para ajustar manualmente los altavoces y los parámetros del sistema.

Menú básico 1 BASIC MENU

Menú	Parámetro	Funciones	Página
A)SPEAKER SET	EXTRA SP ASSIGN	Selecciona la función de los altavoces conectados a los terminales de altavoces EXTRA SP.	73
	LFE/BASS OUT	Selecciona los altavoces que dan salida al LFE (efecto de baja frecuencia) y a las señales de baja frecuencia.	73
	FRONT SP	Selecciona el tamaño de los altavoces delanteros.	74
	CENTER SP	Selecciona el tamaño del altavoz central.	74
	SUR. L/R SP	Selecciona el tamaño y el número de los altavoces surround.	74
	SUR.B L/R SP	Selecciona el tamaño y el número de los altavoces surround traseros.	74
	CROSS OVER	Selecciona la frecuencia de cruce de todos los altavoces ajustados en “SML” (o “SMALL”) en “SPEAKER SET” (vea la página 74).	75
	SUBWOOFER PHASE	Cambia la fase de su altavoz de subgraves si falta sonido grave o éste no está claro.	75
B)SP LEVEL	FR.L/FR.R/CNTR/ SUR.L/SUR.R/ SBL/SBR/SWFR/ PR.L/PR.R	Ajusta el balance de los niveles de los altavoces entre los altavoces delantero izquierdo o surround izquierdo y cada altavoz seleccionado en “SPEAKER SET” (vea la página 73).	75
C)SP DISTANCE	UNIT	Selecciona la unidad para ajustar la distancia de los altavoces.	76
	FRONT L/FRONT R/ CENTER/SUR. L/ SUR. R/SBL/SBR/ SWFR/PRNS L/ PRNS R	Ajusta la distancia de cada altavoz y el retardo aplicado al canal respectivo.	76
D)TEST TONE	—	Activa o desactiva la salida del tono de prueba para los ajustes “SPEAKER SET”, “SP LEVEL” y “SP DISTANCE”.	76

Menú de volumen 2 VOLUME MENU

Parámetro	Funciones	Página
ADAPTIVE DRC	Selecciona si esta unidad ajusta automáticamente o no la gama dinámica junto con el nivel del sonido.	77
ADAPTIVE DSP LEVEL	Selecciona si esta unidad ajusta automáticamente o no el nivel del efecto DSP junto con el nivel del sonido.	77
MUTE TYPE	Ajusta cuánto va a reducir la función de silenciamiento el volumen de salida (vea la página 45).	77
MAX VOL.	Ajusta el nivel de sonido máximo de la zona principal.	77
INIT. VOL.	Ajusta el nivel del sonido de la zona principal cuando se conecta la alimentación de esta unidad.	77

Menú de sonido 3 SOUND MENU

Menú	Parámetro	Funciones	Página
A)EQUALIZER	EQ TYPE SELECT	Selecciona el tipo de ecualizador.	78
	GEQ	Ajusta la calidad tonal de los altavoces cuando pone "EQ TYPE SELECT" en "GEQ".	78
	TEST	Selecciona si esta unidad da salida o no al tono de prueba cuando se ajusta "GEQ".	78
B)LFE LEVEL	SPEAKER	Ajusta el nivel LFE de los altavoces.	79
	HEADPHONE	Ajusta el nivel LFE de los auriculares.	79
C)DYNAMIC RANGE	SPEAKER	Ajusta la cantidad de compresión de la gama dinámica de los altavoces.	79
	HEADPHONE	Ajusta la cantidad de compresión de la gama dinámica de los auriculares.	79
D)LIPSYNC	HDMI AUTO	Selecciona si esta unidad activa o no la función de sincronización automática de audio y vídeo (sincronización automática de voz).	80
	AUTO	Hace ajustes finos del retardo de audio cuando está activada la función de sincronización automática de audio y vídeo.	80
	MANUAL	Ajuste manual del retardo de audio cuando el monitor de vídeo conectado no es compatible con la función de sincronización automática de audio y vídeo o "HDMI AUTO" se ha puesto en "OFF".	80
E)EXTD SUR.	—	Use esta función para disfrutar de la reproducción de 6.1/7.1 canales de fuentes de múltiples canales utilizando los decodificadores Dolby Pro Logic Ix, Dolby Digital EX o DTS-ES con los altavoces surround traseros conectados.	80

Menú de entrada 4 INPUT MENU

Nota

Algunos parámetros descritos abajo puede que no estén disponibles para todas las fuentes de entrada, y algunos sólo estarán disponibles para fuentes de entrada específicas.

Parámetro	Funciones	Página
I/O ASSIGNMENT	Asigna los jacks de entrada/salida según el componente que vaya a utilizar si los ajustes iniciales de esta unidad no le parecen adecuados.	81
INPUT RENAME	Cambia el nombre de la fuente de entrada que aparece en la OSD y en el visualizador del panel delantero.	82
VOL. TRIM	Ajusta el nivel de la señal introducida en cada jack.	82
DECODER MODE	Cambia el modo de activación del decodificador. Puede designar los jacks de entrada digital reasignados para señales DTS.	82
STANDBY CHARGE	Selecciona si esta unidad va a cargar o no la batería del iPod acoplado cuando esta unidad está en el modo de espera (vea la página 29).	82
START PAIRING	Vincule el adaptador Yamaha Bluetooth conectado (como el YBA-10, vendido separadamente) con un componente Bluetooth (vea la página 59).	83
BGV	Selecciona la fuente de vídeo reproducida en el fondo de las fuentes introducidas en los jacks MULTI CH INPUT.	83
INPUT CH	Selecciona el número de canales introducidos desde un decodificador externo.	83
FRONT	Selecciona los jacks analógicos en los que entran las señales de los canales delanteros procedentes de un decodificar externo cuando usted pone "INPUT CH" en "8CH".	83

Menú de opciones 5 OPTION MENU

Menú	Parámetro	Funciones	Página
A>DISPLAY SET	DIMMER	Ajusta el brillo del visualizador del panel delantero.	84
	OSD SHIFT	Ajusta la posición vertical de la OSD.	84
	OSD-SOURCE	Establece el tiempo que va a visualizarse el menú iPod en el monitor de vídeo después de realizarse cierta operación.	84
	OSD-AMP	Establece el tiempo que va a visualizarse la pantalla de información de estado después de realizarse cierta operación.	84
	FL SCROLL	Selecciona el modo de visualizar la información del menú iPod en el visualizador del panel delantero.	84
B>VIDEO SET	VIDEO CONV.	Selecciona si se van a convertir las señales de vídeo introducidas por los jacks VIDEO, S VIDEO y COMPONENT VIDEO.	85

Menú	Parámetro	Funciones	Página
C)MEMORY GUARD	—	Impide los cambios por error en los valores de los parámetros de los programas de campos acústicos y en otros ajustes del sistema.	85
D)INIT. CONFIG	AUDIO SELECT	Designa el ajuste de selección de jack de entrada de audio predeterminado para las fuentes de entrada conectadas a los jacks DIGITAL INPUT cuando usted conecta la alimentación de esta unidad.	86
	DECODER MODE	Designa el modo de decodificador predeterminado para las fuentes de entrada conectadas a los jacks DIGITAL INPUT cuando conecte la alimentación de esta unidad.	86
	EXTD SUR.	Designa el modo de decodificador extendido para las fuentes de entrada conectadas a los jacks DIGITAL INPUT cuando conecte la alimentación de esta unidad.	86
E)HDMI SET	S.AUDIO	Selecciona si se van a reproducir señales de audio HDMI en esta unidad o en otro componente HDMI conectado al jack HDMI OUT.	86
F)ZONE2 SET	MAX VOL.	Ajusta el nivel de sonido máximo en Zone 2.	87
	INIT. VOL.	Ajusta el nivel de sonido de Zone 2 cuando conecta la alimentación de esta unidad.	87

■ Información de señal SIGNAL INFO

Use esta función para comprobar la información de la señal de audio y vídeo (vea la página 46).

Utilización SET MENU

Utilice el mando a distancia para acceder y ajustar cada parámetro.



- Puede cambiar los parámetros “SET MENU” mientras esta unidad reproduce sonido.
- Si pulsa **PARAMETER** durante la operación “SET MENU”, la operación “SET MENU” se cancelará.
- Pulse **RETURN** para volver al nivel de menú anterior.

1 Ponga el selector del modo de operación en **AMP** y luego pulse **SET MENU** para introducir “SET MENU”.

La visualización “SET MENU” inicial aparece en la OSD.

2 Pulse **Δ / ▽** para seleccionar “MANUAL SETUP”.

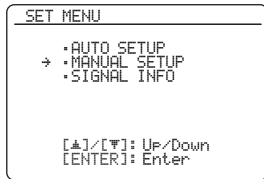

3 Pulse **ENTER** para introducir “MANUAL SETUP”.

La visualización “MANUAL SETUP” aparece en la OSD.

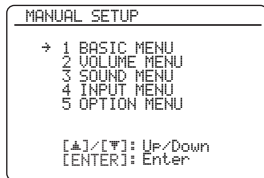

4 Pulse repetidamente **Δ / ▽** y luego pulse **ENTER** para seleccionar e introducir el menú deseado.

Las visualizaciones siguientes son ejemplos en los que se ha seleccionado “SOUND MENU”.



5 Pulse repetidamente **Δ / ▽** y luego pulse **ENTER** para seleccionar e introducir el menú secundario deseado.

La visualización siguiente es un ejemplo en el que se ha seleccionado “LFE LEVEL”.

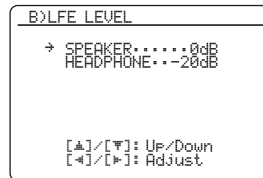

6 Pulse **Δ / ▽** para seleccionar el parámetro deseado y luego **◀ / ▶** para cambiar los ajustes del parámetro.

- Pulse **▶** para aumentar el valor.
- Pulse **◀** para disminuir el valor.

7 Pulse **SET MENU** para salir de “SET MENU”.

1 BASIC MENU

Use esta función para establecer manualmente los ajustes básicos de los altavoces. La mayoría de los parámetros “BASIC MENU” se ajusta automáticamente cuando usted hace el ajuste automático.



☀️ Ponga “TEST TONE” en “ON” para que salga el tono de prueba para “SPEAKER SET”, “SP LEVEL” y “SP DISTANCE”.

■ Ajustes de altavoces A)SPEAKER SET

☀️ Pulse repetidamente Ⓞ/▲/▼ para seleccionar el parámetro deseado.

Asignación de altavoces extra

EXTRA SP ASSIGN

Selecciona la función de los altavoces conectados a los terminales EXTRA SP.



Opción	Descripciones
ZONE2	Seleccione este ajuste cuando use los altavoces Zone 2 (vea la página 93).
FRONT B	Seleccione este ajuste cuando use otro sistema de altavoces delanteros en la zona principal (vea la página 43).
ZONE B	Seleccione este ajuste cuando use otro sistema de altavoces delanteros en otra habitación (vea la página 43).
PRESENCE	Seleccione este ajuste cuando use los altavoces de presencia (vea la página 13).
NONE	Seleccione este ajuste cuando no use los terminales EXTRA SP.

Notas

- Este parámetro comparte el valor con el parámetro “EXTRA SP ASSIGN” en “AUTO SETUP” (vea la página 33).
- Si selecciona “ON” en “BI-AMP” (vea la página 97) no puede seleccionar “PRESENCE” o “ZONE2” en “EXTRA SP ASSIGN”.
- Después de cambiar el ajuste “EXTRA SP ASSIGN”, realice de nuevo “AUTO SETUP” (vea la página 32).

Salida de LFE/graves LFE/BASS OUT

Use esta función para seleccionar los altavoces que dan salida al LFE (efecto de baja frecuencia) y a las señales de baja frecuencia.

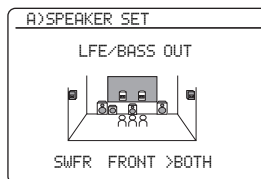

Salida de señales LFE

Opción	Altavoces de subgraves y otros altavoces		
	Altavoces de subgraves	Altavoces delanteros	Otros altavoces
BOTH	Salida	Sin salida	Sin salida
SWFR	Salida	Sin salida	Sin salida
FRONT	Sin salida	Salida	Sin salida

Salida de señales de baja frecuencia

Opción	Altavoces de subgraves y otros altavoces		
	Altavoces de subgraves	Altavoces delanteros	Otros altavoces
BOTH	*1	*2	*3
SWFR	*4	*3	*3
FRONT	Sin salida	*1	*3

- *1 Da salida a las señales de baja frecuencia de los canales delanteros y otros altavoces puestos en “SMALL”.
- *2 Siempre da salida a las señales de baja frecuencia de los canales delanteros.
- *3 Da salida a las señales de baja frecuencia si los altavoces están puestos en “LARGE”.
- *4 Da salida a las señales de baja frecuencia de los altavoces puestos en “SMALL” o “NONE”.

Medida para el tamaño de altavoces

La sección del altavoz de graves de un altavoz es

- 16 cm o más: grande
- inferior a 16 cm: pequeño

Altavoces delanteros FRONT SP

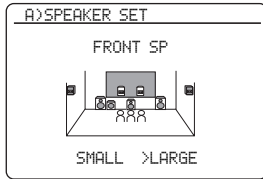

Opción	Descripciones
LARGE	Seleccione este ajuste cuando los altavoces delanteros son grandes.
SMALL	Seleccione este ajuste cuando los altavoces delanteros son pequeños.

Nota

Cuando "LFE/BASS OUT" se ponga en "FRONT", usted sólo podrá seleccionar "LARGE" en "FRONT SP". Si el valor de "FRONT SP" se pone de antemano en otro ajuste que no sea "LARGE", esta unidad cambiará automáticamente el valor a "LARGE".

Altavoz central CENTER SP

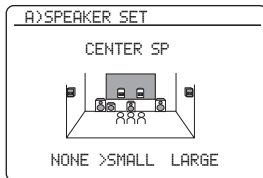

Cuando el altavoz central es grande:

Seleccione "LARGE" (grande).

Cuando el altavoz central es pequeño:

Seleccione "SMALL" (pequeño).

Cuando no use el altavoz central:

Seleccione "NONE" (ninguno). Las señales del canal central se dirigen a los altavoces delanteros derecho e izquierdo.

Opción	Descripciones
LARGE	Seleccione este ajuste cuando el altavoz central es grande.
SMALL	Seleccione este ajuste cuando el altavoz central es pequeño.
NONE	Seleccione este ajuste cuando no use el altavoz central. Las señales del canal central se dirigen a los altavoces delanteros derecho e izquierdo.

Altavoces surround derecho/izquierdo

SUR. L/R SP

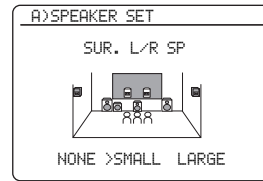

Opción	Descripciones
LARGE	Seleccione este ajuste cuando los altavoces surround son grandes.
SMALL	Seleccione este ajuste cuando los altavoces surround son pequeños.
NONE	Seleccione este ajuste cuando no use altavoces surround. Esta unidad se pone en el modo Virtual CINEMA DSP (vea la página 51) y "SUR.B L/R SP" se pone automáticamente en "NONE".

Altavoces surround traseros derecho/izquierdo

SUR.B L/R SP

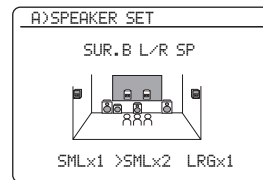

Opción	Descripciones
LRGx1	Seleccione este ajuste cuando el altavoz surround trasero único es grande.
LRGx2	Seleccione este ajuste cuando los altavoces surround traseros derecho e izquierdo son grandes.
SMLx1	Seleccione este ajuste cuando el altavoz surround trasero único es pequeño.
SMLx2	Seleccione este ajuste cuando los altavoces surround traseros derecho e izquierdo son pequeños.
NONE	Seleccione este ajuste cuando no use altavoces surround traseros. Las señales de los canales surround traseros se dirigen a los altavoces surround derecho e izquierdo.

Nota

Si se introducen señales de audio Dolby TrueHD y "SUR.B L/R SP" se pone en "NONE", los canales surround traseros derecho e izquierdo no se dirigen a los altavoces surround derecho e izquierdo.

Transición de graves CROSS OVER

Use esta función para seleccionar la frecuencia de cruce de todos los altavoces puestos en "SML" (o "SMALL") en "SPEAKER SET" (vea la página 73). Todas las frecuencias por debajo de la seleccionada se enviarán a los altavoces de subgraves o a los altavoces delanteros dependiendo del ajuste de "LFE/BASS OUT" en "SPEAKER SET" (vea la página 73).

Opciones: 40Hz, 60Hz, **80Hz**, 90Hz, 100Hz, 110Hz, 120Hz, 160Hz, 200Hz



Si su altavoz de subgraves puede ajustar el volumen de salida y la frecuencia de cruce, ajuste el volumen a la mitad (o un poco menos) y ajuste la frecuencia de cruce al máximo.

Fase de subgraves SUBWOOFER PHASE

Use esta función para cambiar la fase de su altavoz de subgraves si el sonido grave no es suficiente o no suena claro.

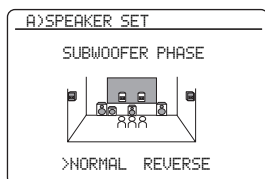

Opción	Funciones
NORMAL (normal)	No cambie la fase de su altavoz de subgraves.
REVERSE (invertir)	Seleccione la inversión de fase de su altavoz de subgraves.

Nivel de altavoces B>SP LEVEL

Utilice esta función para balancear manualmente los niveles de los altavoces entre los altavoces delantero izquierdo o surround izquierdo y cada altavoz seleccionado en "SPEAKER SET" (vea la página 73).

Margen de control: -10,0 dB a +10,0 dB

Paso de control: 0,5 dB

Ajuste inicial:

FR.L/FR.R/SWFR/PR.L/PR.R: 0 dB

CNTR/SUR.L/SUR.R/SBL/SBR: -1,0 dB

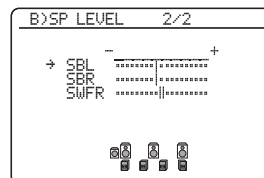
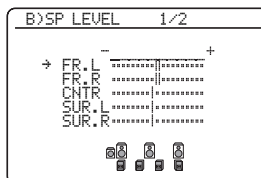

SP LEVEL	Altavoz ajustado
FR.L	Altavoz delantero izquierdo
FR.R	Altavoz delantero derecho
CNTR	Altavoz central
SUR.L	Altavoz surround izquierdo
SUR.R	Altavoz surround derecho
SBL	Altavoz surround trasero izquierdo
SBR	Altavoz surround trasero derecho
SWFR	Altavoz de subgraves
PR.L	Altavoz izquierdo de presencia
PR.R	Altavoz derecho de presencia



- Si su altavoz de subgraves puede ajustar el volumen de salida y la frecuencia de cruce, ajuste el volumen a la mitad (o un poco menos) y ajuste la frecuencia de cruce al máximo.
- Ponga "TEST TONE" en "ON" para que salga el tono de prueba para "SPEAKER LEVEL" (vea la página 76).

Notas

- Los canales de altavoces disponibles son distintos según el ajuste de los altavoces.
- En lugar de "SBL" y "SBR" se visualiza "SB" si "SUR. B L/R SP" se pone en "SMLx1" o "LRGx1" (vea la página 74).

■ Distancia de altavoces C)SP DISTANCE

Utilice esta función para ajustar manualmente la distancia de cada altavoz y el retardo aplicado al canal respectivo. Lo ideal sería que cada altavoz estuviese a la misma distancia de la posición de escucha principal. Sin embargo, esto es imposible en la mayoría de las casas. Por lo tanto, al sonido de cada altavoz se le debe aplicar cierto retardo para que todos los sonidos lleguen a la posición de escucha al mismo tiempo.

```
C)SP DISTANCE 1/2
→ UNIT.....meters
FRONT L.....3.00m
FRONT R.....3.00m
CENTER.....2.60m
SUR. L.....2.40m
SUR. R.....2.40m
[▲]/[▼]: Up/Down
[◀]/[▶]: Select
```

```
C)SP DISTANCE 2/2
→ SBL.....2.40m
SBR.....2.40m
SWFR.....3.00m
PRNS L.....3.00m
PRNS R.....3.00m
[▲]/[▼]: Up/Down
[◀]/[▶]: Adjust
```

Unidad para el ajuste de distancia de los altavoces UNIT

Ajuste inicial:

[Modelos de EE.UU. y Canadá]: feet (ft)

[Otros modelos]: meters (m)

Opción	Funciones
meters (m)	Ajusta las distancias de los altavoces en metros.
feet (ft)	Ajusta las distancias de los altavoces en pies.

Distancias de altavoces

Margen de control: 0,30 a 24,00 m (1.0 a 80.0 ft)

Paso de control: 0,10 m (0.5 ft)

Ajuste inicial:

FRONT L/FRONT R/SWFR/PRNS L/

PRNS R: 3,00 m (10.0 ft)

CENTER: 2,60 m (8.5 ft)

SUR. L/SUR. R/SBL/SBR: 2,40 m (8.0 ft)

SP DISTANCE	Altavoz ajustado
FRONT L	Altavoz delantero izquierdo
FRONT R	Altavoz delantero derecho
CENTER	Altavoz central
SUR. L	Altavoz surround izquierdo
SUR. R	Altavoz surround derecho
SBL	Altavoz surround trasero izquierdo
SBR	Altavoz surround trasero derecho
SWFR	Altavoz de subgraves
PRNS L	Altavoz izquierdo de presencia
PRNS R	Altavoz derecho de presencia

Notas

- Los canales de altavoces disponibles son distintos según el ajuste de los altavoces.
- En lugar de “SBL” y “SBR” se visualiza “SUR.B” si “SUR.B L/R SP” se pone en “SMLx1” o “LRGx1” (vea la página 74).

■ Tono de prueba D)TEST TONE

Activa o desactiva la salida del tono de prueba para los ajustes “SPEAKER SET”, “SP LEVEL” y “SP DISTANCE”.

```
D)TEST TONE
>OFF ON
[◀]/[▶]: Select
[ENTER]: Return
```

Opción	Funciones
OFF	Esta unidad no da salida al tono de prueba para los ajustes “SPEAKER SET”, “SP LEVEL” y “SP DISTANCE”.
ON	Esta unidad da salida al tono de prueba para los ajustes “SPEAKER SET”, “SP LEVEL” y “SP DISTANCE”.



Si utiliza un medidor de nivel de presión acústica manual, sujételo con el brazo extendido y apúntelo hacia arriba para que quede en la posición de escucha. Con el medidor en la escala de 70 dB y en C SLOW, calibre cada altavoz a 75 dB.

Nota

Esta función se desactiva automáticamente si sale de “BASIC MENU”.

2 VOLUME MENU

Use este menú para establecer manualmente los diversos ajustes de volumen.

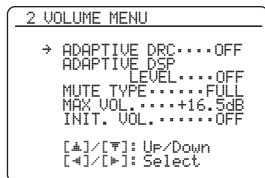

Control de gama dinámica adaptiva

ADAPTIVE DRC

Use esta función para ajustar la gama dinámica en conjunción con el nivel del sonido. Esta función es útil para escuchar con volúmenes bajos o durante la noche. Cuando “ADAPTIVE DRC” se pone en “AUTO”, esta unidad controla la gama dinámica de la forma siguiente:

- Si el ajuste VOLUME está bajo: la gama dinámica es estrecha
- Si el ajuste VOLUME está alto: la gama dinámica es ancha

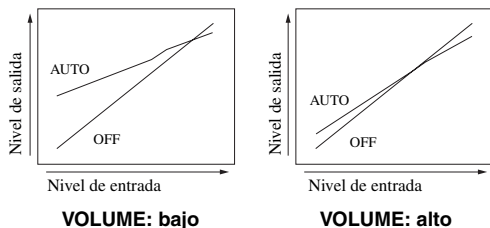

Opción	Funciones
AUTO	Ajusta automáticamente la gama dinámica.
OFF	No ajusta automáticamente la gama dinámica.



- También puede ajustar la gama dinámica de las fuentes de señales de series de bits usando “DYNAMIC RANGE” en “SOUND MENU” (vea la página 79).
- Esta unidad también es útil para escuchar con auriculares.

Nota

La función de control de gama dinámica adaptiva no funciona cuando esta unidad está en el modo Pure Direct (vea la página 52).

Nivel DSP adaptivo ADAPTIVE DSP LEVEL

Use esta función para hacer automáticamente ajustes finos del nivel de efectos DSP (vea la página 62) en conjunción con el nivel del sonido.

Opción	Funciones
AUTO	Ajusta el nivel de efectos DSP en conjunción con el nivel del sonido.
OFF	No ajusta automáticamente el nivel de efectos DSP.

Nota

Esta unidad no cambiará aunque usted ponga “ADAPTIVE DSP LEVEL” en “AUTO”, pero si ajustará con precisión el valor de “DSP LEVEL” (vea la página 62).

Tipo de silenciamiento MUTE TYPE

Use esta función para ajustar cuánto va a reducir la función de silenciamiento el volumen de salida (vea la página 45).

Opción	Funciones
FULL	Silencia toda la salida de audio.
-20dB	Reduce el volumen actual en 20 dB.

Volumen máximo MAX VOL.

Use esta función para ajustar el nivel de sonido máximo en la zona principal. Esta función es útil para evitar el sonido alto inesperado causado por error. Por ejemplo, la gama de volúmenes original es de -80,0 dB a +16,5 dB. Sin embargo, cuando “MAX VOL.” se pone en -5,0 dB, la gama de volúmenes es de -80,0 dB a -5,0 dB. Margen de control: -30,0 dB a +15,0 dB, **+16,5 dB** Paso de control: 5,0 dB

Notas

- Cuando esta unidad está en el modo de ajuste automático, el nivel del sonido se ajusta automáticamente en 0 dB independientemente del ajuste “MAX VOL.” actual.
- El ajuste “MAX VOL.” tiene prioridad sobre el ajuste de volumen inicial. Por ejemplo, si “INI.VOL.” se pone en -20,0 dB y “MAX VOL.” se pone en -30,0 dB, el nivel del sonido se pone automáticamente en -30,0 dB cuando usted conecta la alimentación de esta unidad la próxima vez.
- Use “MAX VOL.” en “ZONE SET” para ajustar el nivel del sonido inicial en Zone 2.

Volumen inicial INIT. VOL.

Use esta función para ajustar el nivel del sonido de la zona principal cuando se conecta la alimentación de esta unidad la próxima vez.

Opciones: **OFF**, MUTE, -80,0 dB a +16,5 dB
Paso de control: 0,5 dB

Nota

El ajuste “MAX VOL.” tiene prioridad sobre el ajuste de volumen inicial.

3 SOUND MENU

Use esta función para ajustar los parámetros de audio.

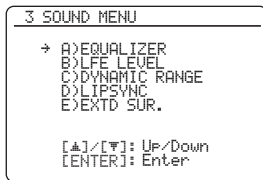

■ Ecualizador A) EQUALIZER

Use esta función para seleccionar el ecualizador paramétrico o el ecualizador gráfico.

Selección del tipo de ecualizador

EQ TYPE SELECT

Use esta función para seleccionar el tipo de ecualizador.

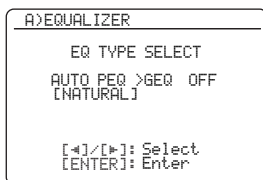

Opción	Funciones
AUTO PEQ	Use el ecualizador paramétrico ajustado en "AUTO SETUP" (vea la página 33).
GEQ	Ajusta el ecualizador gráfico de 7 bandas de frecuencias incorporado para que concuerde la calidad tonal de los altavoces. Pulse ⓈENTER para visualizar la pantalla del ecualizador gráfico.
OFF	Desactiva la función de ecualización.



El tipo de ecualizador paramétrico actualmente aplicado (vea la página 33) aparece bajo "AUTO PEQ".

Nota

Sólo puede seleccionar "AUTO PEQ" cuando realiza de antemano "AUTO SETUP" (vea la página 32). En este caso, "AUTO PEQ" se selecciona automáticamente como ajuste predeterminado.

Ecualizador gráfico GEQ

Use esta función para que la calidad tonal de los altavoces central, surround izquierdo/derecho, surround traseros izquierdo/derecho y surround trasero concuerde con la de los altavoces delanteros izquierdo/derecho. Puede ajustar 7 bandas de frecuencias (63 Hz, 160 Hz, 400 Hz, 1 kHz, 2,5 kHz, 6,3 kHz, 16 kHz).

Margen de control: -6,0 dB a +6,0 dB

Paso de control: 0,5 dB

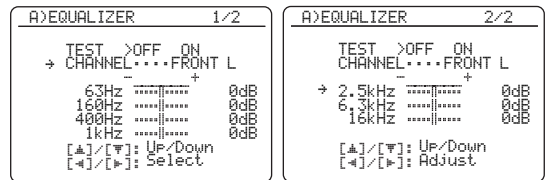

Pulse **ⓈΔ / ▽** para seleccionar la banda de frecuencias y **Ⓢ◀ / ▶** para ajustar la banda de frecuencia seleccionada.

Nota

El parámetro "GEQ" sólo se puede ajustar cuando se selecciona "GEQ" en "EQ TYPE SELECT".

Tono de prueba TEST

Use esta función para hacer ajustes de "GEQ" mientras escucha un tono de prueba. Para seleccionar "TEST", pulse repetidamente **ⓈΔ / ▽** en la pantalla del ecualizador gráfico.

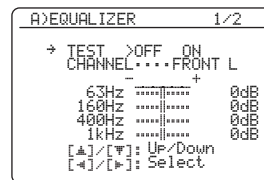

Opción	Funciones
OFF	No da salida a tonos de prueba y da salida al componente fuente actualmente seleccionado.
ON	Da salida a tonos de prueba desde los altavoces seleccionados.

■ Nivel de efectos de baja frecuencia

B>LFE LEVEL

Use esta función para ajustar el nivel de salida del canal LFE (efecto de baja frecuencia) según la capacidad de su altavoz de subgraves o auriculares. El canal LFE lleva efectos especiales de baja frecuencia que sólo se agregan a ciertas escenas. El canal LFE lleva efectos especiales de baja frecuencia que sólo se agregan a ciertas escenas. Este ajuste es efectivo cuando la señal de entrada contiene el canal LFE.

Margen de control: -20 a 0 dB

Paso de control: 1 dB

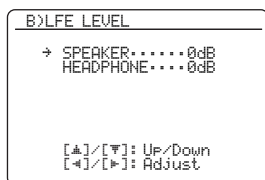

Altavoces SPEAKER

Ajusta el nivel LFE de los altavoces.

Auriculares HEADPHONE

Ajusta el nivel LFE de los auriculares.

Nota

Dependiendo de los ajustes de "LFE/BASS OUT" (vea la página 73), algunas señales pueden salir por el jack SUBWOOFER PRE OUT.

■ Gama dinámica C>DYNAMIC RANGE

Use esta función para seleccionar la compresión de gama dinámica que va a ser aplicada a sus altavoces o auriculares. Este ajuste sólo es eficaz cuando esta unidad decodifica señales de series de bits.

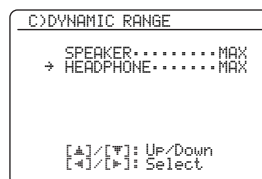

Altavoces SPEAKER

Ajusta la compresión de gama dinámica para los altavoces.

Auriculares HEADPHONE

Ajusta la compresión de gama dinámica para los auriculares.

Opción	Funciones
MIN/AUTO	<ul style="list-style-type: none"> • MIN: Ajusta la gama dinámica en estrecha cuando esta unidad decodifica señales de series de bits (excepto Dolby TrueHD). • AUTO: Ajusta la gama dinámica según las instrucciones de las señales de la fuente de entrada cuando esta unidad decodifica señales Dolby TrueHD.
STD	Ajusta la gama dinámica en el medio. Cuando esta unidad está decodificando señales Dolby TrueHD, el control de la gama dinámica se activa siempre independientemente de las instrucciones de las señales de la fuente de entrada.
MAX	Conserva la mayor cantidad de gama dinámica.

■ Sincronización de audio y vídeo (sincronización de voz) D>LIPSYNC

Use esta función para ajustar la sincronización de audio y vídeo.

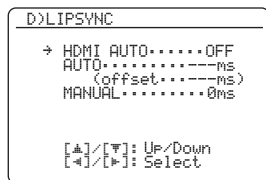

Modo de sincronización automática de voz HDMI HDMI AUTO

Si el monitor de vídeo conectado está conectado al jack HDMI OUT de esta unidad y es compatible con la función de sincronización automática de audio y vídeo (sincronización automática de voz), esta unidad ajustará automáticamente la sincronización de audio y vídeo. Use esta función para activar o desactivar la sincronización automática de voz.

Opciones: ON, OFF

Si el monitor de vídeo conectado es compatible con la sincronización automática de voz:

Seleccione "ON". Use "AUTO" para hacer ajustes finos en la sincronización de audio y vídeo.

Si el monitor de vídeo no es compatible con la sincronización automática de voz o si no quiere usar la sincronización automática de voz:

Seleccione "OFF". Use "MANUAL" para ajustar la sincronización de audio y vídeo.

Retardo automático AUTO

Use esta función para hacer ajustes finos de la sincronización de audio y vídeo cuando ponga "HDMI AUTO" en "ON".

Margen de control: 0 a 240 ms

Paso de control: 1 ms



"offset" indica la diferencia entre el valor del retardo de audio que esta unidad establece automáticamente y el valor del retardo de audio que usted establece en "AUTO". Esta unidad guarda el valor de "offset" y lo aplica a otros monitores de vídeo compatibles con la sincronización automática de voz.

Retardo manual MANUAL

Use esta función para ajustar manualmente el retardo de la salida de sonido y sincronizar el sonido con la imagen cuando pone "HDMI AUTO" en "OFF".

Margen de control: 0 a 240 ms

Paso de control: 1 ms

■ Surround expandido E>EXTD SUR.

Use esta función para disfrutar de la reproducción de 6.1/7.1 canales de fuentes de múltiples canales utilizando los decodificadores Dolby Pro Logic Ix, Dolby Digital EX o DTS-ES con los altavoces surround traseros conectados.

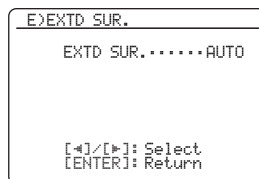

Opción	Funciones
AUTO	Activa el decodificador óptimo para reproducir las señales de 6.1/7.1 canales cuando esta unidad reconoce que está siendo introducida una bandera de señal.
PLIIXMovie	Reproduce señales Dolby Digital o DTS en 7.1 canales usando el decodificador de películas Pro Logic Ix.
PLIIXMusic	Reproduce señales Dolby Digital o DTS en 6.1/7.1 canales usando el decodificador de música Pro Logic Ix.
EX/ES	Reproduce señales Dolby Digital o DTS en 6.1/7.1 canales usando el decodificador Dolby Digital EX o DTS-ES.
OFF	No se utiliza ningún decodificador para crear 6.1/7.1 canales.

4 INPUT MENU

Use este menú para ajustar los parámetros de cada fuente de entrada.

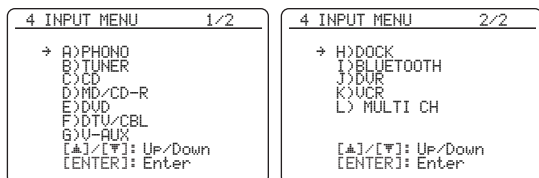

Fuente de entrada	Parámetro
B)TUNER	INPUT RENAME VOL. TRIM
L) MULTI CH	INPUT RENAME VOL. TRIM BGV INPUT CH FRONT
A)PHONO	I/O ASSIGNMENT
C)CD	INPUT RENAME
D)MD/CD-R	VOL. TRIM
E)DVD	DECODER MODE
F)DTV/CBL	
G)V-AUX	
J)DVR	
K)VCR	
H)DOCK	INPUT RENAME VOL. TRIM STANDBY CHARGE
I)BLUETOOTH	INPUT RENAME VOL. TRIM START PAIRING

Nota

Algunos parámetros descritos arriba puede que no estén disponibles para todas las fuentes de entrada, y algunos sólo estarán disponibles para fuentes de entrada específicas.

Asignación de entrada/salida I/O ASSIGNMENT

Use esta función para asignar los jacks de entrada/salida según el componente que vaya a utilizar si los ajustes iniciales de esta unidad no le parecen adecuados. Cambie el parámetro para reasignar los jacks respectivos y conectar eficazmente más componentes.

Una vez reasignados los jacks de entrada/salida puede seleccionar el componente correspondiente con el selector **INPUT** del panel delantero (o con los botones selectores de entrada del mando a distancia).

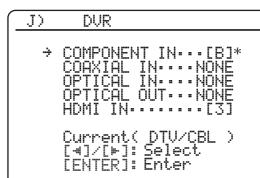

- “NONE” aparece en la OSD cuando no se ha asignado ninguna fuente al jack de entrada/salida.
- Ponga “OPTICAL OUT” en “(1)” para el componente de grabación digital que conecta al jack DIGITAL OUTPUT.
- No puede seleccionar un elemento específico más de una vez para el mismo tipo de jack.
- No puede seleccionar un elemento específico más de una vez para el mismo tipo de jack.
- Aparece un asterisco (*) a la derecha de los nombres de los jacks de entrada/salida cuyos ajustes anteriores han sido cambiados.
- La fuente de entrada actualmente asignada para el jack de entrada/salida seleccionado aparece en la OSD (“Current(DTV/ CBL)” en el ejemplo de visualización de arriba).

Cambio de nombre de entrada INPUT RENAME

Utilice esta función para cambiar el nombre de la fuente de entrada que aparece en OSD y en el visualizador del panel delantero.

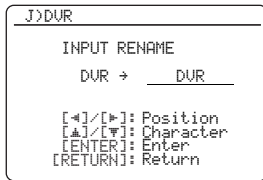

1 Pulse **Ⓚ** < / > para poner “_” (subrayado) debajo del espacio o carácter que desea editar.

2 Pulse **Ⓚ** ▲ / ▼ para seleccionar el carácter que quiera utilizar y luego pulse **Ⓚ** < / > para pasar al siguiente espacio.

Notas

- Puede utilizar un máximo de 9 caracteres para cada entrada.
- Pulse **Ⓚ** ▼ para cambiar los caracteres en el orden siguiente, o pulse **Ⓚ** ▲ para ir en sentido opuesto: A a Z, 0 a 9, a a z, símbolos (#, *, -, +, etc.), espacio.

3 Repita los pasos 1 a 2 para cambiar el nombre de cada fuente de entrada.

4 Pulse **Ⓚ** ENTER para terminar.

Recorte de volumen VOL. TRIM

Use esta función para ajustar el nivel de la señal introducida en cada jack. Esta función es útil para cuando usted quiera balancear el nivel de cada fuente de entrada y evitar los cambios repentinos en el volumen cuando se cambian fuentes de entrada.

Margen de control: -6,0 dB a +6,0 dB

Paso de control: 0,5 dB

Ajuste inicial: 0,0 dB

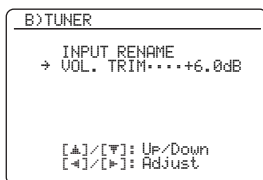

Este parámetro también afecta a la salida de señales por los jacks ZONE OUT de audio.

Modo de decodificador DECODER MODE

Use esta función para cambiar el modo de activación del decodificador. Cuando seleccione “DTS” y se introduzcan señales de audio digital, esta unidad activará siempre el decodificador DTS y reproducirá solamente las señales de audio digital DTS.

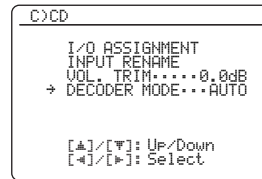

Opción	Funciones
AUTO	Detecta automáticamente los tipos de entrada de señal de audio digital y selecciona el decodificador apropiado.
DTS	Activa el decodificador DTS y reproduce solamente señales de audio digital DTS cuando se introducen éstas.

Nota

“DECODER MODE” sólo está disponible cuando los jacks de entrada de audio digital (HDMI, OPTICAL y/o COAXIAL) están asignados a la fuente de entrada seleccionada.

Carga en espera STANDBY CHARGE

Use esta función para seleccionar si esta unidad va a cargar o no la batería del iPod acoplado cuando esta unidad está en el modo de espera.

Opción	Funciones
AUTO	Carga la batería del iPod acoplado cuando esta unidad se enciende y cuando está en el modo de espera.
OFF	Carga la batería del iPod acoplado cuando esta unidad está encendida.

Inicio de vinculación START PAIRING

Use esta función para iniciar la vinculación del adaptador Yamaha Bluetooth conectado (como el YBA-10, vendido separadamente) con su componente Bluetooth. Para conocer detalles de la vinculación, consulte “Vinculación del adaptador Bluetooth™ y su componente Bluetooth” en la página 59.

Para garantizar la seguridad se establece un límite de 8 minutos para la operación de vinculación. Se le recomienda leer y entender completamente todas las instrucciones antes de empezar.

1 Pulse **Ⓢ**ENTER para iniciar la vinculación.

El adaptador Bluetooth conectado inicia la búsqueda de componentes Bluetooth. “Searching...” aparece en el monitor de vídeo.

2 Verifique que el componente Bluetooth detecte el adaptador Bluetooth.

Si el componente Bluetooth detecta el adaptador Bluetooth, “YBA-10 YAMAHA” (ejemplo) aparecerá en la lista de aparatos Bluetooth.

3 Seleccione el adaptador Bluetooth en la lista de aparatos Bluetooth y luego introduzca la clave “0000” en el componente Bluetooth.

Una vez que esta unidad completa bien la vinculación aparece “Pairing completed”.



Para cancelar la vinculación, pulse **Ⓢ**RETURN para salir de “START PAIRING”.

4 Pulse **Ⓢ**RETURN para salir de “START PAIRING”.

Notas

- Si el adaptador Bluetooth conectado no puede encontrar ningún componente Bluetooth aparece “Not found”.
- Si no está conectado a esta unidad un adaptador Bluetooth aparece “No Bluetooth Adapter”.

BGV con entrada de múltiples canales BGV

Use esta función para seleccionar la fuente de vídeo reproducida como fondo de las fuentes introducidas por los jacks MULTI CH INPUT.

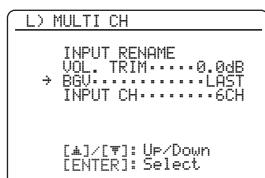

Opción	Funciones
LAST	Selecciona automáticamente la última fuente de vídeo seleccionada como fuente de vídeo de fondo.
DVD, DTV/ CBL, DVR, VCR, V-AUX	Selecciona la fuente de entrada correspondiente como fuente de vídeo de fondo.
OFF	No se reproduce la fuente de vídeo en el fondo.

Canales de entrada INPUT CH

Use este ajuste para seleccionar el número de canales introducidos desde un decodificador externo (vea la página 25).

Opciones: **6CH**, **8CH**

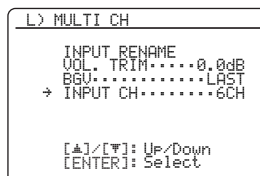

Si el componente conectado da salida a señales de audio discretas de 6 canales.

Seleccione “6CH”.

Si el componente conectado da salida a señales de audio discretas de 8 canales.

Seleccione “8CH”. Ponga también “FRONT” (vea a continuación) para los jacks de audio analógico por los que entran las señales de los canales delanteros derecho e izquierdo procedentes del componente conectado.

Jack de entrada de canales delanteros derecho e izquierdo FRONT

Si selecciona “8CH” en “INPUT CH” puede seleccionar los jacks de audio analógico por los que van a entrar las señales de los canales delanteros derecho e izquierdo procedentes del decodificador externo conectado.

Opciones: CD, MD/CD-R, **DVD**, DTV/CBL, DVR, VCR, V-AUX

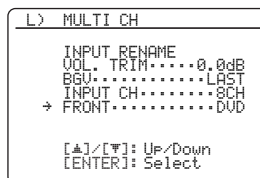

Nota

El parámetro “FRONT” sólo aparece cuando usted pone “INPUT CH” en “8CH”.

5 OPTION MENU

Use este menú para ajustar los parámetros del sistema opcionales.

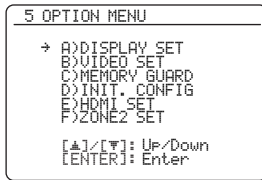

■ Ajustes de visualización A)DISPLAY SET

Nota

Use "VIDEO" de "INIT" en "ADVANCED SETUP" para poner "OSD SHIFT" en los ajustes de fábrica (vea la página 97).

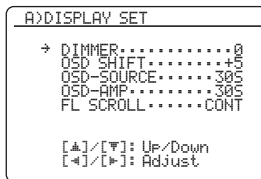

Control de brillo DIMMER

Use esta función para ajustar el brillo del visualizador del panel delantero.

Margen de control: -4 a 0

Paso de control: 1

- Pulse **Ⓚ**◀ para reducir la iluminación del visualizador del panel delantero.
- Pulse **Ⓚ**▶ para aumentar el brillo del visualizador del panel delantero.

OSD cambio OSD SHIFT

Use esta función para ajustar la posición vertical de OSD.

Margen de control: -5 (abajo) a +5 (arriba)

Paso de control: 1

Ajuste inicial: 0

- Pulse **Ⓚ**◀ para bajar la posición de OSD.
- Pulse **Ⓚ**▶ para subir la posición de OSD.

Tiempo de la OSD de la función de la fuente

OSD-SOURCE

Utilice esta función para poner la cantidad de tiempo que se va a visualizar el menú iPod en la OSD después de realizar cierta operación.

Opción	Funciones
ON	Visualiza continuamente la OSD durante una operación.
10S	Apaga la OSD 10 segundos después de realizar cierta operación.
30S	Apaga la OSD 30 segundos después de realizar cierta operación.

Tiempo de la OSD de la función del amplificador OSD-AMP

Use esta función para establecer el tiempo que va a visualizarse la pantalla de información de estado después de realizarse cierta operación.

Opción	Funciones
ON	Visualiza continuamente la OSD durante una operación.
10S	Apaga la OSD 10 segundos después de realizar cierta operación.
30S	Apaga la OSD 30 segundos después de realizar cierta operación.

Desplazamiento de la visualización del panel delantero FL SCROLL

Use esta función para establecer el modo de visualización del menú iPod (título de canción o nombre de canal, por ejemplo) en el visualizador del panel delantero.

Opción	Funciones
CONT	Modo continuo. Seleccione esto para visualizar el estado de operación en el visualizador del panel delantero de forma continua.
ONCE	Modo de un desplazamiento. Seleccione esto para visualizar el estado de operación en el visualizador del panel delantero con los primeros 14 caracteres alfanuméricos después de desplazar todos los caracteres una vez.

■ Ajustes de vídeo B)VIDEO SET

Nota

Use "VIDEO" de "INIT" en "ADVANCED SETUP" para poner los parámetros de "VIDEO SET" en los ajustes de fábrica (vea la página 97).

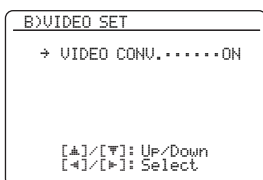

Conversión de vídeo VIDEO CONV.

Use esta función para establecer si va a convertir las señales de vídeo introducidas por los jacks VIDEO, S VIDEO y COMPONENT VIDEO.

Opción	Funciones
ON	Convierte señales de vídeo compuesto, S-vídeo y vídeo componente de forma intercambiable, y convierte en sentido ascendente señales de vídeo compuesto, S-vídeo y vídeo componente en señales de vídeo HDMI.
OFF	No convierte ninguna señal.

Notas

- Esta unidad no convierte señales de vídeo de 480 líneas en señales de vídeo de 576 líneas de forma intercambiable.
- Las señales de vídeo componente analógico con resolución de 480i (NTSC)/576i (PAL) se convierten en señales de S-vídeo o vídeo compuesto y salen por los jacks S VIDEO MONITOR OUT y VIDEO MONITOR OUT.
- Las señales de vídeo convertidas sólo salen a los jacks MONITOR OUT. Cuando grabe una fuente de vídeo tendrá que hacer el mismo tipo de conexiones de vídeo entre cada componente.
- Cuando convierta señales de vídeo compuesto o de S-vídeo procedentes de una videgrabadora en señales de vídeo componente, la calidad de la imagen podrá empeorar dependiendo de su videgrabadora.
- Las señales no convencionales introducidas en los jacks de vídeo compuesto o S-vídeo no se podrán convertir o no podrán salir normalmente. En tales casos, ponga "VIDEO CONV." en "OFF".

■ Protección de la memoria

C)MEMORY GUARD

Utilice esta función para impedir cambios por error en los parámetro de programa de campo acústico y en otros ajustes del sistema.

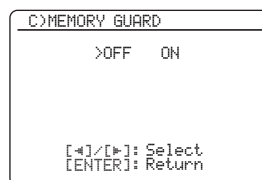

Opción	Funciones
OFF	Desactiva la función "MEMORY GUARD".
ON	Proteje: <ul style="list-style-type: none"> – parámetros de programas de campos acústicos – elementos "AUTO SETUP" – todos los niveles de altavoces – elementos "MANUAL SETUP"

Notas

- Puede cambiar los parámetros siguientes aunque "MEMORY GUARD" esté en "ON":
 - "EXTD SUR." en "SOUND MENU" (vea la página 80)
 - "DECODER MODE" en "INPUT MENU" (vea la página 82)
 - "MEMORY GUARD"
- Cuando "MEMORY GUARD" se pone en "ON", "G" aparece en la parte superior derecha de la pantalla "SET MENU".
- Puede cambiar los ajustes de "SUR." en la pantalla de programas de campos acústicos (vea la página 66) aunque "MEMORY GUARD" se ponga en "ON".

■ Configuración inicial D>INIT. CONFIG

Use esta función para seleccionar los ajustes del jack de entrada de audio, los decodificadores activados y el sonido envolvente extendido cuando enciende esta unidad.

```
D>INIT. CONFIG
→ AUDIO SELECT..AUTO
  DECODER MODE..AUTO
  EXTD SUR.....AUTO

[←]/[→]: Select
[ENTER]: Return
```

Selección de audio AUDIO SELECT

Use esta función para designar el ajuste de selección de jack de entrada de audio predeterminado (vea la página 44) para las fuentes de entrada conectadas a los jacks DIGITAL INPUT cuando usted conecte la alimentación de esta unidad.

Opción	Funciones
AUTO	Detecta automáticamente el tipo de las señales de entrada y selecciona el ajuste apropiado de selección de jack de entrada de audio.
LAST	Selecciona automáticamente el último ajuste de selección de jack de entrada para la fuente de entrada conectada.

Modo de decodificador DECODER MODE

Use esta función para designar el modo de decodificador predeterminado (vea la página 82) para las fuentes de entrada conectadas a los jacks DIGITAL INPUT cuando conecte la alimentación de esta unidad.

Opción	Funciones
AUTO	Detecta automáticamente los tipos de las señales de entrada y selecciona el el ajuste apropiado del modo de decodificador.
LAST	Selecciona automáticamente el último ajuste del modo de decodificador usado para la fuente de entrada conectada.

Surround expandido EXTD SUR.

Use esta función para designar el modo de decodificador extendido (vea la página 80) para las fuentes de entrada conectadas a los jacks DIGITAL INPUT cuando conecte la alimentación de esta unidad.

Opción	Funciones
AUTO	Detecta automáticamente las señales de entrada de audio digital y activa el decodificador apropiado.
LAST	Selecciona automáticamente el último modo de decodificador establecido para "EXTD SUR." en "SOUND MENU".

■ Ajuste HDMI E>HDMI SET

Use esta función para seleccionar el componente de reproducción de las señales de audio HDMI.

```
E>HDMI SET
S. AUDIO.....RX-V663

[←]/[→]: Select
[ENTER]: Return
```

Audio de soporte S.AUDIO

Use esta función para seleccionar si se van a reproducir las señales de audio HDMI en esta unidad o en otro componente HDMI conectado al jack HDMI OUT del panel trasero de esta unidad.

Opción	Funciones
RX-V663	Reproduce señales de audio HDMI en esta unidad. Las señales de audio HDMI introducidas en los jacks de entrada HDMI de esta unidad no salen al componente HDMI conectado al jack HDMI OUT del panel trasero de esta unidad.
OTHER	Reproduce señales de audio HDMI en otro componente HDMI conectado al jack HDMI OUT.

Notas

- Esta unidad transmite la entrada de señales de audio y vídeo de los jacks de entrada HDMI al jack de salida HDMI sólo cuando se enciende, aunque "S.AUDIO" se ponga en "OTHER".
- Las señales de audio/vídeo disponibles dependen de la especificación del monitor de vídeo conectado. Consulte el manual de instrucciones de cada componente conectado.

■ Ajustes Zone 2 F)ZONE2 SET

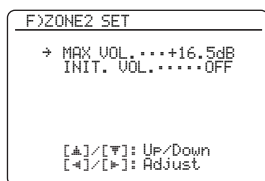

Zone 2 Volumen máximo MAX VOL.

Use esta función para ajustar el nivel de sonido máximo en la Zone 2.

Margen de control: -30,0 dB a +15,0 dB, **+16,5 dB**

Paso de control: 5,0 dB

Notas

- El ajuste "MAX VOL." tiene prioridad sobre el ajuste "INI.VOL.". Por ejemplo, cuando "INI.VOL." se pone en -20,0 dB y luego "MAX VOL." se pone en -30,0 dB, el nivel del volumen se ajusta automáticamente en -30,0 dB cuando usted conecta la alimentación de esta unidad la próxima vez.
- El ajuste "MAX VOL." no afecta al nivel de salida en los jacks "ZONE 2 OUT".

Zone 2 Volumen inicial INI.VOL.

Use esta función para ajustar el nivel del sonido de Zone 2 cuando se conecta la alimentación de esta unidad.

Opciones: **OFF**, MUTE, -80,0 dB a +16,5 dB

Paso de control: 0,5 dB

Notas

- El ajuste "MAX VOL." tiene prioridad sobre el ajuste "INI.VOL.".
- Cuando seleccione "FRONT B", "PRNS", "Zone B" o "NONE" en "EXTRA SP ASSIGN" (vea la página 73), "Zone 2 SP Not Assigned" aparecerá en la OSD y el parámetro "ZONE2 SET" no estará disponible.
- El ajuste "INI.VOL." no afecta al nivel de salida en los jacks "ZONE 2 OUT".

Funciones del mando a distancia

Además de controlar esta unidad, el mando a distancia también puede controlar otros componentes audiovisuales hechos por Yamaha y otros fabricantes. Para controlar su TV u otros componentes deberá preparar el código de mando a distancia apropiado para cada fuente de entrada (vea la página 90).

Control de esta unidad, un TV u otros componentes

■ Control de esta unidad

Ponga el selector del modo de operación en **16 AMP** para controlar esta unidad.

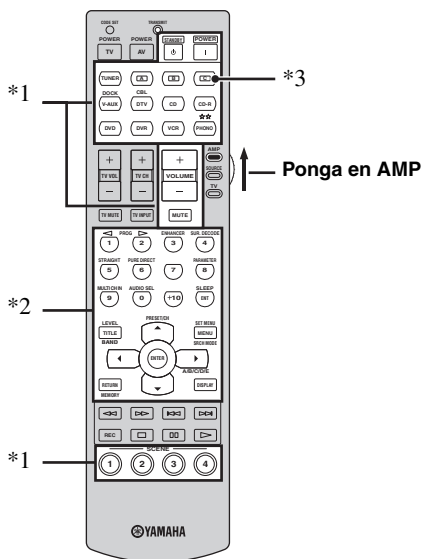

■ Control de un TV

Ponga el selector del modo de operación en **16 TV** para controlar su TV. Para controlar su TV tendrá que poner el código de mando a distancia apropiado para **4 DTV/CBL** o **4 PHONO** (vea la página 90). Cuando ponga los códigos de mando a distancia para **4 DTV/CBL** y **4 PHONO**, tendrá prioridad el puesto para **4 DTV/CBL**.

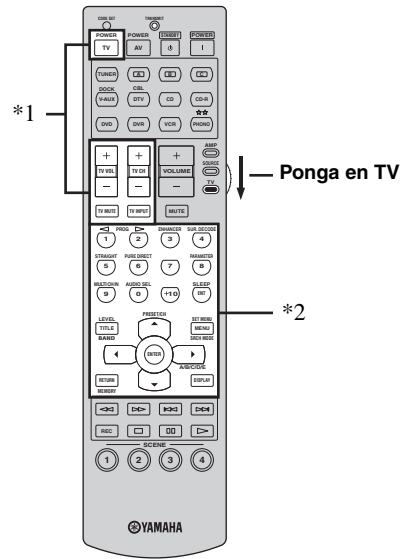

Notas

- *1 Estos botones controlan siempre esta unidad independientemente de la posición del selector del modo de operación.
- *2 Estos botones controlan esta unidad sólo cuando el selector del modo de operación se pone en **16 AMP**.
- *3 **4 A, B o C** es el botón de área de control de componente opcional. Puede controlar el componente deseado sin cambiar la fuente de entrada de esta unidad.

Notas

- *1 Estos botones controlan siempre su TV independientemente de la posición del selector del modo de operación.

Mando a distancia	TV digital/TV por cable
TV POWER	Activa o desactiva la alimentación.
TV VOL +/-	Aumenta o disminuye el nivel del sonido.
TV CH +/-	Cambia el número de canal.
TV MUTE	Silencia la salida de audio.
TV INPUT	Cambia la fuente de entrada.

- *2 Estos botones controlan su TV sólo cuando el selector del modo de operación se pone en **16 TV**. Para conocer detalles, vea la "TV digital/TV por cable" columna en la página 89.

■ Control de otros componentes

Ponga el selector del modo de operación en **16** SOURCE para controlar otros componentes seleccionados con los botones selectores de entrada (4). Deberá poner de antemano el código de mando a distancia apropiado para cada fuente de entrada (vea la página 90). La tabla siguiente muestra la función de cada botón de control usado para controlar otros componentes asignados a cada botón selector de entrada (4). Tenga en cuenta que algunos botones no controlarán correctamente el componente seleccionado.



El mando a distancia tiene 12 modos (áreas de control) para controlar componentes, por lo que puede controlar hasta 12 componentes diferentes.

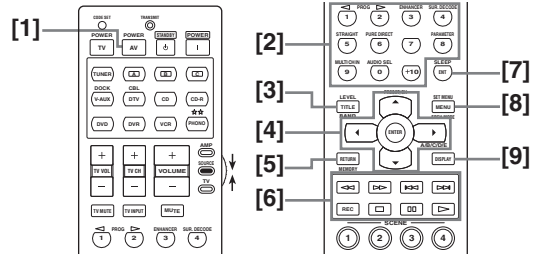

Mando a distancia	Reproductor/grabadora DVD	VCR	TV digital/TV por cable	Reproductor LD	Reproductor CD	Grabadora MD/CD	Sintonizador
[1] AV POWER	Alimentación *1	Alimentación *1	Alimentación *2	Alimentación *1	Alimentación *1	Alimentación *1	
[2] 1-9, 0, +10	Botones numéricos	Botones numéricos	Botones numéricos	Botones numéricos	Botones numéricos	Botones numéricos	Emisoras presintonizadas (1-8)/Botones numéricos
[3] TITLE	Título						Banda
[4] PRESET/CH Δ	Superior	Canal superior de videograbadora	Superior				Presintonización superior (1-8)/Sintonización superior
PRESET/CH ∇	Inferior	Canal inferior de videograbadora	Inferior				Presintonización inferior (1-8)/Sintonización inferior
A/B/C/D/E ◀	Izquierdo		Izquierdo				Presintonización descendente (A-E)
A/B/C/D/E ▶	Derecho		Derecho				Presintonización ascendente (A-E)
ENTER	Enter		Enter				Retención
[5] RETURN	Retorno		Retorno				Memoria
[6] REC	Salto de disco (reproductor) Grabación (grabadora)	Grabación	Grabación *2		Salto de disco	Grabación	
▷	Reproducción	Reproducción	Reproducción *2	Reproducción	Reproducción	Reproducción	
◀◀/INFO	Búsqueda hacia atrás	Búsqueda hacia atrás	Búsqueda hacia atrás *2	Búsqueda hacia atrás	Búsqueda hacia atrás	Búsqueda hacia atrás	
▶▶	Búsqueda hacia adelante	Búsqueda hacia adelante	Búsqueda hacia adelante *2	Búsqueda hacia adelante	Búsqueda hacia adelante	Búsqueda hacia adelante	
⏏	Pausa	Pausa	Pausa *2	Pausa	Pausa	Pausa	
◀◀◀	Salto hacia atrás	Salto hacia atrás	Salto hacia atrás *2	Salto hacia atrás	Salto hacia atrás	Salto hacia atrás	
▶▶▶	Salto hacia adelante	Salto hacia adelante	Salto hacia adelante *2	Salto hacia adelante	Salto hacia adelante	Salto hacia adelante	
◻	Parada	Parada	Parada *2	Parada	Parada	Parada	
[7] ENT	Título/Índice	Enter	Enter	Capítulo/Tiempo	Índice	Índice	Enter
[8] MENU	Menú		Menú				Modo de búsqueda
[9] DISPLAY	Visualizador	Visualizador	Visualizador	Visualizador	Visualizador	Visualizador	

Notas

*1 Este botón sólo funciona cuando el mando a distancia original suministrado con el componente tiene un botón POWER.

*2 Estos botones controlan su videograbadora o grabadora DVR sólo cuando usted pone el código de mando a distancia apropiado para DVR (vea la página 90).

Puesta de los códigos de mando a distancia

Estableciendo los códigos de mando a distancia apropiados puede controlar otros componentes. Para conocer los códigos de mando a distancia disponibles, consulte “Lista de códigos de mando a distancia” al final de este manual.

Ajustes predeterminados de códigos de mando a distancia

Fuente de entrada	Categoría de componente	Fabricante	Código predeterminado
TUNER	TUNER	Yamaha	82915
A	-	-	-
B	-	-	-
C	-	-	-
V-AUX	OTHER AUDIO ACCESSORIES (iPod)	Yamaha	82981
DTV/CBL	-	-	-
CD	CD	Yamaha	62907
MD/CD-R	CD-R	Yamaha	71292
DVD	DVD	Yamaha	42543
DVR	DVR	Yamaha	52544
VCR	-	-	-
PHONO	-	-	-

Nota

Tal vez no pueda controlar su componente Yamaha aunque se preajuste un código de fabricante Yamaha listado arriba. En este caso, intente poner otros códigos de mando a distancia Yamaha.

- 1 Pulse uno de los botones selectores de entrada (4) del mando a distancia para seleccionar el área de control que quiera configurar.

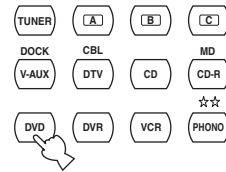

- 2 Pulse 2 CODE SET utilizando un bolígrafo u objeto similar.

El indicador 12 TRANSMIT del mando a distancia parpadea dos veces, y el botón selector de entrada se enciende.

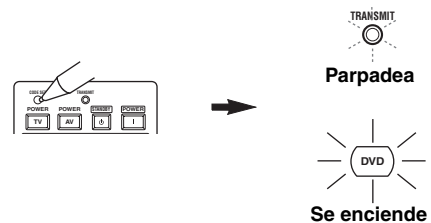

- 3 Pulse los botones numéricos (0 a 9) (6) para introducir el código de control de cinco dígitos para el componente que va a usar.

El indicador 12 TRANSMIT del mando a distancia parpadea dos veces y se establece el código de mando a distancia para el componente seleccionado.

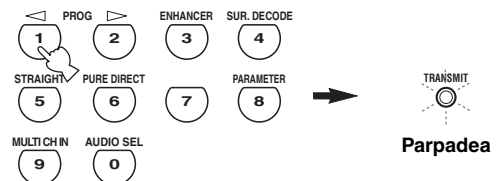

Consulte la “Lista de códigos de mando a distancia” al final de este manual.

Notas

- Si el fabricante de su componente tiene más de un código, intente con cada uno de ellos hasta encontrar el correcto.
- Si no pulsa ningún botón antes de 30 segundos en el paso 3, el proceso de ajuste se cancelará. Si pasa esto, repita el procedimiento de ajuste.
- Si introduce el número de código “9980”, el código de mando a distancia establecido previamente para la zona de control seleccionada se cancelará.

Restablecimiento de todos los códigos de mando a distancia

Use esta función para cancelar todos los códigos de mando a distancia establecidos previamente y restablecer los ajustes de fábrica iniciales.

1 Pulse ② **CODE SET** utilizando un bolígrafo u objeto similar.

El indicador ⑫ **TRANSMIT** del mando a distancia parpadea dos veces.

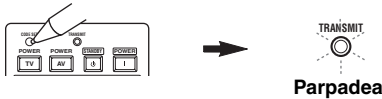

2 Pulse los botones numéricos (⑥) para introducir el número de código "9981".

El indicador ⑫ **TRANSMIT** del mando a distancia parpadea dos veces, y todos los códigos de mando a distancia establecidos previamente se cancelan y se restablecen los ajustes de fábrica iniciales.

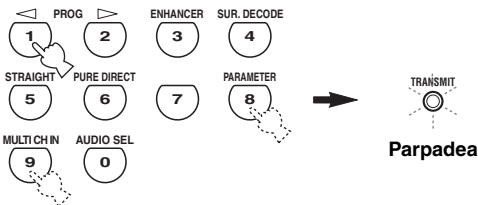

Si no pulsa ningún botón antes de 30 segundos después del paso 1, el proceso de cancelación se cancelará. En este caso, repita el procedimiento de cancelación.

Uso de la configuración multizona

Esta unidad le permite configurar un sistema de audio para múltiples zonas. Las funciones Zone 2 le permite preparar esta unidad para reproducir fuentes de entrada separadas en la zona principal y en una segunda zona (Zone 2). Puede controlar esta unidad desde la segunda zona con el mando a distancia suministrado.

A la segunda zona sólo se envían señales analógicas. Cualquier fuente que quiera escuchar en la segunda zona deberá estar conectada a los jacks AUDIO IN analógicos de esta unidad.

Conexión Zone 2

Para usar las funciones de múltiples zonas de esta unidad necesitará el equipo adicional siguiente:

- Un receptor de señales infrarrojas en la segunda zona.
- Un emisor de señales infrarrojas en la zona principal. Este emisor transmite las señales infrarrojas desde el mando a distancia a través del receptor de señales infrarrojas de la segunda zona a un reproductor CD o DVD, etc., en la zona principal.
- Un amplificador y altavoces en la segunda zona.



- Como hay muchas formas de conectar y usar esta unidad en una instalación de múltiples zonas, le recomendamos consultar con su concesionario o centro de servicio Yamaha autorizado más cercano acerca de las conexiones Zone 2 más adecuadas para usted.
- Algunos modelos Yamaha se pueden conectar directamente a los jacks REMOTE de esta unidad. Si tiene estos productos tal vez no necesite usar un emisor de señales infrarrojas. Se pueden conectar hasta 6 componentes Yamaha como se muestra a continuación.

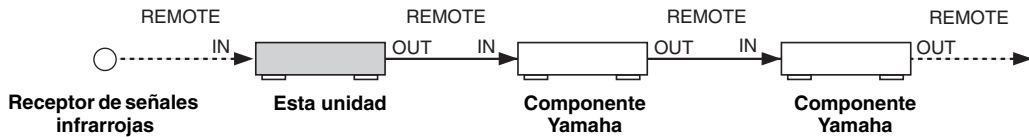

■ Uso de un amplificador externo

Conecte el amplificador/receptor de la segunda zona y otros componentes a esta unidad de la forma siguiente.

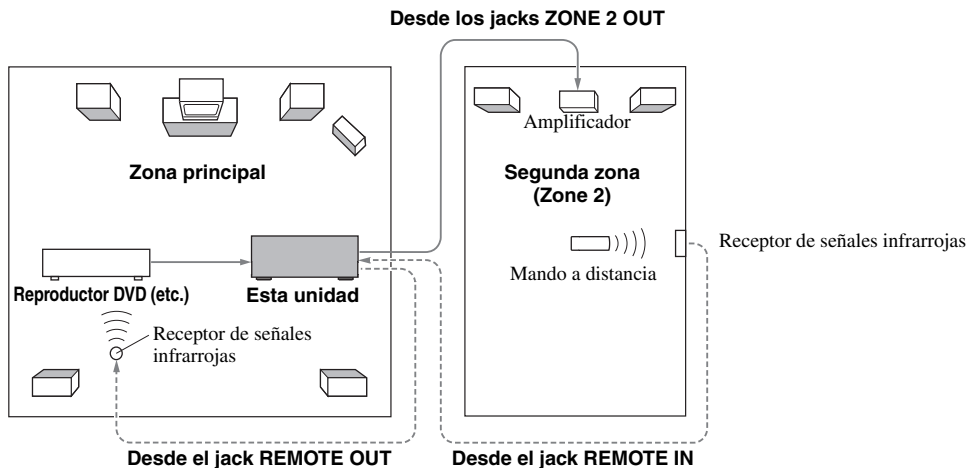

Nota

Para evitar ruidos inesperados, NO USE la función Zone 2 con CDs codificados con DTS.

■ Uso del amplificador interno de esta unidad

Aviso de seguridad importante

Los terminales de altavoces EXTRA SP de este receptor no deberán conectarse a una caja selectora de altavoz pasivo o a más de un altavoz por canal.

La conexión de una caja selectora de altavoz pasivo o múltiples altavoces por canal podría crear una carga de impedancia anormalmente baja que dañaría el amplificador. Vea este manual del propietario para hacer un uso correcto.

Debe cumplirse en todo momento con las indicaciones de impedancia mínima de altavoces para todos los canales. Esta información se encuentra en el panel posterior de su receptor.

Conecte los altavoces de la segunda zona a los terminales de altavoces EXTRA SP y luego ponga “EXTRA SP ASSIGN” en “ZONE2” (vea la página 73).

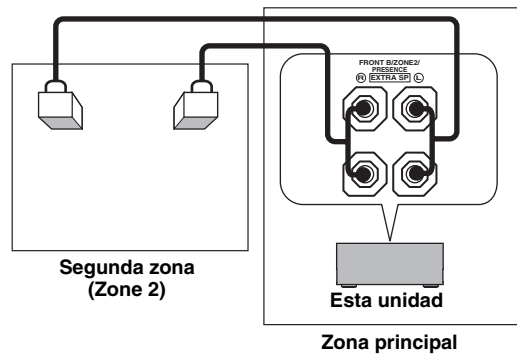

- Puede usar los altavoces conectados a los terminales de altavoces EXTRA SP como sistema de altavoces delanteros de otra zona. Ponga “EXTRA SP ASSIGN” en “ZONE B” (vea la página 73).
- Cuando use los amplificadores internos para los altavoces Zone 2 podrá ajustar el nivel del sonido y establecer el nivel del sonido inicial y el nivel del sonido máximo de los altavoces Zone 2 (vea la página 87).

Control Zone 2

Puede seleccionar y controlar la Zone 2 usando los botones de control del panel delantero o del mando a distancia. Las operaciones disponibles son las siguientes:

- Selección de la fuente de entrada de Zone 2.
- Sintonización de FM o AM cuando se selecciona “TUNER” como fuente de entrada de Zone 2 (vea la página 53).
- Disfrute de música guardada en su iPod acoplado a un acoplador universal Yamaha iPod (como el YDS-10, vendido separadamente) conectado al terminal DOCK de esta unidad cuando “V-AUX” está seleccionado como fuente de entrada (vea la página 57).

Nota

Debe completar cada paso mientras el indicador ZONE2 está parpadeando en el visualizador del panel delantero. De lo contrario, el modo Zone 2 se cancela automáticamente y esta unidad vuelve al modo de funcionamiento normal. En este caso, repita el procedimiento de selección Zone 2.

■ Control de la Zone 2 con el panel delantero

Encendido de Zone 2

Pulse **(H) ZONE2 ON/OFF** para encender Zone 2.

Activación del modo de operación de la Zone 2

Pulse **(I) ZONE CONTROL** para controlar Zone 2.

El indicador ZONE2 parpadea en el visualizador del panel delantero durante unos 10 segundos.



Haga las operaciones siguientes después de activar el modo de operación de la Zone 2.

Operación de la Zone 2

Gire el selector **INPUT** para seleccionar la fuente de entrada deseada mientras el indicador **ZONE2** está parpadeando en el visualizador del panel delantero.

- Seleccione “TUNER” como fuente de entrada para usar las funciones TUNER en Zone 2. Para conocer detalles de las operaciones TUNER, vea “Sintonización de FM/AM” en la página 53.
- Seleccione “V-AUX” como fuente de entrada para usar las funciones iPod o Bluetooth en Zone 2. Para conocer detalles de las operaciones iPod, vea “Utilización de componentes iPod™” en la página 57 o “Utilización de componentes Bluetooth™” en la página 59.

Pone Zone 2 en el modo de espera

Pulse **ZONE 2 ON/OFF** para poner la Zone 2 en el modo de espera.



Pulse **SYSTEM OFF** para poner la zona principal y Zone 2 en el modo de espera simultáneamente.

Puesta del mando a distancia en el modo Zone 2

El mando a distancia está en el modo principal para controlar la zona principal. Para controlar Zone 2 con el mando a distancia, deberá poner primero el mando en el modo Zone 2.

1 Pulse **CODE SET** utilizando un bolígrafo u objeto similar.

El indicador **TRANSMIT** del mando a distancia parpadea dos veces.

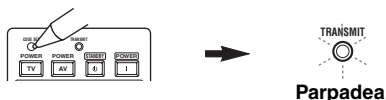

2 Pulse los botones numéricos (0-9) para introducir el número de código “9992”.

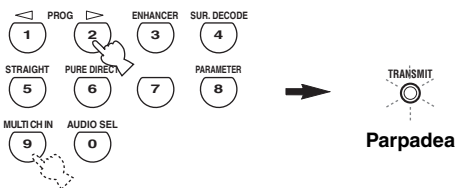

Control de la Zone 2 con el mando a distancia

Encendido Zone 2

Mantenga pulsado **POWER** o **STANDBY** y luego pulse **4** para poner el mando a distancia en el modo Zone 2.

- Pulse **POWER** cuando esté activada la zona principal.
- Pulse **STANDBY** cuando esté desactivada la zona principal.

El indicador **TRANSMIT** del mando a distancia se enciende mientras el mando está en el modo Zone 2.

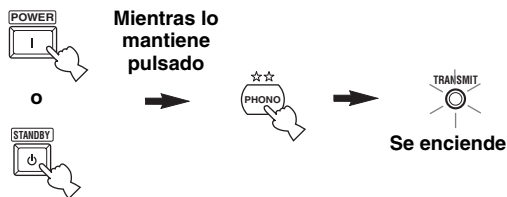

Notas

- Cuando el mando a distancia está en el modo Zone 2, **POWER**, **STANDBY**, **VOLUME +/-**, **MUTE** y los botones selectores de entrada (**4**) controlan Zone 2. Sin embargo, el resto de los botones del mando a distancia permanecen en el modo principal.
- El mando a distancia sale automáticamente del modo Zone 2 en los casos siguientes:
 - cuando no hace ninguna operación dentro de 10 segundos después de poner el mando a distancia en el modo Zone 2.
 - cuando pulsa un botón de mando a distancia que no es **POWER**, **STANDBY**, **VOLUME +/-**, **MUTE**, los botones **SCENE** y los botones selectores de entrada (**4**).

Activación del modo de operación de la Zone 2

Pulse **POWER** para encender Zone 2.

Operación de la Zone 2

Pulse uno de los botones selectores de entrada (**4**) para seleccionar la fuente de entrada deseada de Zone 2.

Puesta de Zone 2 en el modo de espera

Pulse **STANDBY** para poner la Zone 2 en el modo de espera.

Ajuste avanzado

Esta unidad tiene menús adicionales que se visualizan en el visualizador del panel delantero. El menú de ajuste avanzado ofrece operaciones adicionales para ajustar y personalizar la forma en que funciona esta unidad. Cambie los ajustes iniciales (en negrita debajo de cada parámetro) para reflejar las necesidades de su ambiente de escucha.

Notas

- Los ajustes que usted hace se reflejan la próxima vez que pulsa **ⓀMAIN ZONE ON/OFF** para encender esta unidad (vea la página 29).
- Sólo **ⓀMAIN ZONE ON/OFF**, **ⓁSYSTEM OFF**, **ⓂTONE CONTROL** y el selector **ⓃPROGRAM** serán eficaces mientras usted está usando el menú de ajuste avanzado.
- Mientras usted está usando el menú de ajuste avanzado no podrá hacerse otra operación.
- El menú de ajuste avanzado sólo está disponible en el visualizador del panel delantero.

Uso del ajuste avanzado

1 Pulse **ⓁSYSTEM OFF** en el panel delantero para poner esta unidad en el modo de espera.

2 Mantenga pulsado **ⓂTONE CONTROL** y luego pulse **ⓀMAIN ZONE ON/OFF** para encender esta unidad.

Esta unidad se enciende y el menú de ajuste avanzado aparece en el visualizador del panel delantero.



3 Gire el selector **ⓃPROGRAM** para seleccionar el parámetro que quiera ajustar. El nombre del parámetro seleccionado aparece en el visualizador del panel delantero.

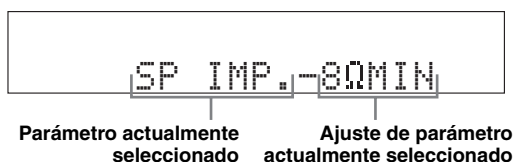

4 Pulse repetidamente **ⓂTONE CONTROL** para cambiar el ajuste del parámetro seleccionado.

5 Pulse **ⓁSYSTEM OFF** para guardar el ajuste nuevo y poner esta unidad en el modo de espera.



Los ajustes que usted hace se reflejan la próxima vez que enciende esta unidad.

■ Impedancia de altavoces SP IMP.

Use esta función para ajustar la impedancia de esta unidad de forma que concuerde con la de sus altavoces.

Opciones: **8ΩMIN**, **6ΩMIN**

- Seleccione “8ΩMIN” para poner la impedancia de los altavoces en 8 Ω.
- Seleccione “6ΩMIN” para poner la impedancia de los altavoces en 6 Ω.

SP IMP.	Altavoz	Nivel de impedancia
8ΩMIN	Delanteros	Si utiliza un juego (A o B), la impedancia de cada altavoz deberá ser de 8 Ω o más alta.
	Central	La impedancia de cada altavoz deberá ser de 8 Ω o más alta.
	Surround	
	Surround trasero	
6ΩMIN	Delanteros	Si utiliza un juego (A o B), la impedancia de cada altavoz deberá ser de 4 Ω o más alta.
	Central	La impedancia de cada altavoz deberá ser de 6 Ω o más alta.
	Surround	
	Surround trasero	

* El modelo para Canadá no puede usar simultáneamente dos sistemas de altavoces separados (A y B) cuando “SP IMP.” se pone en “8ΩMIN”.

Vea la página 95 para la operación del ajuste avanzado.

■ Mando a distancia AMP ID REMOTE AMP

Use esta función para poner la AMP ID de esta unidad para que la reconozca el mando a distancia. Esta función es útil cuando usted controla separadamente esta unidad y otros receptores/amplificadores Yamaha en la misma habitación.

Opciones: ID1, ID2

- Seleccione "ID1" cuando el código AMP ID del mando a distancia se ponga en "00001".
- Seleccione "ID2" cuando el código AMP ID del mando a distancia se ponga en "00002".

Puesta de los códigos AMP ID del mando a distancia

Necesita poner el código AMP ID del mando a distancia para el mando a distancia.

1 Pulse ② CODE SET utilizando un bolígrafo u objeto similar.

El indicador ⑫ TRANSMIT del mando a distancia parpadea dos veces.



2 Pulse los botones numéricos (⑥) para introducir el número de código "00001" o "00002".

El indicador ⑫ TRANSMIT del mando a distancia parpadea dos veces y cambia el código AMP ID.

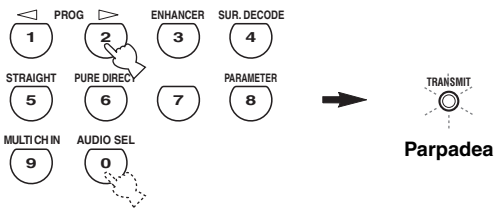

Código AMP ID *1	Función	Mando a distancia AMP ID *2
00001 (ajuste inicial)	Para utilizar esta unidad usando el código predeterminado.	ID1 (ajuste inicial)
00002	Para controlar esta unidad usando un código alternativo.	ID2

*1 Ajuste de mando a distancia

*2 El ajuste de esta unidad

■ Mando a distancia TUNER ID REMOTE TU

Use esta función para poner la TUNER ID de esta unidad para que la reconozca el mando a distancia.

Opciones: ID1, ID2

- Seleccione "ID1" cuando el código TUNER ID del mando a distancia se ponga en "82915".
- Seleccione "ID2" cuando el código TUNER ID del mando a distancia se ponga en "82178".

Puesta de los códigos TUNER ID del mando a distancia

Necesita poner el código de librería TUNER ID del mando a distancia.

1 Pulse ④ TUNER para seleccionar "TUNER" como fuente de entrada.



2 Pulse ② CODE SET utilizando un bolígrafo u objeto similar.

El indicador ⑫ TRANSMIT del mando a distancia parpadea dos veces.



3 Pulse los botones numéricos (⑥) para introducir el número de código "82915" o "82178".

El indicador ⑫ TRANSMIT del mando a distancia parpadea dos veces y cambia el código TUNER ID.

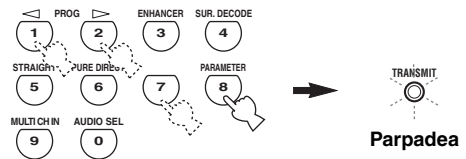

Código TUNER ID *1	Función	Mando a distancia TUNER ID *2
82915 (ajuste inicial)	Para utilizar esta unidad usando el código predeterminado.	ID1 (ajuste inicial)
82178	Para controlar esta unidad usando un código alternativo.	ID2

*1 Ajuste de mando a distancia

*2 El ajuste de esta unidad

Vea la página 95 para la operación del ajuste avanzado.

■ Ajuste de biamplificador BI-AMP

Use esta función para activar o desactivar la función de biamplificador (vea la página 16).

Opciones: **ON**, **OFF**

- Seleccione “ON” si quiere activar la función de biamplificador. “SUR.B L/R SP” se pone en “NONE” automáticamente, y esta unidad da salida a las señales de audio de los canales delanteros por los terminales de altavoces SURROUND BACK/BI-AMP.
- Seleccione “OFF” si quiere desactivar la función de biamplificador.

Nota

Cuando “BI-AMP” se pone en “ON” usted sólo puede seleccionar “FRONT B”, “ZONE B” o “NONE” en “EXTRA SP ASSIGN” (vea la página 73).

■ SCENE ajuste de código de IR SCENE IR

Use esta función para dar salida automáticamente a las señales del mando a distancia por el jack REMOTE OUT cuando esta unidad está en el modo SCENE.

Opciones: **ON**, **OFF**

- Seleccione “ON” cuando el componente conectado al jack REMOTE OUT es el componente Yamaha y éste tiene la capacidad de las señales de control SCENE. Esta unidad envía automáticamente las señales del mando a distancia al componente.
- Seleccione “OFF” cuando el componente conectado al jack REMOTE OUT no es el componente Yamaha y éste no tiene la capacidad de las señales de control SCENE.

Nota

Si salen ruidos cuando utiliza la función SCENE, ponga “SCENE IR” en “OFF”.

■ Paso de frecuencias del sintonizador TU (Modelos de Asia y General solamente)

Use esta función para establecer el paso de frecuencias del sintonizador según la separación de frecuencias de su zona.

Opciones: **AM10/FM100**, AM9/FM50

- Seleccione “AM10/FM100” para América del norte, Centroamérica y Sudamérica.
- Seleccione “AM9/FM50” para todas las demás áreas.

■ Inicialización de los parámetros INIT

Use esta función para reponer los parámetros de esta unidad a los ajustes iniciales de fábrica. Puede seleccionar la categoría de los parámetros que va a inicializar.

Opciones: DSP PARAM, VIDEO, ALL, **CANCEL**

- Seleccione “DSP PARAM” para inicializar todos los parámetros de los programas de campos acústicos (vea la página 61).
- Seleccione “VIDEO” para inicializar los parámetros en “VIDEO SET” (vea la página 85) y “OSD SHIFT” en “DISPLAY SET” (vea la página 84).
- Seleccione “ALL” para inicializar todos los parámetros de esta unidad.
- Seleccione “CANCEL” para cancelar el procedimiento de inicialización.

Nota

Use “INITIALIZE” en el menú de programas de campos acústicos para inicializar los parámetros del programa deseado (vea la página 61).

Solución de problemas

Consulte la tabla de abajo cuando esta unidad no funcione correctamente. Si el problema que usted tiene no está en la lista de abajo o las instrucciones no sirven de ayuda, apague esta unidad, desconecte el cable de alimentación y póngase en contacto con el centro de servicio o concesionario Yamaha autorizado.

■ Generaliades

Problema	Causa	Remedio	Vea la página
Esta unidad no se enciende o entra en el modo de espera poco después de conectarse la alimentación.	El cable de alimentación no está conectado o la clavija no están bien insertada.	Conecte firmemente el cable de alimentación.	—
	El ajuste de impedancia de altavoces está mal hecho.	Ajuste la impedancia de los altavoces para que concuerde con la de sus altavoces.	28
	Se ha activado el circuito de protección.	Asegúrese de que todas las conexiones de los cables de altavoces en esta unidad y en todos los altavoces estén bien hechas, y que los cables de conexión no toquen nada que no sean sus respectivas conexiones.	14
	Esta unidad ha sido expuesta a una descarga eléctrica externa intensa (rayo o electricidad estática intensa).	Ponga esta unidad en el modo de espera, desconecte el cable de alimentación, vuelva a conectarlo después de 30 segundos y luego utilice normalmente la unidad.	—
No hay sonido.	Conexiones de los cables de entrada o salida mal hechas.	Conecte correctamente los cables. Si el problema persiste, los cables podrán estar defectuosos.	20-26
	El micrófono optimizador está conectado.	Desconecte el micrófono optimizador.	35
	La selección de jack de entrada de audio está en "HDMI", "COAX/OPT" o "ANALOG".	Ponga la selección de jack de entrada de audio en "AUTO".	44
	La selección de jack de entrada de audio se ha puesto en "ANALOG" mientras se reproducía una fuente en Dolby Digital o DTS.	Ponga la selección de jack de entrada de audio en "AUTO" o "COAX/OPT".	44
	No se ha seleccionado una fuente de entrada apropiada.	Seleccione una fuente de entrada apropiada con el selector INPUT del panel delantero (o los botones selectores de entrada del mando a distancia).	42, 43
	Las conexiones de los altavoces no están seguras.	Asegure las conexiones.	14
	Los altavoces delanteros que van a utilizarse no han sido seleccionados correctamente.	Pulse repetidamente (A) SPEAKERS en el panel delantero para seleccionar los altavoces delanteros.	43
	El volumen está bajo.	Suba el volumen.	—
	El sonido está silenciado.	Pulse (M) MUTE o (V) VOLUME +/- en el mando a distancia para reanudar la salida de audio y luego ajuste el volumen.	45
	Hay señales que esta unidad no puede reproducir y que están introduciéndose desde un componente fuente como puede ser un CD-ROM.	Reproduzca una fuente cuya señales pueda reproducir esta unidad.	—
	Los componentes HDMI conectados a esta unidad no soportan las normas de protección contra la copia HDCP.	Conecte componentes HDMI que soporten las normas de protección contra la copia HDCP.	18
	"S.AUDIO" se pone en "OTHER" y las señales de audio "HDMI" no se reproducen en esta unidad.	Ponga "S.AUDIO" en "RX-V663" en "MANUAL SETUP".	86
	No hay imagen.	La salida y entrada para la imagen están conectadas a jacks de vídeo de tipo diferente.	Ponga "VIDEO CONV." en "ON" o conecte su componente fuente de igual forma que conecta su monitor de vídeo a esta unidad.
Se introducen señales de vídeo que no son estándar.			
El sonido se apaga repentinamente.	El circuito de protección se ha activado debido a un cortocircuito, etc.	Verifique si el ajuste de impedancia de los altavoces es correcto. Verifique que los cables de los altavoces no se toquen entre sí y luego vuelva a encender esta unidad.	28, 95 —
	El temporizador para dormir ha apagado esta unidad.	Encienda esta unidad y reproduzca de nuevo la fuente.	—
	El sonido está silenciado.	Pulse (M) MUTE o (V) VOLUME +/- en el mando a distancia para reanudar la salida de audio.	45
Sólo se oye sonido del altavoz de un lado.	Las conexiones de los cables están mal hechas.	Conecte correctamente los cables. Si el problema persiste, los cables podrán estar defectuosos.	14
	Ajustes incorrectos en "SP LEVEL".	Haga los ajustes "SP LEVEL".	75

Problema	Causa	Remedio	Vea la página
Sólo sale buen sonido del altavoz central.	Cuando reproduce una fuente mono con un programa de campo acústico, la señal de la fuente se dirige al canal central, y los altavoces delanteros y surround dan salida a los efectos.		
No se oye sonido del altavoz central.	“CENTER SP” en “SET MENU” está en “NONE”.	Ponga “CENTER SP” en “SMALL” o “LARGE”.	74
	Se ha seleccionado uno de los programas de campo acústico (excepto para “7ch Stereo”).	Pruebe con otro programa de campo acústico.	48
No se oye sonido de los altavoces de presencia.	Los programas de campos acústicos están apagados.	Pulse Ⓢ STRAIGHT para encenderlos.	51
	Está utilizando una a fuente o combinación de programas que no da salida a sonido desde todos los canales.	Pruebe con otro programa de campo acústico.	42
	“EXTRA SP ASSIGN” está en otro ajuste distinto de “PRESENCE”.	Ponga “EXTRA SP ASSIGN” en “PRESENCE”.	73
No se oye sonido de los altavoces surround.	“SUR. L/R SP” en “SET MENU” está en “NONE”.	Ponga “SUR. L/R SP” en “SML” o “LRG”.	74
	Esta unidad está en el modo “STRAIGHT” y está reproduciéndose una fuente mono.	Pulse Ⓢ STRAIGHT en el panel delantero para que “STRAIGHT” desaparezca del visualizador del panel delantero.	51
No se oye sonido de los altavoces surround traseros.	“SUR. L/R SP” en “SET MENU” está en “NONE” y “SUR.B L/R SP” se pone automáticamente en “NONE”.	Ponga “SUR. L/R SP” y “SUR.B L/R SP” en otro ajuste que no sea “NONE”.	74
	“SUR.B L/R SP” en “SET MENU” está en “NONE”.	Ponga “SUR.B L/R SP” en otro ajuste que no sea “NONE”.	74
Las ajustes de los altavoces Zone 2 no están disponibles en “SET MENU”.	“EXTRA SP ASSIGN” está en otro ajuste distinto de “ZONE2”.	Ponga “EXTRA SP ASSIGN” en “ZONE2”.	73
No se pueden activar los ajustes FRONT B.	“EXTRA SP ASSIGN” está en otro ajuste distinto de “FRONT B”.	Ponga “EXTRA SP ASSIGN” en “FRONT B”.	73
No hay sonido de los altavoces central, surround o surround trasero cuando están activados los altavoces FRONT B.	“EXTRA SP ASSIGN” está en “ZONE B”.	Ponga “EXTRA SP ASSIGN” en “FRONT B”.	73
Las ajustes de los altavoces de presencia no están disponibles en “SET MENU”.	“EXTRA SP ASSIGN” está en otro ajuste distinto de “PRESENCE”.	Ponga “EXTRA SP ASSIGN” en “PRESENCE”.	73
No hay sonido del altavoz de subgraves.	“LFE/BASS OUT” en “SET MENU” está en “FRONT” cuando se reproduce una señal Dolby Digital o DTS.	Ponga “LFE/BASS OUT” en “SWFR” o “BOTH”.	73
	“LFE/BASS OUT” en “SET MENU” está en “SWFR” o “FRONT” cuando se reproduce una fuente de 2 canales.	Ponga “LFE/BASS OUT” en “BOTH”.	73
	La fuente no contiene señales de frecuencia baja.		
Las fuentes Dolby Digital o DTS no se pueden reproducir. (El indicador Dolby Digital o DTS del visualizador del panel delantero no se enciende.)	El componente conectado no está ajustado para dar salida a las señales digitales Dolby Digital o DTS.	Haga el ajuste apropiado siguiendo las instrucciones de su componente.	—
	La selección de jack de entrada de audio está en “ANALOG”.	Ponga la selección de jack de entrada de audio en “AUTO”.	44
Se oye un sonido de zumbido.	Las conexiones de los cables están mal hechas.	Conecte firmemente los cables de audio. Si el problema persiste, los cables podrán estar defectuosos.	—
	El giradiscos no está conectado al terminal GND.	Conecte el cable de tierra de su giradiscos al terminal GND de esta unidad.	23
El nivel del sonido está bajo mientras se reproduce un disco.	El disco se reproduce en un giradiscos con cápsula MC.	Conecte su giradiscos a esta unidad mediante un amplificador para cabezal MC.	23

Problema	Causa	Remedio	Vea la página
El nivel del sonido no se puede aumentar o el sonido está distorsionado.	El componente conectado a los jacks AUDIO OUT (REC) de esta unidad está apagado.	Conecte la alimentación del componente.	—
El efecto de sonidos no se puede grabar.	No es posible grabar el efecto de sonidos con un componente de grabación.		
No se puede grabar una fuente mediante un componente de grabación digital conectado al jack DIGITAL OUTPUT.	El componente fuente no está conectado a los jacks DIGITAL INPUT de esta unidad. Algunos componentes no pueden grabar las fuentes Dolby Digital o DTS.	Conecte el componente fuente a los jacks DIGITAL INPUT.	21, 23
No se puede grabar una fuente mediante un componente analógico conectado a los jacks AUDIO OUT (REC).	El componente fuente no está conectado a los jacks AUDIO IN analógicos de esta unidad.	Conecte el componente fuente a los jacks AUDIO IN analógicos.	23
Los parámetros de campos acústicos y algunos otros ajustes de esta unidad no se pueden cambiar.	“MEMORY GUARD” en “SET MENU” está en “ON”.	Ponga “MEMORY GUARD” en “OFF”.	85
Esta unidad no funciona correctamente.	El microprocesador interno ha sido dañado por una descarga eléctrica externa (rayo o electricidad estática excesiva) o por una alimentación de baja tensión.	Desconecte el cable de alimentación de la toma de CA y luego vuelva a conectarlo después de 30 segundos.	—
No hay sonido del componente HDMI conectado.	El componente HDMI no acepta las señales de audio multicanal.	Convierta las señales de audio multicanal en señales de audio de 2 canales en un componente fuente como, por ejemplo, un reproductor DVD.	—
“CHECK SP WIRES” aparece en el visualizador del panel delantero.	Los cables de los altavoces están cortocircuitados.	Asegúrese de que todos los cables de los altavoces están conectados correctamente.	14
Hay interferencia de ruido procedente de un equipo digital o de radiofrecuencia.	Esta unidad está demasiado cerca de un equipo digital o de alta frecuencia.	Separe más esta unidad de ese equipo.	—
La imagen está distorsionada.	La fuente de vídeo utiliza señales cifradas y codificadas para evitar copiarlas.		
Esta unidad entra repentinamente en el modo de espera.	La temperatura interna es demasiado alta y se activa el circuito protector contra recalentamiento.	Espere 1 hora aproximadamente a que se enfríe la unidad y vuelva a encenderla.	—

■ HDMI

Problema	Causa	Remedio	Vea la página
No hay imagen ni sonido.	El número de componentes HDMI conectados sobrepasa el límite.	Reduzca el número de componentes HDMI conectados.	—
	Ha fallado la autenticación HDCP.	Compruebe que el componente HDMI conectado soporta las normas de protección contra la copia HDCP.	—

■ Sintonizador (FM/AM)

	Problema	Causa	Remedio	Vea la página
FM	La recepción estéreo por FM tiene ruido.	Las características de las emisiones estéreo de FM pueden causar este problema cuando el transmisor está muy lejos o la entrada de la antena es mala.	Verifique las conexiones de la antena.	27
			Intente utilizar una antena de FM direccional de alta calidad.	—
			Utilice el método de sintonización manual.	53
	Hay distorsión y no se puede obtener una buena recepción a pesar de utilizar una buena antena de FM.	Hay interferencia de trayectorias múltiples.	Ajuste la posición de la antena para eliminar la interferencia de trayectorias múltiples.	—
	La emisora deseada no se puede sintonizar con el método de sintonización automática.	La señal es demasiado débil.	Utilice una antena de FM direccional de alta calidad.	—
Utilice el método de sintonización manual.			53	
Las emisoras presintonizadas previamente no se pueden volver a sintonizar.	La unidad ha estado desconectada durante mucho tiempo.	Presintonice de nuevo las emisoras.	54	
AM	La emisora deseada no se puede sintonizar con el método de sintonización automática.	La señal es débil o las conexiones de la antena están flojas.	Apriete las conexiones de la antena de cuadro de AM y oriéntela para obtener la mejor recepción.	—
			Utilice el método de sintonización manual.	53
	Se oye ruido continuo de fritura y crepitación.	El ruido se puede producir debido a los rayos, lámparas fluorescentes, motores, termostatos y otros equipos eléctricos.	Utilice una antena exterior y un cable de tierra. Esto ayudará algo, pero será difícil eliminar todo el ruido.	—
Hay ruido de zumbido y aullido.	Se está utilizando cerca un aparato de TV.	Separe esta unidad del TV.	—	

■ Mando a distancia

	Problema	Causa	Remedio	Vea la página
El mando a distancia no funciona o funciona mal.		Distancia o ángulo equivocados.	El mando a distancia funcionará dentro de una distancia de 6 m y sin exceder un ángulo de 30 grados a partir del eje central del panel delantero.	31
		La luz solar directa o de otras luces (lámpara fluorescente tipo inversor, etc.) cae directamente sobre el sensor de mando a distancia de esta unidad.	Cambie la posición de esta unidad.	—
		Las pilas están casi agotadas.	Cambie todas las pilas.	—
		El selector del modo de operación está mal puesto.	Ponga correctamente el selector del modo de operación. Cuando utilice esta unidad, póngalo en la posición ⓂAMP . Cuando utilice el componente seleccionado por el botón selector de entrada, póngalo en la posición ⓂSOURCE . Cuando utilice el TV en el área ⓂDTV o ⓂPHONO , póngalo en la posición ⓂTV .	—
		El código de mando a distancia no se puso correctamente.	Ponga correctamente el código del mando a distancia utilizando la "Lista de códigos de mando a distancia" al final de este manual.	90
			Intente poner otro código del mismo fabricante usando "Lista de códigos de mando a distancia" al final de este manual.	90
	El código ID del mando a distancia y la ID del mando a distancia de esta unidad no concuerdan.	Haga concordar la ID del mando a distancia de esta unidad con el código ID del mando a distancia correspondiente.	96	

■ iPod

Nota

En el caso de producirse un error de transmisión sin que aparezca un mensaje de estado en el panel delantero ni en la OSD, compruebe la conexión de su iPod (vea la página 25).

Mensaje de estado	Causa	Remedio	Vea la página
Loading...	Esta unidad está reconociendo la conexión con su iPod. Esta unidad está adquiriendo la lista de canciones de su iPod.		
Connect error	Hay un problema con la trayectoria de señal de su iPod a esta unidad.	Apague esta unidad y vuelva a conectar el acoplador universal Yamaha iPod al terminal DOCK de esta unidad. Intente reponer su iPod.	25 —
Unknown iPod	El iPod que está siendo usado no es compatible con esta unidad.	Sólo son compatibles los iPod (Click and Wheel), iPod nano y iPod mini.	—
iPod connected	Su iPod está bien acoplado a un acoplador universal Yamaha iPod (como el YDS-10, vendido separadamente) conectado al terminal DOCK de esta unidad, y la conexión entre su iPod y esta unidad está terminada.		
Disconnected	Su iPod fue desacoplado de un acoplador universal Yamaha iPod (como el YDS-10, vendido separadamente) conectado al terminal DOCK de esta unidad.	Acople su iPod en un acoplador universal Yamaha iPod (como el YDS-10, vendido separadamente) conectado al terminal DOCK de esta unidad.	25
Unable to Play	Esta unidad puede reproducir las canciones actualmente guardadas en su iPod.	Compruebe que las canciones actualmente guardadas en su iPod puedan reproducirse. Guarde en su iPod algunas otras canciones que puedan reproducirse.	— —

■ Bluetooth

Mensaje de estado	Causa	Remedio	Vea la página
Searching...	El adaptador Bluetooth y el componente Bluetooth están en medio de la vinculación. El adaptador Bluetooth y el componente Bluetooth están en medio de establecer la conexión.		
Completed	La vinculación ha terminado.		
Canceled	La vinculación ha sido cancelada.		
BT connected	La conexión entre el adaptador Yamaha Bluetooth (tal como el YBA-10, vendido separadamente) y el componente Bluetooth está establecida.		
Disconnected	El componente Bluetooth está desconectado del adaptador Yamaha Bluetooth (como el YBA-10, vendido separadamente).		
No BT adapter	El adaptador Bluetooth no está conectado al terminal DOCK.	Conecte el adaptador Yamaha Bluetooth (tal como el YBA-10, vendido separadamente) al terminal DOCK.	25
Not found	El adaptador Yamaha Bluetooth (como el YBA-10, vendido separadamente) no pudo encontrar ningún componente Bluetooth.		
Not Available	Ya se ha establecido otra conexión Bluetooth.	Anule la conexión existente.	59

■ AUTO SETUP

Antes de AUTO SETUP

Mensaje de error	Causa	Remedio	Vea la página
Connect MIC!	El micrófono optimizador no está conectado.	Conecte el micrófono optimizador suministrado al jack OPTIMIZER MIC del panel delantero.	32
Unplug HP!	Hay auriculares conectados.	Desconéctelos.	—
Memory Guard!	Los parámetros de esta unidad están protegidos.	Ponga "MEMORY GUARD" en "OFF".	85

Durante AUTO SETUP

Mensaje de error	Causa	Remedio	Vea la página
E-1:NO FRONT SP	No se detectan señales de los canales delanteros izquierdo/derecho.	Compruebe las conexiones de los altavoces delanteros izquierdo/derecho.	14
E-2:NO SUR SP	No se detecta una señal de canal surround.	Compruebe las conexiones del altavoz surround.	14
E-3:NO PRNS SP	No se detecta una señal de canal de presencia.	Compruebe las conexiones del altavoz de presencia.	14
E-4:SBR->SBL	Sólo se detecta una señal del canal surround trasero derecho.	Conecte el altavoz surround trasero al terminal LEFT SURROUND BACK SPEAKERS si sólo tiene un altavoz surround trasero.	14
E-5:NOISY	El ruido de fondo está muy alto.	Intente hacer "AUTO SETUP" en un ambiente silencioso. Apague el equipo eléctrico ruidoso, como acondicionadores de aire, o sepárelo del micrófono optimizador.	— —
E-6:CHECK SUR.	Los altavoces surround traseros están conectados, pero los altavoces surround izquierdo/derecho no lo están.	Conecte los altavoces surround cuando utilice altavoces surround traseros.	14
E-7:NO MIC	El micrófono optimizador fue desenchufado durante el procedimiento "AUTO SETUP".	Conecte el micrófono optimizador suministrado al jack OPTIMIZER MIC del panel delantero.	32
E-8:NO SIGNAL	El micrófono optimizador no detecta tonos de prueba.	Compruebe el ajuste del micrófono. Compruebe las conexiones y la instalación de los altavoces.	32 14
E-9:USER CANCEL	El procedimiento "AUTO SETUP" fue cancelado debido a actividades del usuario.	Haga de nuevo "AUTO SETUP".	32
E-10:INTERNAL ERROR	Se ha producido un error interno.	Haga de nuevo "AUTO SETUP".	32

Después de AUTO SETUP

Mensaje de advertencia	Causa	Remedio	Vea la página
W-1:OUT OF PHASE	La polaridad de los altavoces no es la correcta. Este mensaje puede aparecer dependiendo de los altavoces aunque estos estén conectados correctamente.	Compruebe los altavoces para ver si las conexiones de polaridad son correctas (+ o -).	14
W-2:OVER 24m (80ft)	La distancia entre el altavoz y la posición de escucha es superior a 24 m.	Acerque el altavoz a la posición de escucha.	—
W-3:LEVEL ERROR	La diferencia en el nivel del sonido entre los altavoces es excesiva.	Reajuste la instalación de los altavoces para que todos ellos estén en lugares con condiciones similares.	—
		Verifique las conexiones de los altavoces.	14
		Utilice altavoces de calidad similar.	—
		Cuando aparece "SWFR: TOO LOUD" o "SWFR: TOO LOW" en la pantalla de resultados, se muestra el volumen de salida del altavoz de subgraves.	32
W-4:CHECK PRNS	"EXTRA SP ASSIGN" está en "PRESENCE", aunque no se detectan las señales del canal de presencia.	Compruebe las conexiones del altavoz de presencia.	14
		Ponga "EXTRA SP ASSIGN" en otro ajuste que no sea "PRESENCE".	33

Notas

- Si aparece la pantalla "ERROR" o "WARNING", compruebe la causa del problema, y luego realice de nuevo el procedimiento "AUTO SETUP".
- Si aparece el mensaje de advertencia "W-1", "W-2" o "W-3" se hacen las correcciones, pero éstas tal vez no sean óptimas.
- Si aparece repetidamente un mensaje de error "E-10", póngase en contacto con un centro de servicio Yamaha cualificado.

Reposición del sistema

Use esta función para reponer todos los parámetros de esta unidad a los ajustes iniciales de fábrica.

Notas

- Este procedimiento repone completamente todos los parámetros de esta unidad, incluyendo los parámetros “SET MENU”.
- Los ajustes de fábrica iniciales se activan la próxima vez que usted enciende esta unidad.



Para cancelar el procedimiento de inicialización en cualquier momento sin hacer ningún cambio, pulse **SYSTEM OFF** en el panel delantero.

1 Pulse **SYSTEM OFF** en el panel delantero para poner esta unidad en el modo de espera.

2 Mantenga pulsado **TONE CONTROL** y luego pulse **MAIN ZONE ON/OFF** para encender esta unidad.

Esta unidad se enciende y el menú de ajuste avanzado aparece en el visualizador del panel delantero.

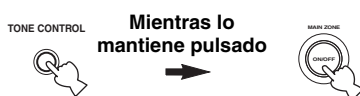

3 Gire el selector **PROGRAM** para seleccionar “INIT”.

4 Pulse repetidamente **TONE CONTROL** para seleccionar “ALL”.



Seleccione “CANCEL” para cancelar el procedimiento de inicialización sin hacer ningún cambio.

5 Pulse **SYSTEM OFF** para confirmar su selección y poner esta unidad en el modo de espera.

■ Sincronización de audio y vídeo (sincronización de voz)

La sincronización de voz es un término técnico que se refiere al mismo tiempo a un problema y a una capacidad de mantener las señales de audio y vídeo sincronizadas durante la postproducción y la transmisión. Mientras que el estado latente de audio y vídeo requiere que el usuario final realice ajustes complejos, la versión 1.3 de HDMI incorpora una capacidad de sincronización automática de audio y vídeo que permite que los aparatos realicen esta sincronización.

■ Conexión de biamplificación

La conexión biamplificación usa dos amplificadores para un altavoz. Un amplificador se conecta a la sección del altavoz de graves y el otro se conecta a la sección de altavoz de gama central y altavoz de agudos combinados. Con esta disposición, cada amplificador funciona con una gama de frecuencias limitada. Esta gama limitada presenta a cada amplificador un trabajo más sencillo, siendo menos probable que cada amplificador influya en el sonido de alguna forma. El filtro separador interno del altavoz consiste en un LPF (filtro pasabajos) y un HPF (filtro pasaaltos). Como su nombre indica, el LPF da paso a las frecuencias inferiores a la frecuencia de corte y rechaza las frecuencias superiores a la frecuencia de corte. De forma similar, el HPF da paso a las frecuencias superiores a la frecuencia de corte.

■ Señal de vídeo componente

Con el sistema de señal de vídeo componente, la señal de vídeo se separa en señal Y para la luminancia y señales Pb y Pr para la crominancia. El color se puede reproducir más fielmente con este sistema porque cada una de estas señales es independiente. La señal componente también se llama “señal de diferencia de color” porque la señal de luminancia se quita de la señal de color. Para dar salida a las señales de vídeo componente se necesita un monitor con jacks de entrada de vídeo componente.

■ Señal de vídeo compuesto

Con el sistema de señal de vídeo compuesto, la señal de vídeo se compone de tres elementos básicos de imagen de vídeo: color, brillo y datos de sincronización. Un jack de vídeo compuesto en un componente de vídeo transmite estos tres elementos combinados.

■ Deep Color

Deep Color se refiere al uso de varias profundidades de colores en las pantallas; profundidades de hasta 24 bits en las versiones previas de la especificación HDMI. Esta profundidad de bits extra permite a los HDTV y a otras pantallas pasar de mostrar millones de colores a mostrar miles de millones de colores, y eliminar el franjeado cromático en las pantallas para efectuar transiciones tonales suaves y sutiles gradaciones entre los colores. La relación de contraste aumentada puede representar muchos más matices del gris entre el negro y el blanco. Además, Deep Color aumenta el número de colores disponibles dentro de los límites definidos por el espacio cromático de RGB o YCbCr.

■ Dolby Digital

Dolby Digital es un sistema de sonido surround digital que le proporciona un sonido de múltiples canales completamente independiente. Con 3 canales delanteros (izquierdo, derecho y central) y 2 canales surround estéreo, Dolby Digital proporciona 5 canales de audio de gama completa. Con un canal adicional especial para efectos graves, llamado LFE (efecto de baja frecuencia), el sistema tiene un total de 5.1 canales (LFE se cuenta como canal 0.1). Utilizando estéreo de 2 canales para los altavoces surround, es posible obtener efectos de sonido en movimiento y ambientes de sonido surround más precisos que con Dolby Surround. La amplia gama dinámica (desde el volumen máximo al mínimo) reproducida por los 5 canales de gama completa y la orientación precisa del sonido generada mediante procesamiento de sonido digital proporcionan al oyente una sensación y realismo nunca antes logrados. Con esta unidad, cualquier ambiente de sonido desde mono hasta la configuración de 5.1 canales se puede seleccionar libremente para disfrutar de él.

■ Dolby Digital EX

Dolby Digital EX crea 6 canales de salida de banda ancha de fuentes de 5.1 canales. Esto se logra utilizando un decodificador de matriz que saca 3 canales surround de los 2 de la grabación original. Para obtener los mejores resultados, Dolby Digital EX deberá utilizarse con pistas de sonido de películas grabadas con Dolby Digital Surround EX. Con este canal adicional, usted podrá experimentar sonido en movimiento más dinámico y real, especialmente con escenas de efectos de “desfiles aéreos” y “vuelos rasantes”.

■ Dolby Digital Plus

Dolby Digital Plus es una tecnología de audio avanzada desarrollada para la programación de alta definición y para los medios entre los que se incluyen las emisiones HD, HD DVD y Blu-ray Disc. Seleccionada como norma de audio obligatoria para HD DVD y como norma de audio opcional para Blu-ray Disc, esta tecnología proporciona un sonido multicanal con salida de canales discretos. Soportando velocidades de bits de hasta 6,0 Mbps, Dolby Digital Plus puede transportar simultáneamente hasta 7.1 canales de audio discretos. Soportado por la versión 1.3 de HDMI y diseñado para los reproductores de discos ópticos y los receptores/amplificadores de AV del futuro, Dolby Digital Plus sigue siendo totalmente compatible con los sistemas de audio multicanal existentes que incorporan Dolby Digital.

■ Dolby Pro Logic II

Dolby Pro Logic II es una técnica mejorada utilizada para decodificar grandes cantidades de fuentes Dolby Surround existentes. Esta nueva tecnología permite realizar una reproducción discreta de 5 canales con 2 canales delanteros derecho e izquierdo, 1 canal central y 2 canales surround derecho e izquierdo en lugar de 1 solo canal surround para la tecnología Pro Logic convencional. Hay tres modos disponibles: “Modo Music” para fuentes de música, “Modo Movie” para fuentes de películas y “Modo Game” para fuentes de juegos.

■ Dolby Pro Logic IIx

Dolby Pro Logic IIx es una tecnología nueva que permite realizar una reproducción discreta de fuentes de 2 canales o de múltiples canales. Hay tres modos disponibles: “Modo Music” para fuentes de música, “Modo Movie” para fuentes de películas (para fuentes de 2 canales solamente) y “Modo Game” para fuentes de juegos.

■ Dolby Surround

Dolby Surround utiliza un sistema de grabación analógica de 4 canales para reproducir efectos de sonido reales y dinámicos: 2 canales delanteros derecho e izquierdo (estéreo), un canal central para el diálogo (mono) y un canal surround para efectos especiales (mono). El canal surround reproduce sonido dentro de una gama de frecuencias estrecha. Dolby Surround se utiliza ampliamente con casi todas las cintas de vídeo y discos láser, y también en muchas emisiones de TV y TV por cable. El decodificador Dolby Pro Logic incorporado en esta unidad emplea un sistema de procesamiento digital de señales que estabiliza automáticamente el volumen de cada canal para realzar los efectos y direccionalidad del sonido.

■ Dolby TrueHD

Dolby TrueHD es una tecnología de audio sin pérdida avanzada desarrollada para los medios basados en discos y de alta definición que incluyen HD DVD y Blu-ray Disc. Seleccionada como norma de audio obligatoria para HD DVD y como norma de audio opcional para Blu-ray Disc, esta tecnología proporciona un sonido que es bit a bit idéntico al original, ofreciendo una experiencia de cine en casa de alta definición. Soportando velocidades de bits de hasta 18,0 Mbps, Dolby TrueHD puede transportar simultáneamente hasta 8 canales discretos de audio de 24 bits/96 kHz. Soportado por la versión 1.3 de HDMI y diseñado para los reproductores de discos ópticos y los receptores/amplificadores de AV del futuro, Dolby TrueHD sigue siendo totalmente compatible con los sistemas de audio multicanal existentes y retiene la capacidad de metadatos de Dolby Digital, permitiendo la normalización de los diálogos y el control de la gama dinámica.

■ DSD

La tecnología Direct Stream Digital (DSD) guarda señales de audio en medios de almacenamiento digital, como los Super Audio CDs. Usando DSD, las señales se guardan como valores de un solo bit a frecuencias de muestreo altas de 2,8224 MHz, mientras que la formación de ruido y el sobremuestreo se utilizan para reducir la distorsión, algo muy común con la cuantificación muy alta de las señales de audio. Gracias a la frecuencia de muestreo alta se puede lograr un sonido de mejor calidad que el ofrecido por el formato PCM de los CDs de audio normales.

■ DTS 96/24

DTS 96/24 ofrece un nivel sin precedentes de calidad de audio para el sonido de múltiples canales en vídeo DVD, y es compatible con todos los decodificadores DTS. "96" se refiere a una frecuencia de muestreo de 96 kHz comparada con la típica frecuencia de muestreo de 48 kHz. "24" se refiere a una longitud de palabra de 24 bits. DTS 96/24 ofrece una calidad de sonido transparente al valor maestro 96/24 original, y un sonido de 5.1 canales de 96/24 con vídeo de pleno movimiento y máxima calidad para los programas de música y las pistas de sonido de películas de vídeo DVD.

■ DTS Digital Surround

DTS digital surround fue desarrollado para reemplazar las pistas de sonido analógico de las películas por pistas de sonido digital de 6.1 canales, y actualmente está ganando una gran popularidad en los cines de todo el mundo. DTS, Inc. ha desarrollado una sistema de cine para casa con el que usted puede disfrutar de la profundidad del sonido y la representación espacial natural de surround digital DTS en su propia casa. Este sistema produce un sonido de 6.1 canales prácticamente sin distorsión (técnicamente los canales delanteros derecho e izquierdo, central, surround izquierdo y derecho, más 0.1 LFE (subgraves), para un total de 5.1 canales). Esta unidad incorpora un decodificador DTS-ES que permite reproducir 6.1 canales agregando el canal surround trasero al formato de 5.1 canales existente.

■ DTS Express

DTS Express es una tecnología de audio avanzada para las funciones opcionales de Blu-ray Disc o HD DVD que ofrece alta calidad, audio de baja velocidad de bits optimizado para usar en redes, y aplicaciones de Internet. DTS Express se usa para la función de audio secundario de Blu-ray Disc o para la función de subaudio de HD DVD. Estas funciones proporcionan comentarios de audio (por ejemplo, los comentarios adicionales hechos por el director de una película) al pedirlos los usuarios mediante Internet, etc. Las señales DTS Express se mezclan con el audio principal del componente de reproducción, y el componente envía audio mezclado a los receptores/amplificadores de AV mediante conexiones coaxiales digitales, ópticas digitales o analógicas.

■ DTS-HD High Resolution Audio

DTS-HD High Resolution Audio es una tecnología de audio de alta resolución desarrollada para los medios basados en discos y de alta definición que incluyen HD DVD y Blu-ray Disc. Seleccionada como norma de audio opcional para HD DVD y Blu-ray Disc, esta tecnología proporciona un sonido que es virtualmente idéntico al original, ofreciendo una experiencia de cine en casa de alta definición. Soportando velocidades de bits de hasta 3,0 Mbps para HD DVD y 6,0 Mbps para Blu-ray Disc, DTS-HD High Resolution Audio puede transportar simultáneamente hasta 7.1 canales discretos de audio de 24 bits/96 kHz. Soportado por la versión 1.3 de HDMI y diseñado para los reproductores de discos ópticos y los receptores/amplificadores de AV del futuro, DTS-HD High Resolution Audio sigue siendo totalmente compatible con los sistemas de audio multicanal existentes que incorporan DTS Digital Surround.

■ DTS-HD Master Audio

DTS-HD Master Audio es una tecnología de audio sin pérdida avanzada desarrollada para los medios basados en discos y de alta definición que incluyen HD DVD y Blu-ray Disc. Seleccionada como norma de audio obligatoria para HD DVD y Blu-ray Disc, esta tecnología proporciona un sonido que es bit a bit idéntico al original, ofreciendo una experiencia de cine en casa de alta definición. Soportando velocidades de bits de hasta 18,0 Mbps para HD DVD y de hasta 24,5 Mbps para Blu-ray Disc, DTS-HD Master Audio puede transportar simultáneamente hasta 7.1 canales discretos de audio de 24 bits/96 kHz. Soportado por la versión 1.3 de HDMI y diseñado para los reproductores de discos ópticos y los receptores/amplificadores de AV del futuro, DTS-HD Master Audio sigue siendo totalmente compatible con los sistemas de audio multicanal existentes que incorporan DTS Digital Surround.

■ HDMI

HDMI (Interfaz multimedia de alta definición) es la primera interfaz de audio/vídeo completamente digital y sin compresión que está soportada por la industria. Proporcionando una interfaz entre cualquier fuente (receptor digital multimedia o receptor AV) y un monitor de audio/vídeo (televisor digital), HDMI soporta vídeo estándar, realzado o de alta definición, así como también audio digital multicanal usando un solo cable. HDMI transmite todas las normas de HDTV ATSC, y soporta el audio digital de 8 canales, con ancho de banda de sobra para acomodar futuras mejoras y requerimientos. Cuando se usa en combinación con HDCP (protección de contenido digital de ancho de banda alto), HDMI proporciona una interfaz de audio/vídeo segura que cumple con los requisitos de seguridad de los proveedores de contenido y operadores de sistemas. Para tener más información de HDMI, visite el sitio Web de HDMI en "<http://www.hdmi.org/>".

■ Canal 0.1 LFE

Este canal reproduce señales de baja frecuencia. La gama de frecuencias de este canal es de 20 Hz a 120 Hz. Este canal se cuenta como 0.1 porque sólo impone una gama de frecuencias bajas en comparación con la gama completa reproducida por los otros 5/6 canales de los sistemas Dolby Digital o DTS de 5.1/6.1 canales.

■ Neo:6

Neo:6 decodifica las fuentes de 2 canales convencionales para reproducir 6 canales empleando un decodificador específico. Permite reproducir los canales de gama completa con una separación mas alta, como en la reproducción de señal discreta digital. Hay tres modos disponibles: "Modo Music" para fuentes de música y "Modo Cinema" para fuentes de películas.

■ PCM (Lineal PCM)

Lineal PCM es un formato de señal bajo el cual una señal de audio analógico se digitaliza, se graba y se transmite sin utilizar ninguna compresión. Esto se utiliza como un método de grabación de CDs y DVD audio. El sistema PCM utiliza una técnica para muestrear el tamaño de la señal analógica por unidades de tiempo muy pequeñas. Significando "modulación por codificación de impulsos", la señal analógica se codifica como impulsos y luego se modula para la grabación.

■ Frecuencia de muestreo y número de bits cuantificados

Cuando se digitaliza una señal de audio analógico, el número de veces que se muestrea la señal por segundo recibe el nombre de frecuencia de muestreo, mientras que el grado de idoneidad cuando el nivel del sonido se convierte en valor numérico se llama bits cuantificados. La gama de frecuencias que se puede reproducir se determina mediante la frecuencia de muestreo, mientras que la gama dinámica que representa la diferencia del nivel del sonido se determina mediante el número de bits cuantificados. En principio, cuanto más alta es la frecuencia de muestreo, más amplia es la gama de frecuencias que puede reproducirse, y cuanto más alto es el número de bits cuantificados, más preciso es el nivel del sonido que puede reproducirse.

■ Señal S-vídeo

Con el sistema de señal S-vídeo, la señal de vídeo transmitida normalmente utilizando un cable con clavija se separa y transmite como señal Y para la luminancia y señal C para la crominancia a través del cable de S-vídeo. Utilizando el jack S VIDEO se elimina la pérdida de transmisión de la señal de vídeo y se pueden grabar y reproducir imágenes aún más hermosas.

■ "x.v.Color"

Un estándar de espacio de color compatible con HDMI versión 1.3. Éste es un espacio de color más extenso que sRGB, y permite la expresión de colores que antes no era posible. Manteniendo su compatibilidad con la gama de colores del estándar sRGB, "x.v.Color" expande el espacio del color y, por lo tanto, puede producir imágenes más vivas y naturales. Es particularmente muy efectivo para imágenes fijas y gráficos de ordenador.

Información de programas de campos acústicos

■ Elementos de un campo acústico

Lo que realmente crea los tonos ricos y completos de un instrumento son los múltiples reflejos de las paredes de la habitación. Además de dar vida al sonido, estos reflejos nos permiten saber dónde están situados los músicos, y también el tamaño y la forma de la habitación en la que estamos sentados.

Además del sonido directo que viene directo a nuestros oídos desde el instrumento del intérprete hay dos tipos distintos de reflejos del sonido que se combinan para formar el campo acústico.

Primeros reflejos

Los sonidos reflejados llegan muy rápidamente a nuestros oídos (50 ms a 100 ms después del sonido directo) tras reflejarse en una superficie solamente como (por ejemplo, una pared o el techo). Los primeros reflejos, en realidad, agregan claridad al sonido directo.

Reverberaciones

Éstas se deben a los reflejos de más de una superficie (por ejemplo, las paredes y el techo), tan numerosos que se juntan para formar una ráfaga sónica continua. No son direccionales y reducen la claridad del sonido directo.

El sonido directo, los primeros reflejos y las reverberaciones posteriores se unen para determinar el tamaño y la forma subjetivos de la habitación, y es esta información la que el procesador del campo acústico digital reproduce para crear campos acústicos.

Si pudiera crear los primeros reflejos y reverberaciones posteriores apropiados en su sala de escucha, sería capaz de crear su propio ambiente de escucha. La acústica de su habitación puede cambiar y pasar a ser la de una sala de conciertos, una sala de baile o una habitación de cualquier tamaño. Esta habilidad para crear campos de sonido a voluntad es exactamente lo que Yamaha ha hecho con el procesador de campo acústico digital.

■ CINEMA DSP

Como los sistemas Dolby Surround y DTS fueron diseñados originalmente para ser utilizados en cines, su efectos se notan mejor en un cine con muchos altavoces diseñados para efectos acústicos. Como las condiciones de una casa, tales como el tamaño de la habitación, el material de las paredes, el número de altavoces, etc., pueden cambiar tanto, es inevitable que se produzcan también diferencias en el sonido. Tomando como base la riqueza de datos medidos realmente, Yamaha CINEMA DSP utiliza una tecnología de campo acústico original Yamaha para combinar sistemas Dolby Pro Logic, Dolby Digital y DTS que proporcionan la experiencia audiovisual de los cines en la habitación donde usted escucha en casa.

■ SILENT CINEMA

Yamaha ha desarrollado un algoritmo DSP de efectos de sonido reales para los auriculares. Los parámetros para los auriculares han sido establecidos para cada campo acústico de forma que se pueda disfrutar con auriculares de representaciones precisas de todos los programas de campos acústicos.

■ Virtual CINEMA DSP

Yamaha ha desarrollado un algoritmo Virtual CINEMA DSP que le permite disfrutar, utilizando altavoces surround virtuales, de los efectos surround de los campos acústicos DSP aunque no disponga de altavoces surround. Hasta se puede disfrutar de Virtual CINEMA DSP utilizando un sistema con un mínimo de dos altavoces sin altavoz central.

■ Compressed Music Enhancer

La característica Compressed Music Enhancer de esta unidad mejora su experiencia al escuchar regenerando las armónicas que faltan en un artefacto de compresión. Por consiguiente, se compensa la complejidad aplanada debida a la pérdida de fidelidad de las frecuencias altas y la falta de graves debida a la pérdida de graves de bajas frecuencias, proporcionando un rendimiento mejorado de todo el sistema de sonido.

Especificaciones

SECCIÓN DE AUDIO

- Potencia de salida RMS mínima para los altavoces delanteros, central, surround y surround trasero
20 Hz a 20 kHz, THD de 0,06%, 8 Ω 95 W
- Potencia dinámica (IHF)
Delanteros izquierdo/derecho, 8/6/4/2 Ω 130/165/195/240 W
- Potencia de salida útil máxima (JEITA)
[Modelos de Asia, General, China y Corea]
1 kHz, THD de 10%, 8 Ω 135 W
- Potencia de salida máxima [Modelos de Europa, Rusia y Asia]
Ajuste de impedancia de altavoces: 8 Ω, 1 kHz, THD de 0,7%, 4 Ω 145 W
- Techo dinámico [Modelos de EE.UU. y Canadá]
8 Ω 1,4 dB
- Potencia de salida IEC [Modelos de Europa, Rusia y Asia]
Delanteros izquierdo/derecho, 1 kHz, THD de 0,06%, 8 Ω 105 W
- Factor de amortiguación (IHF)
Delanteros izquierdo/derecho, SPEAKERS A, 20 Hz a 20 kHz, 8 Ω 120 o más
- Sensibilidad de entrada/Impedancia de entrada
PHONO (MM) 3,5 mV/47 kΩ
CD, etc 200 mV/47 kΩ
MULTI CH INPUT 200 mV/47 kΩ
- Tensión de entrada máxima
PHONO (MM)
1 kHz, THD de 0,1% 60 mV o más
CD, etc.
Efectos Activados, 1 kHz, THD de 0,5% 2,3 V o más
- Tensión de salida nominal/Impedancia de salida
OUT (REC) 200 mV/1,2 kΩ
PRE OUT 1,0 V/1,2 kΩ
ALTAVOZ DE SUBGRAVES (2ch Stereo, FRONT SP: SMALL)
..... 1,0 V/1,2 kΩ
ZONE 2 OUT 200 mV/1,2 kΩ
- Salida/Impedancia nominal del jack de auriculares
CD, etc. (1 kHz, 50 mV, 8 Ω) 150 mV/100 Ω
- Respuesta de frecuencia
CD a delanteros izquierdo/derecho, 10 Hz a 100 kHz +0/-3 dB
- Desviación de eualización RIAA
PHONO (MM) 0 ± 0,5 dB
- Distorsión armónica total
PHONO (MM) a OUT (REC)
20 Hz a 20 kHz, 1 V 0,02% o menos
CD, etc. a delanteros izquierdo/derecho
2ch Stereo, 20 Hz a 20 kHz, 50 W, 8 Ω 0,06% o menos
- Relación señal a ruido (red IHF-A)
PHONO (MM, 5 mV) a OUT (REC)
[Modelos de Europa, Rusia, Corea y Asia] 81 dB o más
[Otros modelos] 86 dB o más
CD, etc. (Efectos Desactivados, 250 mV) a delanteros izquierdo/derecho
..... 100 dB o más
- Ruido residual (red IHF-A)
Delanteros izquierdo/derecho 150 μV o menos
- Separación de canales (1 kHz/10 kHz)
PHONO (cortocircuitado) a delanteros izquierdo/derecho
..... 60 dB/55 dB o más
CD, etc. (5,1 kΩ cortocircuitado) a delanteros izquierdo/derecho
..... 60 dB/45 dB o más

- Control de volumen MUTE/- 80 dB a 16,5 dB
- Control de tono (delanteros izquierdo/derecho)
Refuerzo/Corte BASS ±10 dB/50 Hz
Frecuencia de transición BASS 350 Hz
Refuerzo/Corte TREBLE ±10 dB/20 kHz
Frecuencia de transición TREBLE 3,5 kHz
- Características de filtro (fc=40/60/80/90/100/110/120/160/200 Hz)
H.P.F.
(FRONT SP, CENTER SP, SUR. L/R SP, SUR.B L/R SP:
SMALL/SML) 12 dB/oct.
L.P.F. (Subgraves) 24 dB/oct.

SECCIÓN DE VÍDEO

- Formato de vídeo (Fondo gris)
[Modelos de EE.UU., Canadá, General y Corea] NTSC
[Modelos de Europa, Rusia, Australia, Asia y China] PAL
- Formato de vídeo (Conversión de vídeo) NTSC/PAL
- Nivel de señal
Compuesto 1 Vp-p/75 Ω
S-vídeo 1 Vp-p/75 Ω (Y), 0,286 Vp-p/75 Ω (C)
Componente 1 Vp-p/75 Ω (Y), 0,7 Vp-p/75 Ω (Pb/Pb)
- Nivel de entrada máximo (Conversión de vídeo desactivada)
..... 1,5 Vp-p o más
- Relación señal a ruido 50 dB o más
- Respuesta de frecuencia (MONITOR OUT)
Componente (Conversión de vídeo desactivada)
..... 5 Hz a 100 MHz, -3 dB

SECCIÓN DE FM

- Gama de sintonización
[Modelos de EE.UU. y Canadá] 87,5 a 107,9 MHz
[Modelos de Asia y General] 87,5/87,50 a 108,0/108,00 MHz
[Otros modelos] 87,50 a 108,00 MHz
- Umbral de silenciamiento de 50 dB (IHF)
1 kHz, 100% MOD., Mono 2,8 μV (20,2 dBf)
- Relación señal a ruido (IHF)
Mono/Estéreo 73 dB/70 dB
- Distorsión armónica (1 kHz)
Mono/Estéreo 0,5%
- Entrada de antena (desequilibrada) 75 Ω

SECCIÓN DE AM

- Gama de sintonización
[Modelos de EE.UU. y Canadá] 530 a 1710 kHz
[Modelos de Asia y General] 530/531 a 1710/1611 kHz
[Otros modelos] 531 a 1611 kHz

GENERALIDADES

- Alimentación
 - [Modelos de EE.UU. y Canadá] CA 120 V, 60 Hz
 - [Modelo General] CA 110/120/220/230–240 V, 50/60 Hz
 - [Modelo de Asia] CA 220/230–240 V, 50/60 Hz
 - [Modelo de China] CA 220 V, 50 Hz
 - [Modelo de Corea] CA 220 V, 60 Hz
 - [Modelo de Australia] CA 240 V, 50 Hz
 - [Modelos de Europa y Rusia] CA 230 V, 50 Hz
- Consumo de alimentación
 - [Modelos de EE.UU. y Canadá] 400 W/500 VA
 - [Otros modelos] 440 W
- Consumo de alimentación en espera
 - [Modelos de EE.UU. y Canadá] 0,8 W o menos
 - [Otros modelos] 0,1 W o menos
- Consumo máximo [Modelo General solamente]
 - 6ch, THD de 10% 850 W
- Salidas de CA
 - [Modelos de EE.UU., Canadá y China]
 - 2 (Total 100 W máximo)
 - [Modelos de Asia, General, Europa y Rusia]
 - 2 (Total 50 W máximo)
 - [Modelo de Australia] 1 (100 W máximo)
- Dimensiones (An x Al x Prof) 435 x 171 x 393 mm
- Peso 11,8 kg

* Las especificaciones están sujetas a cambios sin previo aviso.

Índice alfabético

■ Numerics

1 BASIC MENU, Ajuste manual	68
2 VOLUME MENU, Ajuste manual ...	69
2ch Stereo, Programa de campo acústico	50
3 INPUT MENU, Ajuste manual	70
3 SOUND MENU, Ajuste manual	69
5 OPTION MENU, Ajuste manual	70
7ch Enhancer, Programa de campo acústico	50
7ch Stereo, Programa de campo acústico	50

■ A

A)DISPLAY SET, Menú de opciones	84
A)EQUALIZER, Menú de sonido	78
A)SPEAKER SET, Menú básico	73
AC OUTLET(S) (SWITCHED)	28
Accesorios suministrados	2
Action Game, Programa de campo acústico	49
ADAPTIVE DRC	77
ADAPTIVE DSP LEVEL	77
Adventure, Programa de campo acústico	50
Ajuste automático	68
Ajuste avanzado	95
Ajuste de códigos de mando a distancia	90
Ajuste de impedancia de altavoces	28
Ajuste de la calidad tonal	52
Ajuste del nivel de los altavoces	52
Ajuste HDMI, Menú de opciones	86
Ajuste manual	68
Ajustes de los altavoces, Menú básico	73
Ajustes de visualización, Menú de opciones	84
Ajustes de vídeo, Menú de opciones	85
Ajustes predeterminados de códigos de mando a distancia	90
Ajustes Zone 2, Menú de opciones	87
Altavoces delanteros, Ajustes de los altavoces	74
Altavoces surround derecho/izquierdo, Ajustes de los altavoces	74
Altavoces surround traseros derecho/ izquierdo, Ajustes de los altavoces	74
Altavoces, Gama dinámica	79
Altavoces, Nivel de efectos de baja frecuencia	79
Altavoz central, Ajustes de los altavoces	74
Antena de FM	27
Apagado	29
Asignación de altavoz extra, Ajustes de los altavoces	73
Asignación de altavoz extra, Parámetro de ajuste automático	33
Asignación de entrada/salida, Menú de entrada	81

Audio de apoyo, Ajuste HDMI	86
AUDIO SELECT	44
AUDIO SELECT, Configuración inicial	86
Auriculares	45
Auriculares, Gama dinámica	79
Auriculares, Nivel de efectos de baja frecuencia	79
AUTO	80
AUTO SETUP	32, 68
AUTO SETUP, Solución de problemas	103
AUTO TUNING	53

■ B

B)LFE LEVEL, Menú de sonido	79
B)SP LEVEL, Menú básico	75
BASIC MENU, Ajuste manual	73
BGV con entrada de múltiples canales, Menú de entrada	83
BGV, Menú de entrada	83
BI-AMP, Ajuste avanzado	97
Biamplicador, Ajuste avanzado	97
Bluetooth, Reproducción de componentes	59
Bluetooth, Solución de problemas	102
Bluetooth, Uso de componentes	59
BT connected, Mensaje de estado Bluetooth	102

■ C

C)DYNAMIC RANGE, Menú de sonido	79
C)MEMORY GUARD, Menú de opciones	85
C)SP DISTANCE, Menú básico	76
C. IMAGE, Parámetros de decodificador	67
Cambio de nombre de entrada, Menú de entrada	82
Cambio de nombre de plantilla SCENE	40
Cambio de nombre, Plantilla SCENE	40
Cambio de parámetro de campo acústico	61
Canales de entrada, Menú de entrada	83
Canceled, Mensaje de estado Bluetooth	102
Carga en espera, Menú de entrada	82
Cellar Club, Programas de campos acústicos	49
CENTER SP, Ajustes de los altavoces	74
CENTER WIDTH, Parámetros de decodificador	67
Chamber, Programa de campo acústico	48
CHECK PRNS, Mensaje de advertencia de ajuste automático	104
CHECK SP WIRES, Solución de problemas	100
CHECK SUR., Mensaje de error de ajuste automático	103
CLASSICAL, Categoría de campo acústico	48

Clavijas de cables	17
Clavijas de cables de audio	17
Completed, Mensaje de estado Bluetooth	102
Compressed Music Enhancer	50
Conexión de acoplador universal iPod	25
Conexión de adaptador Bluetooth	25
Conexión de amplificador externo	24
Conexión de antena de AM	27
Conexión de antena de FM	27
Conexión de cables de altavoces	16
Conexión de componentes de audio	23
Conexión de decodificador externo	25
Conexión de giradiscos	23
Conexión de grabadora DVD	22
Conexión de jack CENTER PRE OUT	24
Conexión de jacks FRONT PRE OUT	24
Conexión de jacks SUBWOOFER PRE OUT	24
Conexión de jacks SUR.BACK PRE OUT	24
Conexión de jacks SURROUND PRE OUT	24
Conexión de monitor de TV	20
Conexión de proyector	20
Conexión de PVR	22
Conexión de reproductor multiformato	25
Conexión de un receptor digital multimedia	22
Conexión de videgrabadora	22
Conexión del cable de alimentación	28
Conexión del reproductor CD	23
Conexión del reproductor DVD	21
Conexión, Acoplador universal iPod	25
Conexión, Adaptador Bluetooth	25
Conexión, Amplificador externo	24
Conexión, Antena de FM	27
Conexión, Cable de alimentación	28
Conexión, Cables de altavoces	16
Conexión, Componentes de audio	23
Conexión, Conexión de antena de AM	27
Conexión, Decodificador externo	25
Conexión, Giradiscos	23
Conexión, Grabadora DVD	22
Conexión, Jack CENTER PRE OUT	24
Conexión, Jacks FRONT PRE OUT	24
Conexión, Jacks SUBWOOFER PRE OUT	24
Conexión, Jacks SUR.BACK PRE OUT	24
Conexión, Jacks SURROUND PRE OUT	24
Conexión, Monitor de TV	20
Conexión, Proyector	20
Conexión, PVR	22
Conexión, Receptores digitales multimedia	22
Conexión, Reproductor CD	23
Conexión, Reproductor DVD	21
Conexión, Reproductor multiformato	25
Conexión, Videgrabadora	22

Configuraciones de sonido avanzadas 61
 Configuración inicial, Menú de opciones 86
 Configuración MULTI-ZONE 92
 Connect error, Mensaje de estado iPod 102
 Control de brillo, Ajustes de visualización 84
 Control de gama dinámica adaptiva 77
 Control de otros componentes mediante mando a distancia 89
 Control de otros componentes, Mando a distancia 89
 Control del TV, mando a distancia 88
 Conversión de vídeo, Ajustes de vídeo 85
 CROSS OVER, Ajustes de los altavoces 75
 CT LEVEL, Parámetro de campo acústico 66
 Código de ajuste de IR SCENE, Ajuste avanzado 97

D

D)LIPSYNC, Menú de sonido 80
 D)TEST TONE, Menú básico 76
 DECODER MODE, Configuración inicial 86
 DECODER MODE, Menú de entrada 82
 Decodificadores disponibles con programas de campos acústicos 66
 Desplazamiento de la visualización del panel delantero, Ajustes de visualización 84
 DEVICE OVER, Mensaje de HDMI 46
 DIALG.LIFT, Parámetro de campo acústico 62
 DIMENSION, Parámetros de decodificador 67
 DIMMER, Ajustes de visualización 84
 DIRECT, Parámetro de campo acústico 66
 Disconnected, Mensaje de estado Bluetooth 102
 Disconnected, Mensaje de estado iPod 102
 DIST, Resultado del ajuste automático 34
 Distancia de altavoces, Menú básico 76
 Distancia de altavoz, Resultado del ajuste automático 34
 Distancias de altavoces 76
 Diálogo izquierdo, Parámetro de campo acústico 62
 Drama, Programa de campo acústico 50
 Descripción del decodificador 67
 DSP LEVEL, Parámetro de campo acústico 62

E

E)EXTD SUR., Menú de sonido 80
 E-1:NO FRONT SP, Mensaje de error de ajuste automático 103
 E-10:INTERNAL ERROR, Mensaje de error de ajuste automático 103
 E-2:NO SUR SP, Mensaje de error de ajuste automático 103

E-3:NO PRNS SP, Mensaje de error de ajuste automático 103
 E-4:SBR->SBL, Mensaje de error de ajuste automático 103
 E-5:NOISY, Mensaje de error de ajuste automático 103
 E-6:CHECK SUR., Mensaje de error de ajuste automático 103
 E-7:NO MIC, Mensaje de error de ajuste automático 103
 E-8:NO SIGNAL, Mensaje de error de ajuste automático 103
 E-9:USER CANCEL, Mensaje de error de ajuste automático 103
 Ecualizador gráfico, Ecualizador 78
 Ecualizador, Menú de sonido 78
 EFFECT LEVEL, Parámetro de campo acústico 66
 Encendido 29
 ENTERTAINMENT, Categoría de campo acústico 49
 Entrada delantera, Menú de entrada 83
 EQ 33
 EQ TYPE SELECT, Ecualizador 78
 Error y mensaje de HDMI, Información de vídeo 46
 Especificaciones 110
 EXTD SUR., Configuración inicial 86
 EXTRA SP ASSIGN, Ajustes de los altavoces 73
 EXTRA SP ASSIGN, Parámetro de ajuste automático 33

F

Fase de subgraves, Ajustes de los altavoces 75
 FL SCROLL, Ajustes de visualización 84
 Flujo de señales de audio 19
 Flujo de señales de vídeo 19
 FRONT SP, Ajustes de los altavoces 74
 FRONT, Menú de entrada 83
 Fuentes de entrada sin procesar 51
 Fuentes de vídeo en el fondo 45

G

Gama dinámica, Menú de sonido 79
 GEQ, Ecualizador 78

H

Hall in Munich, Programas de campos acústicos 48
 Hall in Vienna, Programas de campos acústicos 48
 HDCP ERROR, Mensaje de HDMI 46
 HDMI 18
 HDMI AUTO, Sincronización de voz 80
 HDMI automática, Sincronización de voz 80
 HDMI SET, Menú de opciones 86
 HDMI, solución de problemas 100
 HEADPHONE, Gama dinámica 79
 HEADPHONE, Nivel de efectos de baja frecuencia 79

I

I/O ASSIGNMENT, Menú de entrada 81
 Impedancia de altavoces, Ajuste avanzado 95
 Indicador 96/24 30
 Indicador ADAPTIVE DRC 30
 Indicador CINEMA DSP 31
 Indicador de auriculares 30
 Indicador de nivel VOLUME 30
 Indicador DOCK 30
 Indicador ENHANCER 30
 Indicador HDMI 30
 Indicador MUTE 30
 Indicador SILENT CINEMA 31
 Indicador SLEEP 31
 Indicador TRANSMIT 31
 Indicador VIRTUAL 31
 Indicador YPAO 30
 Indicador ZONE2 31
 Indicadores de altavoces de presencia 31
 Indicadores de campo acústico 30
 Indicadores de canales de entrada 31
 Indicadores de canales de entrada y altavoces 31
 Indicadores de decodificador 30
 Indicadores de fuentes de entrada 30
 Indicadores de señal de entrada 30
 Indicadores de sintonizador 30
 Indicadores DSP 31
 Indicadores SP A B 31
 Información de audio 46
 Información de señal 71
 Información de vídeo 46
 INI.VOL. 77
 INI.VOL., Ajustes Zone 2 87
 Inicio de vinculación, Menú de entrada 83
 INIT, Ajuste avanzado 97
 INIT. CONFIG, Menú de opciones 86
 INIT.DLY, Parámetro de campo acústico 63
 INPUT CH, Menú de entrada 83
 INPUT MENU, Ajuste manual 81
 INPUT RENAME, Menú de entrada 82
 INTERNAL ERROR, Mensaje de error de ajuste automático 103
 iPod connected, Mensaje de estado iPod 102
 iPod, Solución de problemas 102

J

Jack OPTIMIZER MIC 32
 Jack PHONES 45
 Jacks 17
 Jacks AUDIO 17
 Jacks COMPONENT VIDEO 17
 Jacks de audio 17
 Jacks de vídeo 17
 Jacks DIGITAL COAXIAL 17
 Jacks DIGITAL OPTICAL 17
 Jacks MULTI CH INPUT 25
 Jacks REMOTE IN/OUT 26
 Jacks S VIDEO 17
 Jacks VIDEO 17
 Jacks VIDEO AUX 26

INFORMACIÓN ADICIONAL

Español

■ L

LEVEL ERROR, Mensaje de advertencia de ajuste automático 104
 LFE/BASS OUT, Ajustes de los altavoces 73
 LIVE/CLUB, Categoría de campo acústico 49
 LIVENESS, Parámetro de campo acústico 64
 Loading..., Mensaje de estado iPod 102
 LVL, Resultado del ajuste automático 34

■ M

Mando a distancia AMP ID, Ajuste avanzado 96
 Mando a distancia TUNER ID, Ajuste avanzado 96
 Mando a distancia, Solución de problemas 101
 MANUAL 80
 MANUAL DELAY, Sincronización de voz 80
 MANUAL SETUP 68
 MANUAL TUNING 53
 MASTER ON/OFF 29
 MAX VOL. 77
 MAX VOL., Ajustes Zone 2 87
 Menú básico, Ajuste manual 68
 Menú de entrada, Ajuste manual 70
 Menú de opciones, Ajuste manual 70
 Menú de sonido, Ajuste manual 69
 Menú de volumen, Ajuste manual 69
 Modo de decodificador surround 66
 Modo de decodificador, Configuración inicial 86
 Modo de decodificador, Menú de entrada 82
 Modo de espera, zona principal 29
 Modo de espera, Zone 2 94
 Modo de sintonización automática 53
 Modo de sintonización de emisoras presintonizadas 53
 Modo de sintonización manual 53
 Modo Straight 51
 Mono Movie, Programa de campo acústico 50
 MOVIE, Categoría de campo acústico 49
 MUSIC ENHANCER, Categoría de campo acústico 50
 Music Video, Programa de campo acústico 49
 MUTE 45
 MUTE TYPE 77
 Máximo volumen Zone 2, Ajustes Zone 2 87

■ N

Neo:6 Cinema, Tipo de decodificador 66, 67
 Neo:6 Music, Tipo de decodificador 67
 Nivel de altavoces, Menú básico 75
 Nivel de altavoz central, Parámetro de campo acústico 66
 Nivel de altavoz de presencia derecho, Parámetro de campo acústico 66

Nivel de altavoz de presencia izquierdo, Parámetro de campo acústico 66
 Nivel de altavoz surround derecho, Parámetro de campo acústico 66
 Nivel de altavoz surround izquierdo, Parámetro de campo acústico 66
 Nivel de altavoz surround trasero, Parámetro de campo acústico 66
 Nivel de altavoz, Resultado del ajuste automático 34
 Nivel de efectos de baja frecuencia, Menú de sonido 79
 Nivel de efectos de DSP, Parámetro de campo acústico 62
 Nivel de reverberación, Parámetro de campo acústico 65
 Nivel DSP adaptivo 77
 No BT Adapter, Mensaje de estado Bluetooth 102
 NO FRONT SP, Mensaje de error de ajuste automático 103
 NO MIC, Mensaje de error de ajuste automático 103
 NO PRNS SP, Mensaje de error de ajuste automático 103
 NO SIGNAL, Mensaje de error de ajuste automático 103
 NO SUR SP, Mensaje de error de ajuste automático 103
 NOISY, Mensaje de error de ajuste automático 103
 Not Available, Mensaje de estado Bluetooth 102
 Not found, Mensaje de estado Bluetooth 102
 Número de altavoces, Resultado del ajuste automático 34

■ O

OPTION MENU, Ajuste manual 84
 OSD cambio, Ajustes de visualización 84
 OSD SHIFT, Ajustes de visualización 84
 OSD-AMP, Ajustes de visualización 84
 OSD-SOURCE, Ajustes de visualización 84
 OUT OF PHASE, Mensaje de advertencia de ajuste automático 104
 Out of Res., Mensaje de HDMI 46
 OVER 24m (80ft), Mensaje de advertencia de ajuste automático 104

■ P

P.INIT.DLY, Parámetro de campo acústico 63
 P.ROOM SIZE, Parámetros de campos acústicos 64
 Panel trasero 10
 PANORAMA, Parámetros de decodificador 67
 Paso de frecuencias del sintonizador, Ajuste avanzado 97
 PL LEVEL, Parámetro de campo acústico 66
 Plantillas SCENE de preajuste 39
 PLII Game, Tipo de decodificador 67

PLII Movie, Tipo de decodificador 66, 67
 PLII Music, Tipo de decodificador 67
 PLIIx Game, Tipo de decodificador 67
 PLIIx Movie, Tipo de decodificador 66, 67
 PLIIx Music, Tipo de decodificador 67
 PR LEVEL, Parámetro de campo acústico 66
 PRESET TUNING 53
 PRO LOGIC, Tipo de decodificador 67
 Programas de campos acústicos 48
 Programas de campos acústicos con auriculares 51
 Programas de campos acústicos sin altavoces surround 51
 Protección de la memoria, Menú de opciones 85
 Pure Direct 52

■ R

Recorte de volumen, Menú de entrada 82
 REMOTE AMP, Ajuste avanzado 96
 REMOTE TU, Ajuste avanzado 96
 Repeat 58
 Repeat, Reproducción iPod 58
 Reposición del sistema 105
 Reproducción de fuentes de múltiples canales con auriculares 51
 Reproducción de fuentes de vídeo en el fondo 45
 Resolución HDMI, Ajustes de vídeo 85
 Restablecimiento de todos los códigos de mando a distancia 91
 Retardo automático 80
 Retardo de reverberación, Parámetro de campo acústico 65
 Retardo inicial de campo acústico de presencia, Parámetro de campo acústico 63
 Retardo inicial de campo acústico surround trasero, Parámetro de campo acústico 63
 Retardo inicial de campo acústico surround, Parámetro de campo acústico 63
 Retardo inicial, parámetro de campo acústico 63
 Retardo manual 80
 Retardo manual, Sincronización de voz 80
 REV.DELAY, Parámetro de campo acústico 65
 REV.LEVEL, Parámetro de campo acústico 65
 REV.TIME, Parámetro de campo acústico 65
 Roleplaying Game, Programa de campo acústico 49
 ROOM SIZE, Parámetros de campos acústicos 64

■ S

S. AUDIO, Ajuste HDMI 86

S.INIT.DLY, Parámetro de campo acústico	63	SPEAKER, Gama dinámica	79	USER CANCEL, Mensaje de error de ajuste automático	103
S.LIVENESS, Parámetro de campo acústico	64	SPEAKER, Nivel de efectos de baja frecuencia	79	Uso de altavoces de presencia	13
S.ROOM SIZE, Parámetros de campos acústicos	64	Spectacle, Programa de campo acústico	49	Uso de iPod	57
Salida de LFE/graves, Ajustes de los altavoces	73	Sports, Programa de campo acústico	49	Uso de SET MENU	72
SB INI.DLY, Parámetro de campo acústico	63	SR LEVEL, Parámetro de campo acústico	66	■ V	
SB L/R SP, Ajustes de los altavoces	74	Standard, Programa de campo acústico	49	Ventana de infrarrojos	31
SB LEVEL, Parámetro de campo acústico	66	STANDBY CHARGE, Menú de entrada	82	VIDEO CONV., Ajustes de vídeo	85
SB LIVENESS, Parámetro de campo acústico	64	START PAIRING, Menú de entrada	83	VIDEO SET, Menú de opciones	85
SB ROOM SIZE, Parámetros de campos acústicos	64	STEREO, Categoría de campo acústico	50	Vinculación, Operación Bluetooth	59
SBR->SBL, Mensaje de error de ajuste automático	103	Straight	51	Virtual CINEMA DSP	51
SCENE 1	8	Straight Enhancer, Programa de campo acústico	50	Visualización de información de la fuente de entrada	46
SCENE 2	8	SUBWOOFER PHASE, Ajustes de los altavoces	75	Visualización del estado actual	44
SCENE 3	8	SUR. L/R SP, Ajustes de los altavoces	74	Visualizador de información múltiple	31
SCENE 4	8	Surround expandido, Menú de sonido	80	Visualizador del panel delantero	30
SCENE IR, Ajuste avanzado	97	SYSTEM OFF	29	Vivacidad, Parámetro de campo acústico	64
Sci-Fi, Programa de campo acústico	49	■ T		Viveza del campo acústico surround trasero, Parámetro de campo acústico	64
Searching..., Mensaje de estado Bluetooth	102	Tamaño de habitación, Parámetros de campos acústicos	64	Viveza del campo acústico surround, Parámetro de campo acústico	64
Selección de audio, Configuración inicial	86	Tamaño de la habitación del campo acústico de presencia, Parámetro de campo acústico	64	VOL. TRIM, Menú de entrada	82
Selección de componente MULTI CH INPUT	43	Tamaño de la habitación del campo acústico surround trasero, Parámetro de campo acústico	64	VOLTAGE SELECTOR	4
Selección de decodificador	66	Tamaño de la habitación del campo acústico surround, Parámetro de campo acústico	64	Volumen inicial	77
Selección de jacks de entrada de audio	44	Temporizador para dormir	47	Volumen inicial Zone 2, Ajustes Zone 2	87
Selección del juego de altavoces delanteros	43	TEST, Ecualizador	78	Volumen máximo	77
Selección del tipo de ecualizador, Ecualizador	78	The Bottom Line, Programas de campos acústicos	49	■ W	
Selección, Componente MULTI CH INPUT	43	The Roxy Theatre, Programas de campos acústicos	49	W-1:OUT OF PHASE, Mensaje de advertencia de ajuste automático	104
Selección, Jacks de entrada de audio	44	Tiempo de la OSD de la función de la fuente, Ajustes de visualización	84	W-2:OVER 24m (80ft), Mensaje de advertencia de ajuste automático	104
Selección, Juego de altavoces delanteros	43	Tiempo de la OSD de la función del amplificador, Ajustes de visualización	84	W-3:LEVEL ERROR, Mensaje de advertencia de ajuste automático	104
Selección, Plantilla SCENE	37	Tiempo de reverberación, Parámetro de campo acústico	65	W-4:CHECK PRNS, Mensaje de advertencia de ajuste automático	104
Selector del modo de operación	31	Tipo de ecualizador paramétrico, Parámetro de ajuste automático	33	■ X	
Shuffle, Reproducción iPod	58	Tipo de silenciamiento	77	x.v.Color	108
SIGNAL INFO	46	Tono de prueba, Ecualizador	78	■ Z	
Silenciamiento	45	Tono de prueba, Menú básico	76	Zona B	43
SILENT CINEMA	51	Transición de graves, Ajustes de los altavoces	75	Zone 2	92
Sincronización de audio y vídeo, Menú de sonido	80	TU, Ajuste avanzado	97	ZONE2 SET, Menú de opciones	87
Sincronización de voz, Menú de sonido	80	■ U			
Sintonización de AM	53	Unable to play, Mensaje de estado iPod	102		
Sintonización de FM	53	Unidad, Distancia de altavoces	76		
Sintonizador, Solución de roblemas	101	UNIT, Distancia de altavoces	76		
SL LEVEL, Parámetro de campo acústico	66	Unknown iPod, Mensaje de estado iPod	102		
Solución de problemas	98				
Sonido envolvente extendido, Configuración inicial	86				
Sonido hi-fi puro	52				
SOUND MENU, Ajuste manual	78				
SP IMP., Ajuste avanzado	95				
SP, Resultado del ajuste automático	34				

“**Ⓐ**SPEAKERS” o “**Ⓓ**DVD” (ejemplo) indica el nombre de las partes del panel delantero o del mando a distancia. Para conocer información de cada posición de las partes, consulte la hoja adjunta o las páginas al final de este manual.

警告：操作本机前请认真阅读。

- 1 为了保证最佳的性能，请仔细阅读本手册。请妥善保管以备日后查阅。
- 2 将本音响系统安装在通风，凉爽，乾燥，清洁的地方—远离阳光直射，热源，振动，肮脏，潮湿和寒冷的地方。请将本机放置在顶部最少留有余地 30 cm，左右最少留有余地 20 cm，后部最少留有余地 20 cm 的通风良好的地方。
- 3 将本机远离其他电器，马达或变压器放置，以避免产生蜂鸣噪声。
- 4 不要将本机突然从低温环境转移到高温环境，也不要将其置于高湿场所（例如，放置有加湿器的房间），以防止机器内部结露。结露可能导致触电，火灾，机器损坏甚至人员伤害。
- 5 不要将本机放置于异物容易落入的场所，也不要放置在液体飞溅的地方。在本机顶部，不要放置以下物品：
 - 其他装置，因为它们可能损害本机或使本机的外表变色。
 - 易燃物品（比如，蜡烛等），因为它们会引起火灾，机器损坏甚至人员伤害。
 - 盛有液体的容器，因为其中的液体有可能倾倒入本机，使得用户触电或损坏本机。
- 6 不要使用报纸，桌布，窗帘等物遮盖本机，以免妨碍散热。如果本机内部温度升高，会引起火灾，机器损坏甚至人员伤害。
- 7 在所有连接完成之前，不要将电源插头插入墙壁上的插座。
- 8 不可将机器顶部与底部反向放置，这样会产生过热并损坏机器。
- 9 不要对螺钉，旋钮，缆线等过度施力。
- 10 从墙壁上的插座拔出电源线时，要握持插头部分，不能拉拽电线。
- 11 不要使用化学溶剂清洗本机。因为这样会损坏表层。请使用乾淨的布匹。
- 12 只能使用本机指定电压。使用高于本机额定的电压会产生危险，会引起火灾，机器损坏甚至人员伤害。因为使用非指定电压电源造成的一切损害，Yamaha 将不负任何责任。
- 13 为了防止雷击，在打雷闪电时，请将插头从墙上的电源插座拔出。
- 14 不要试图修理或改造本机。当需要维修时，请与有资格的 Yamaha 维修人员联系。没有任何理由打开机壳。
- 15 当计划长时间（比如，假期）不使用本机时，请将电源插头从墙壁上的插座上拔出。
- 16 在电源插座附近或容易插入电源插头的地方安装本机。
- 17 在做机器故障的结论之前，请务必参考通常操作的“故障排除”一节。
- 18 在移动本机之前，请首先按下 **⓪SYSTEM OFF** 按键，将本机置于待机模式，然后，将电源插头从墙壁上的插座上拔出。
- 19 VOLTAGE SELECTOR（仅限亚洲和通用型号）
在插入交流电源之前，必须将本机的后部面板上的 VOLTAGE SELECTOR（电压选择开关）设定到与当地电源相同的电压。电源电压为：
亚洲型号..... 220/230-240 V AC, 50/60 Hz
通用型号
..... 110/120/220/230-240 V AC, 50/60 Hz
- 20 电池不能置于高热环境，比如火或直射日光等。
- 21 来自耳塞式耳机和双耳式耳机的额外声压也许会损害听力。

警告
为了减小火灾或电击的风险，不要将本机暴露在雨中或潮湿的地方。

只要本机连接在墙壁的交流电源插座上，即使按下 **⓪SYSTEM OFF** 按钮后本机自身被关闭，本机也没有从交流电源断开。这种状态被称为待机模式。在此状态下，本机消耗很小一部分电力。



该标记附加在出售到中华人民共和国的电子产品信息上。
环形中的数字表示的是环境保护使用期限的年数。

- ：表示该有毒有害物质在该部件所有均质材料中的含量均在 SJ/T 11363-2006 标准规定的限量要求以下。
×：表示该有毒有害物质至少在该部件的某一均质材料中的含量超出 SJ/T 11363-2006 标准规定的限量要求。

部件名称	有毒有害物质或元素					
	铅 (Pb)	汞 (Hg)	镉 (Cd)	六价铬 (Cr(VI))	多溴联苯 (PBB)	多溴二苯醚 (PBDE)
电路板	×	○	○	○	○	○
外壳箱体	×	○	○	○	○	○
前部面板显示器	×	○	○	○	○	○

目录

前言

特性	2
提供的配件	2
注意	3
开始	4
快速开始指南	5

准备

连接	10
为您的听音室优化扬声器设置 (YPAO)	32
使用 AUTO SETUP	32

基本操作

选择 SCENE 模板	37
给 SCENE 按钮选择期望的 SCENE 模板	37
建立自己独特的 SCENE 模板	40
使用遥控器的 SCENE 功能	41
播放	42
基本过程	42
选择 MULTI CH INPUT 组件机	43
选择前扬声器组	43
选择视频输入插孔 (AUDIO SELECT)	44
在视频监视器上显示本机的当前状态	44
使用您的耳机	45
默音音频输出	45
在音源背景中播放视频源	45
显示输入源的信息	46
使用睡眠定时器	47
声场程序	48
选择声场程序	48
声场程序说明	48
欣赏未处理的输入源 (直接解码模式)	51
使用音频功能	52
调节扬声器水平	52
欣赏纯正高保真音响	52
调节音调质量	52
FM/AM 调谐	53
概要	53
基本调谐操作	53
使用电台预设功能	54
使用 iPod™ 插孔	57
控制 iPod™	57
使用 Bluetooth™ 组件机	59
配对 Bluetooth™ 适配器和 Bluetooth 组件机	59
播放 Bluetooth™ 组件机	59
录制	60

高级操作

高级音响配置	61
改变声场参数设置	61
选择解码器	66
定制本机 (MANUAL SETUP)	68
使用 SET MENU	72
1 BASIC MENU	73
2 VOLUME MENU	77
3 SOUND MENU	78
4 INPUT MENU	81
5 OPTION MENU	84
遥控器功能	88
操作本机, 电视机, 或其他组件机	88
设置遥控器代码	90
清除所有遥控器代码	91
使用多区域配置	92
连接 Zone 2	92
控制 Zone 2	93
高级设置	95
使用高级设置	95

补充信息

故障排除	98
系统复位	105
术语	106
声场程序信息	109
规格	110
索引	112

APPENDIX (附录)

(在本说明书的末尾)

前部面板	i
遥控器	ii
遥控器代码列表	iii

“**A**SPEAKERS” 或 “**D**DVD” (例) 指示的是前面板或遥控器的部件名称。关于各个部件的相关信息, 请参考本说明书末尾附带的清单或页面。

前言

准备

基本操作

高级操作

补充信息

APPENDIX

中文

特性

内置 7 声道功率放大器

- ◆ 最小 RMS 输出功率 (20 Hz 到 20 kHz, 0.06% THD, 8 Ω)
 - 前置扬声器: 95 W + 95 W
 - 中央扬声器: 95 W
 - 环绕扬声器: 95 W + 95 W
 - 后环绕扬声器: 95 W + 95 W

SCENE 功能

- ◆ 用于各种场合的预设 SCENE 模板
- ◆ 具有用户定做功能的 SCENE 模板
- ◆ 控制支持 Yamaha SCENE 控制信号的装置 (仅限于某些型号) 与 SCENE 功能共同作用

声场程序

- ◆ 用于创建声场的专有 Yamaha 技术
- ◆ Compressed Music Enhancer 模式
- ◆ Virtual CINEMA DSP
- ◆ SILENT CINEMA

数码音频解码器

- ◆ Dolby TrueHD, Dolby Digital Plus 解码器
- ◆ DTS-HD Master Audio, DTS-HD High Resolution Audio 解码器
- ◆ Dolby Digital/Dolby Digital EX 解码器
- ◆ DTS/DTS-ES Matrix 6.1, Discrete 6.1, DTS 96/24 解码器
- ◆ Dolby Pro Logic/Dolby Pro Logic II/Dolby Pro Logic IIx 解码器

无线电调谐器

- ◆ FM/AM 调谐能力

HDMI™ (高分辨率多媒体界面)

- ◆ 基于 HDMI 版本 1.3a (HDMI 得到 HDMI Licensing, LLC. 的许可), 用于标准, 加强或高分辨率视频以及多声道数码音频的 HDMI 界面
 - 自动音频和视频同步 (对口形) 信息功能
 - Deep Color 视频信号 (30/36 比特) 传输能力
 - “x.v.Color” 视频信号传输能力
 - 高刷新率和高分辨率视频信号能力
 - 高清晰度数码音频格式信号能力
- ◆ HDCP (高带宽数码内容保护系统), 获 Digital Content Protection, LLC. 授权
- ◆ 用于监视输出的模拟视频到 HDMI 数码视频的转换 (复合视频 ↔ S 视频 ↔ 分量视频 → HDMI 数码视频)

DOCK 端子

- ◆ DOCK 端子用于连接 Yamaha iPod 多用平台 (比如 YDS-10, 另售) 或 Bluetooth 适配器 (比如 YBA-10, 另售)

其它特性

- ◆ YPAO (Yamaha Parametric Room Acoustic Optimizer) 用于扬声器自动设置
- ◆ 192-kHz/24-bit D/A 转换器
- ◆ 您可以使用 OSD (在屏显示) 菜单, 根据自己的视听系统对本机进行优化设置
- ◆ 5.1 或 7.1 个额外的输入插孔, 用于分散多声道输入
- ◆ 分量视频输入/输出能力, 包括 (3 个 COMPONENT VIDEO IN 和 1 个 MONITOR OUT)
- ◆ 针对监视器输出的数码视频信号转换 (复合视频 ↔ S 视频 ↔ 分量视频) 能力
- ◆ Pure Direct 模式用于纯高保真音响和所有音源
- ◆ 自适应动态范围控制能力
- ◆ 自适应 DSP 效果水平控制能力
- ◆ iPod 控制能力
- ◆ 具有预设遥控器代码功能的遥控器
- ◆ Zone 2 常规安装设施
- ◆ 双重放大连接功能
- ◆ 睡眠定时器

提供的配件

请检查您收到了下列所有的部件。

- 遥控器
- 干电池 (2) (AA, R6, UM-3)
- 优化器麦克风
- AM 环形天线
- 室内 FM 天线

注意

关于本说明书

- 指示有关您的操作的提示。
- 有些操作能通过使用前面板上或遥控器上的按钮来执行。如果前面板上和遥控器上的按钮的名称不同，遥控器上的按钮的名称在圆括号内给出。
- 本说明书是在产品生产之前印刷的。由于改进等原因，设计和规格可能会有部分变更。如果说明书和产品存在不同，以产品为准。
- “**A**SPEAKERS”或“**4**DVD”（例）指示的是前面板或遥控器的部件名称。关于各个部件的相关信息，请参考本说明书末尾附带的清单或页面。
- 符号“”并附带数字指示的是相关的参考页码。



经 Dolby Laboratories 授权生产。
“Dolby”，“Pro Logic”和双 D 标志均为 Dolby Laboratories 商标。



本产品的生产得到以下美国专利许可：
5,451,942;5,956,674;5,974,380;5,978,762;6,226,616;
6,487,535 以及其他美国和世界范围所颁布的或正在申请的专利。DTS 是 DTS, Inc. 的注册商标；DTS 标记，符号，DTS-HD 和 DTS-HD Master Audio 是 DTS, Inc. 的商标，
© 1996–2007 DTS, Inc. 版权所有。

iPod™

“iPod”是 Apple Inc. 的商标，在美国和其他国家注册。

Bluetooth™

Bluetooth 是 Bluetooth SIG 的注册商标，Yamaha 经过协议取得其使用许可。

HDMI

“HDMI”，“HDMI”标记和“High-Definition Multimedia Interface”是 HDMI Licensing LLC. 的商标和注册商标。

x.v.Color™

“x.v.Color”是 Sony Corporation 的商标。

SILENT™ CINEMA

“SILENT CINEMA”是 Yamaha Corporation 的商标。

开始

■ 安装遥控器电池

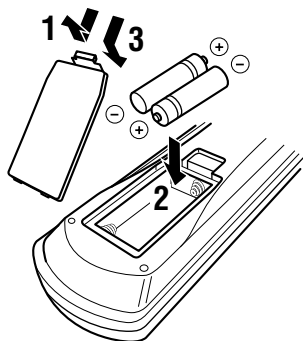

1 打开电池舱盖。

2 请按照位于电池舱内侧的极性标记 (+ 和 -)，插入两节随机附带的电池 (AA, R6, UM-3)。

3 将电池舱盖返回原位。

注

- 如果有以下情况，请更换所有电池：
 - 遥控器的操作距离减小。
 - ④TRANSMIT 指示器不闪烁或变暗。
- 新旧电池请勿混用。
- 请勿将不同型号的电池一起使用 (例如碱性电池和锰电池)。请仔细阅读包装，因为这些不同类型的电池可能具有相同的外形和颜色。
- 如果电池漏液，请立即将其处理掉。请勿触摸泄漏的物质或让其接触到衣服等。在安装新电池之前，请彻底清洁电池舱。
- 不要将电池与家庭垃圾混同在一起丢弃；请按照所在地的规定丢弃电池。
- 如果遥控器中没有电池超过2分钟，或如果将耗尽的电池留在遥控器内，存储器的内容将被清除。当存储器被清除时，请插入新电池，设置遥控代码并对任何已学习到的但可能已经被清除的功能进行编程。

■ VOLTAGE SELECTOR (仅限亚洲和通用型号)

警告

在您将电源插头插入墙壁的交流电源之前，本机后部面板上的 VOLTAGE SELECTOR 必须要根据您当地的主电压设置。不妥当的 VOLTAGE SELECTOR 设置将会损坏本机并可能造成火灾。

使用平板螺丝刀顺时针或逆时针旋转 VOLTAGE SELECTOR。

电压如下：

亚洲型号 220/230-240 V AC, 50/60 Hz

通用型号

..... 110/120/220/230-240 V AC, 50/60 Hz

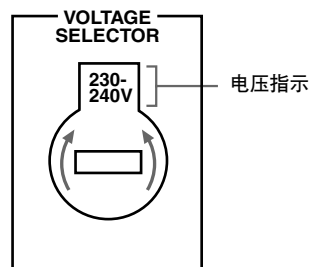

快速开始指南

以下步骤介绍如何在您的家庭影院欣赏 DVD 电影播放的最简单方法。扬声器设置的详情，请参阅第 11 到 15 页。

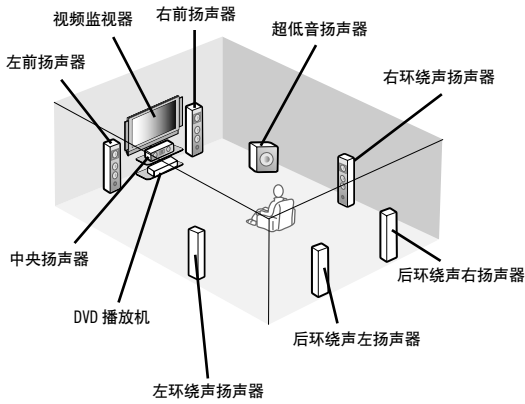

步骤 1: 设置您的扬声器

👉 第 6 页

步骤 2: 连接您的 DVD 播放机和其它装置

👉 第 7 页

步骤 3: 按 SCENE 1 按钮

👉 第 8 页

欣赏 DVD 播放!

准备: 检查所需物品

准备好下列物品。

- ❑ 扬声器
 - ❑ 前扬声器 x 2
 - ❑ 中央扬声器 x 1
 - ❑ 环绕声扬声器 x 4选择磁屏蔽的扬声器。扬声器的配置要求至少有两个前扬声器。其他扬声器按需求的优先顺序列表如下：
 1. 两个环绕声扬声器
 2. 中央扬声器
 3. 一个（或两个）后环绕声扬声器
 - ❑ 主动超低音扬声器 x 1
 - 请选择具有 RCA 输入插孔的主动超低音扬声器。
 - ❑ 扬声器缆线 x 7
 - ❑ 超低音扬声器缆线 x 1
 - 请选择单声道 RCA 缆线。
 - ❑ DVD 播放机 x 1
 - 请选择具有同轴数码音频输出插孔和复合视频输出插孔的 DVD 播放机。
 - ❑ 视频监视器 x 1
 - 请选择具有复合视频输入插孔的电视机，视频监视器或投影仪。
 - ❑ 视频缆线 x 2
 - 请选择 RCA 复合视频缆线。
 - ❑ 数码同轴音频缆线 x 1
- 📢
- 您可以在本机上连接两个超低音扬声器。在此情形下，请准备两个超低音扬声器和两套缆线。

步骤 1: 设置您的扬声器

在室内安置您的扬声器并把它们连接到本机。

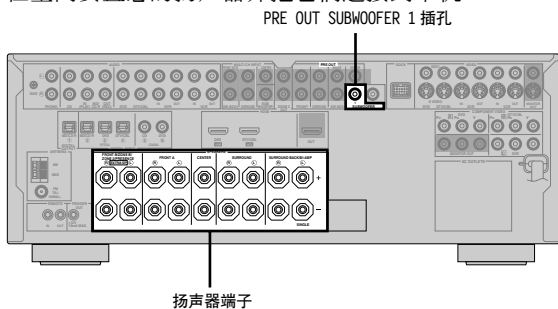

1 在室内安置您的超低音扬声器。

2 连接扬声器缆线到各扬声器。

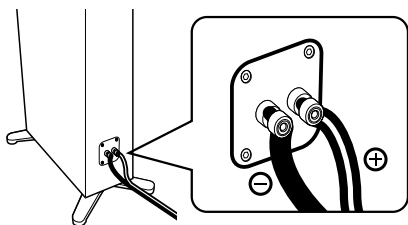

请确保正确连接“+”（红）和“-”（黑）。导线的颜色或形状不同，例如有条纹，凹槽或隆起。将有条纹（凹槽等）的导线连接到本机和您的扬声器的“+”（红色）端子。将普通的那条导线连接到“-”（黑色）端子。

3 连接各扬声器缆线到本机对应的扬声器端子。

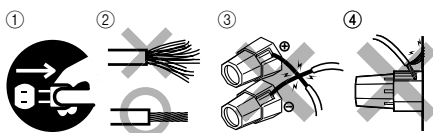

- ① 确认本机和超低音扬声器没有连接到墙壁上的交流电源插座。
- ② 拧紧扬声器缆线裸露的金属丝以防短路。
- ③ 不要让扬声器缆线上裸露的金属丝相互接触。
- ④ 不要让扬声器缆线上裸露的金属丝接触本机的金属部件。

请确保正确连接左声道（L），右声道（R），“+”（红）和“-”（黑）。

前扬声器和中央扬声器

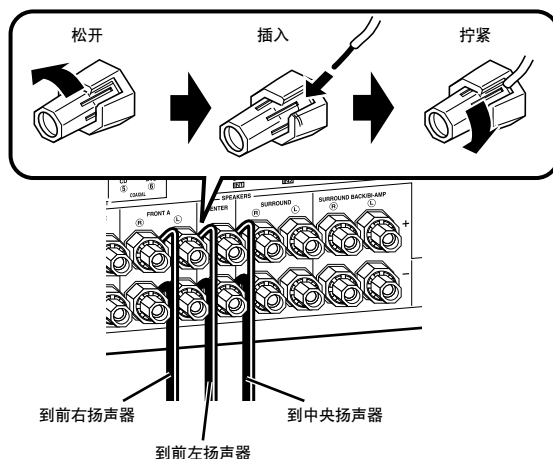

环绕声和后环绕声扬声器

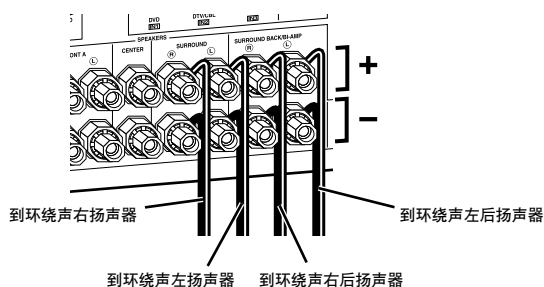

4 连接超低音扬声器缆线到本机的 SUBWOOFER PRE OUT 1 插孔和超低音扬声器的输入插孔。

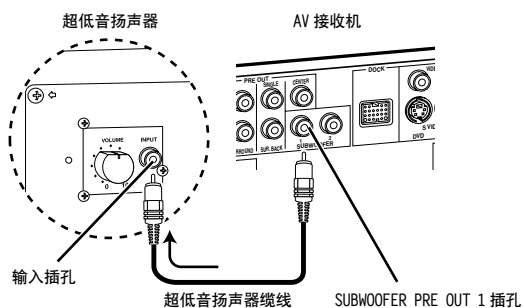

您可以在 SUBWOOFER PRE OUT 2 插孔上连接另一个超低音扬声器。

步骤 2: 连接您的 DVD 播放机和 其它装置

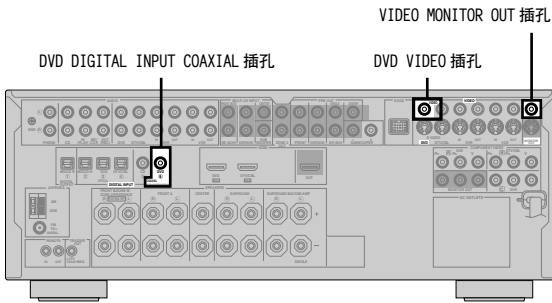

确认本机和 DVD 播放机没有连接到墙壁上的交流电源插座。

- 1 连接数码同轴音频缆线到 DVD 播放机的数码同轴音频输出插孔和本机的 DVD DIGITAL INPUT COAXIAL 插孔。

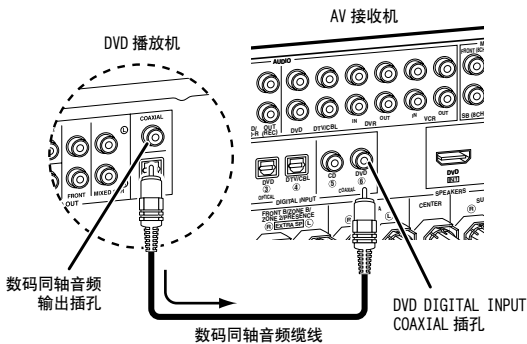

- 2 连接视频缆线到 DVD 播放机的复合视频输出插孔和本机的 DVD VIDEO 插孔。

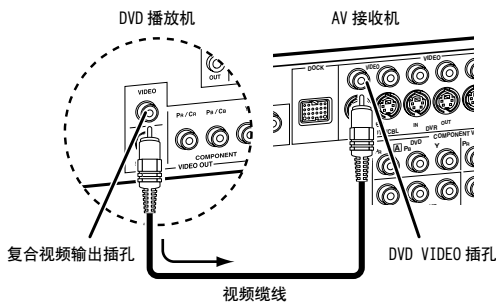

- 3 连接视频缆线到本机的 VIDEO MONITOR OUT 插孔和您的视频监视器的输入插孔。

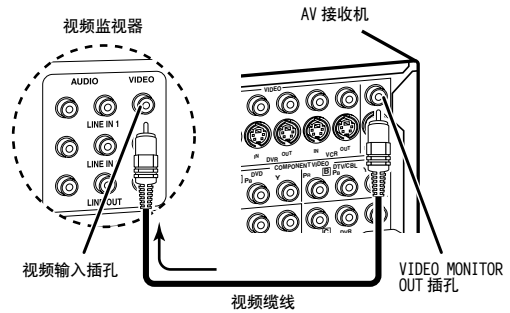

- 4 将本机和其它装置的电源插头连接到墙壁的交流电源插座。



本机具有为其他装置提供电源的 AC OUTLET(S) (韩国型号除外)。有关详情请参阅第 28 页。

有关其他连接

- 使用其他类型的扬声器组合 第 11 页
- 以不同方式连接视频监视器 第 20 页
- 以不同方式连接 DVD 播放机 第 21 页
- 连接 DVD 刻录机或数码视频录像机 第 22 页
- 连接置顶盒 第 22 页
- 连接 CD 播放机, MD 录音机或电唱机 第 23 页
- 连接外部放大器 第 24 页
- 通过模拟多声道音频方式连接 DVD 播放机 第 25 页
- 连接 Yamaha iPod 多用平台或 Bluetooth 适配器 第 25 页
- 使用 REMOTE IN/OUT 插孔 第 26 页
- 使用在前面板的 VIDEO AUX 插孔 第 26 页
- 连接 FM/AM 天线 第 27 页

步骤 3: 按 SCENE 1 按钮

检查所连接的扬声器类型。

如果扬声器是 6 欧姆扬声器，在使用本机之前，设置“SP IMP.”到“6ΩMIN”（请参阅第 32 页）。4 欧姆扬声器也可以用作前方扬声器（请参阅第 95 页）。

- 1 打开视频监视器，然后设置视频监视器的输入选择开关到本机。

- 2 按 **SCENE1** 按钮。

本机打开。“DVD Movie Viewing”出现在前部面板显示器中，本机自动优化自己的状态，以适应 DVD 播放。

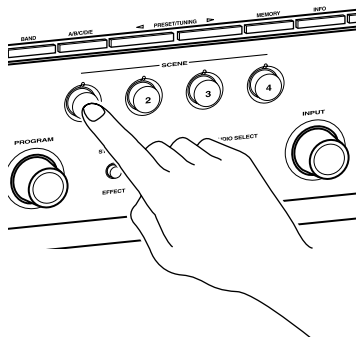

当本机处于 SCENE 模式时，所选择的 SCENE 按钮的指示灯点亮。

- 3 在您的播放机上开始播放期望的 DVD。

- 4 按下 **VOLUME**，调节音量。

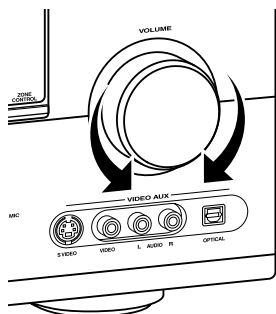

注

当改变输入源或声场程序时，SCENE 模式被解除。

关于 SCENE 功能

仅按下 SCENE 按钮，您就可以打开本机，呼出 SCENE 模板对应的自己喜欢的输入源以及声场程序，这些事先都分配给 SCENE 按钮。SCENE 模板由输入源和声场程序的组合而成。



如果您连接具有 SCENE 控制信号的 Yamaha 产品，本机可自动开启组件机并播放。有关详情请参阅 DVD 播放机的使用说明书。

默认分配的 SCENE 模板

默认 SCENE 按钮	SCENE 模板名称及说明
SCENE 1	DVD Movie Viewing - 输入源: DVD - 声场程序: Sci-Fi 当您期望欣赏所连接的 DVD 播放机上的电影时。
SCENE 2	Music Disc Listening - 输入源: DVD - 声场程序: 2ch Stereo 当您期望欣赏所连接的 DVD 播放机上的音乐碟片时。
SCENE 3	TV Viewing *1 - 输入源: DTV/CBL - 声场程序: Straight 当您期望观看电视节目时。
SCENE 4	Radio Listening *2, *3, *4 - 输入源: TUNER - 声场程序: 7ch Enhancer 当您期望欣赏 FM 电台的音乐节目时。

注

*1 您必须事先在本机上连接有线电视或卫星调谐器。有关详情请参阅第 22 页。

*2 您必须事先连接附带的 FM 和 AM 天线到本机。有关详情请参阅第 27 页。

*3 您必须事先调谐到期望的电台。关于调谐说明的详情，请参阅第 53 页到 56 页。

*4 要得到最好的接收效果，请调节连接的 AM 环形天线的位置，或调节室内 FM 天线端点的位置。



您可以改变分配给 SCENE 按钮的 SCENE 模板。有关详情请参阅第 37 页。

■ 使用本机之后 ...

按下 **Ⓚ MAIN ZONE ON/OFF**，设置本机到待机模式。

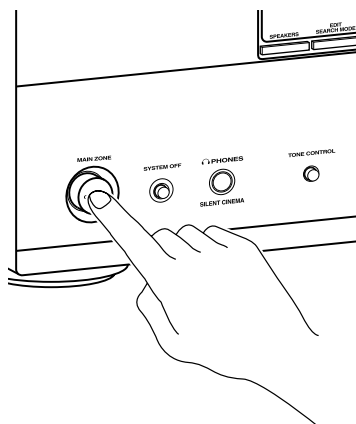

本机设置为待机模式，此时，本机消耗少量电力，以随时接收来自遥控器的红外线信号。要从待机模式打开本机时，按下期望的 **Ⓢ SCENE** 按钮（或 **Ⓢ SCENE**）或 **Ⓚ MAIN ZONE ON/OFF**（或 **Ⓛ POWER**）。有关详情请参阅第 29 页。

您想使用本机做什么？

■ 定制 SCENE 模板

- 使用各种 SCENE 模板 📖 第 37 页
- 建立自己独特的 SCENE 模板 📖 第 40 页

■ 使用各种输入源

- 本机的基本控制 📖 第 42 页
- 欣赏 FM/AM 广播节目 📖 第 53 页
- 在本机使用 iPod 📖 第 57 页
- 使用 Bluetooth 组件机 📖 第 59 页

■ 使用各种音响功能

- 使用各种声场程序 📖 第 48 页
- 使用纯粹直接模式以得到高保真音响 📖 第 52 页
- 定制声场程序 📖 第 61 页

■ 调节本机的参数

- 为您的听音室自动优化扬声器参数 (AUTO SETUP) 📖 第 32 页
- 手动调节本机的各种参数 📖 第 68 页
- 设置遥控器 📖 第 88 页
- 调节高级参数 📖 第 95 页

■ 附加功能

- 自动关闭本机 📖 第 47 页

连接

后部面板

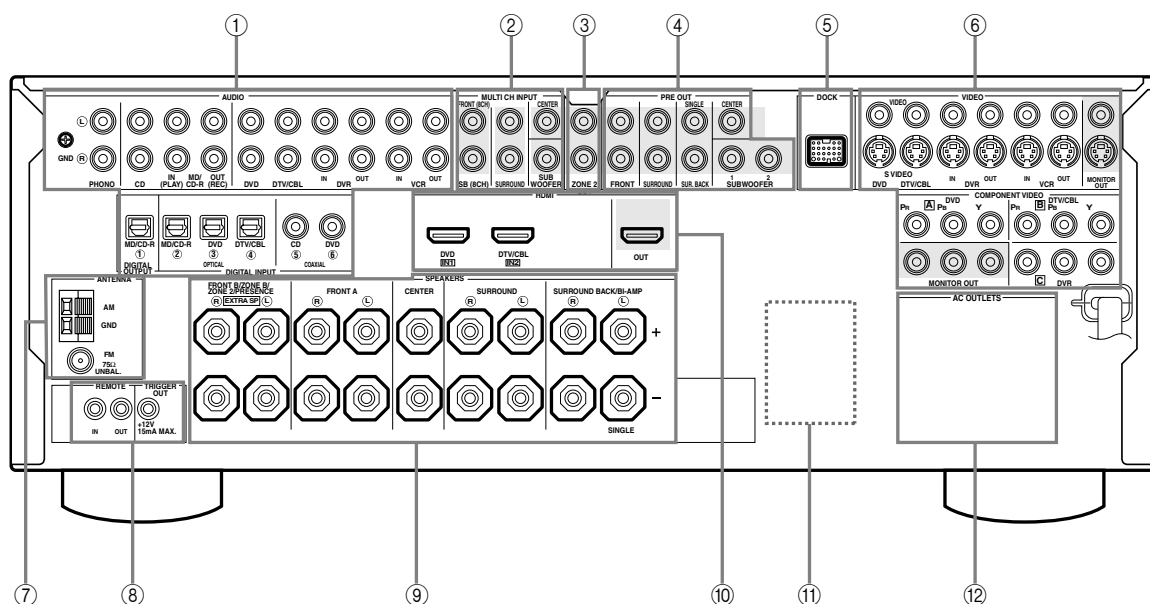

⑧ TRIGGER OUT 插孔

这是一个定制安装使用的控制扩展插孔。

名称	页
① AUDIO 插孔	21
DIGITAL INPUT/OUTPUT 插孔	17-23
② MULTI CH INPUT 插孔	25
③ ZONE2 OUT 插孔	92
④ PRE OUT 插孔	24
⑤ DOCK 端子	25
⑥ 视频组件机插孔 (VIDEO 和 S VIDEO)	17-22
COMPONENT VIDEO 插孔	17-22
⑦ ANTENNA 端子	27
⑧ REMOTE IN/OUT 插孔	26
⑨ 扬声器端子	11-16
⑩ HDMI 插孔	18
⑪ VOLTAGE SELECTOR (仅限亚洲和通用型号)	4
⑫ AC OUTLET(S)	28

放置扬声器

下面的扬声器布局显示了我们推荐的扬声器设置。您能用它来欣赏 CINEMA DSP 和多声道音源。

7.1- 声道扬声器布局

在播放高清晰度数码音频格式 (Dolby TrueHD, DTS-HD Master Audio 等) 以及使用声场程序播放一般音源时, 建议使用 7.1- 声道扬声器布局。有关连接信息, 请参阅第 14 页。



我们建议, 对于 CINEMA DSP 声场程序的效果音响, 您也可以添加临场扬声器。有关详情请参阅第 13 页。

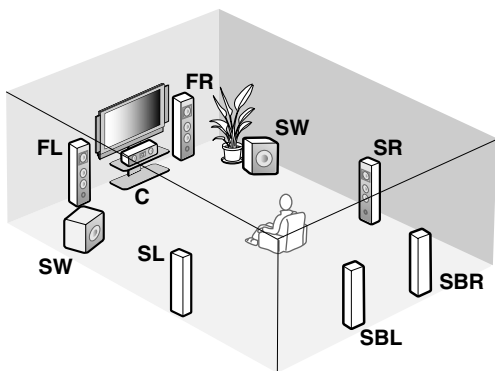

扬声器代号

FL/FR: 前方 左 / 右

C: 中央

SL/SR: 环绕声 左 / 右

SBL/SBR: 后环绕声 左 / 右

SW: 超低音扬声器

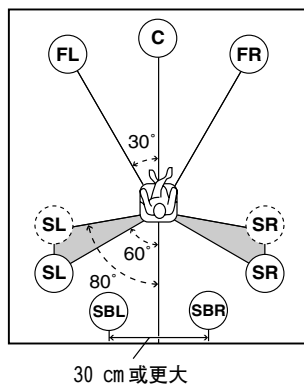

前左右扬声器

前扬声器用于主音源的声音加效果声音。将这些扬声器放置在和理想收听位置等距处。每个扬声器到视频监视器的每边的距离应该是相同的。

中央扬声器

中央扬声器用于中央声道的声音 (对话, 语音等)。如果因为某些原因不能使用中央扬声器, 没有它也能用此系统。但是, 要获得最佳效果, 还是需要完整的系统。

环绕声左右扬声器

环绕声扬声器用于效果和环绕声。

后环绕声左右扬声器

后环绕声扬声器作为环绕声扬声器的补充, 提供更具现场感的由前到后的声效转换。

超低音扬声器

使用有内置放大器的超低音扬声器, 例如 Yamaha 主动伺服处理超低音扬声器系统, 不仅对加强来自任一或所有声道的低音频有效, 而且对高保真再现包含在 Dolby Digital 和 DTS 音源内的 LFE (低频效果) 声道也很有效。您可以在本机上连接一个或两个超低音扬声器。当您使用两个超低音扬声器时, 您可以欣赏更低的低音。超低音扬声器的位置不是很要紧, 因为低音并非高度方向性的。但最好将它放置在靠近前扬声器附近。将它略微朝向房间的中央, 以减少墙的反射。



当您使用两个超低音扬声器时, 请选择相同类型的扬声器, 并设置两者为相同的声学特性。将两个超低音扬声器放置在和收听位置相等的距离。在 SUBWOOFER PRE OUT 2 插孔输出的信号和 SUBWOOFER PRE OUT 1 插孔输出的相同。

■ 6.1- 声道扬声器布局

有关连接信息，请参阅第 14 页。



我们建议，对于 CINEMA DSP 声场程序的效果音响，您也可以添加临场扬声器。有关详情请参阅第 13 页。

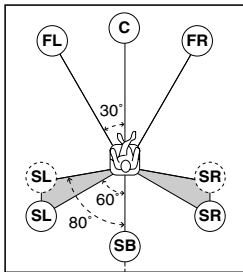
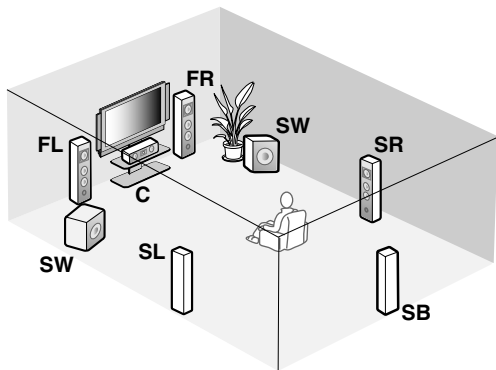

扬声器代号

- FL/FR**: 前方 左/右
- C**: 中央
- SL/SR**: 环绕声 左/右
- SB**: 后环绕声
- SW**: 超低音扬声器

- 前左右扬声器
- 中央扬声器
- 环绕声左右扬声器
- 超低音扬声器

各个扬声器的功能和设置与 7.1- 声道扬声器布局时相同（请参阅第 11 页）。

后环绕声扬声器

在 SURROUND BACK SINGLE 扬声器端子上连接单个的环绕声扬声器，将此单个的后环绕声扬声器放置到听音位置的背后。当您设置“SUR.B L/R SP”到“SMLx1”或“LRGx1”（请参阅第 74 页）时，环绕声左后和右后声道的信号被向下混合，从单个的后环绕声扬声器输出。

对于其他的扬声器组合

使用 7.1/6.1/5.1- 声道扬声器组合以外的扬声器组合，您也可以使用声场程序欣赏多声道音源。使用自动设置特性（请参阅第 32 页）或在“MANUAL SETUP”（请参阅第 73 页）设置“SPEAKER SET”参数，以便在所连接的扬声器上输出环绕声音响。

■ 5.1- 声道扬声器布局

有关连接信息，请参阅第 14 页。



我们建议，对于 CINEMA DSP 声场程序的效果音响，您也可以添加临场扬声器。有关详情请参阅第 13 页。

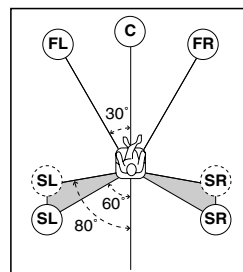
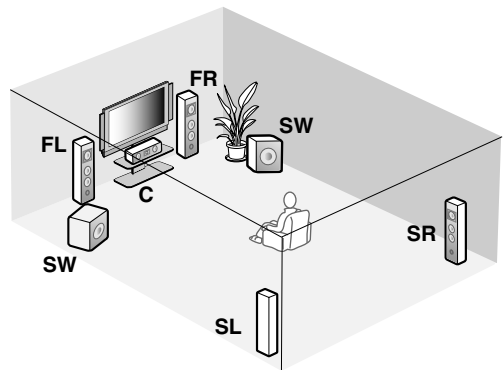

扬声器代号

- FL/FR**: 前方 左/右
- C**: 中央
- SL/SR**: 环绕声 左/右
- SW**: 超低音扬声器

- 前左右扬声器
- 中央扬声器
- 超低音扬声器

各个扬声器的功能和设置与 7.1- 声道扬声器布局时相同（请参阅第 11 页）。

环绕声左右扬声器

即使您将环绕声扬声器放置到听音位置的背后，也请在 SURROUND 扬声器端子上连接环绕声扬声器。为了在听音位置的背后得到平滑而不是断续的声场，左右环绕声扬声器的位置要比 7.1- 声道扬声器布局时更向后一些。当“SUR.B L/R SP”被设置为“NONE”（请参阅第 74 页）时，后环绕声声道信号都被指引到环绕声左右扬声器。

■ 使用现场感扬声器

现场感扬声器利用声场程序产生的各种附加环境音效，扩充从前扬声器和后环绕声扬声器中发出的音响（请参阅第 48 页）。您可以使用临场扬声器来调整说话的垂直位置（请参阅第 62 页）。

要使用现场感扬声器，连接扬声器到 EXTRA SP 端子（请参阅第 14 页），然后设置“EXTRA SP ASSIGN”到“PRESENCE”（请参阅第 33 和 73 页）。

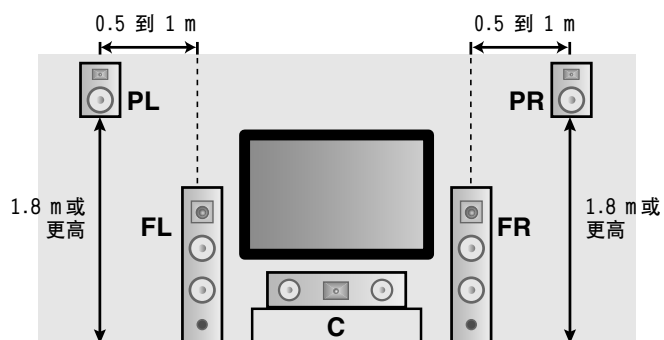

扬声器代号

FL：前方 左
FR：前方 右
C：中央
PL：前方现场感 左
PR：前方现场感 右

连接扬声器

请确保正确连接左声道 (L)，右声道 (R)， “+” (红) 和 “-” (黑)。如果连接错误，本机将不能正确再现输入的音源。

警告

- 在连接扬声器之前，请确认交流电源插头从墙壁插座上拔下。
- 请勿让裸露的扬声器导线互相接触或让它们接触到本机的任何金属部分。这可能损坏本机和/或扬声器。如果扬声器的导线短路，当您打开本机时，“CHECK SP WIRES”出现在前部面板显示器上。
- 使用磁屏蔽的扬声器。如果此类型的扬声器仍然会对监视器造成干扰，请将扬声器远离监视器。
- 如果您使用 6 欧姆扬声器，在使用本机之前，一定要设置 “SP IMP.” 到 “6ΩMIN” (请参阅第 28 页)。4 欧姆扬声器也可以用作前方扬声器。关于扬声器阻抗设置的详情，请参阅第 95 页。

注

扬声器导线实际上是一对并列的绝缘的导线。导线的颜色或形状不同，例如有条纹，凹槽或隆起。将有条纹 (凹槽等) 的导线连接到本机和您的扬声器的 “+” (红) 端子。将普通的那条导线连接到 “-” (黑) 端子。

■ 对于 7.1- 声道扬声器设置

EXTRA SP 端子

连接替代的前扬声器系统 (FRONT B)，另一个房间 (ZONE B) 的前扬声器，现场感扬声器或 Zone 2 扬声器。要选择连接到 EXTRA SP 端子的扬声器的功能，在 “SOUND MENU” 设置 “EXTRA SP ASSIGN” 参数 (请参阅第 73 页)。



要选择连接到 EXTRA SP 端子的扬声器的功能，您也可以使用 “AUTO SETUP” (请参阅第 33 页)。

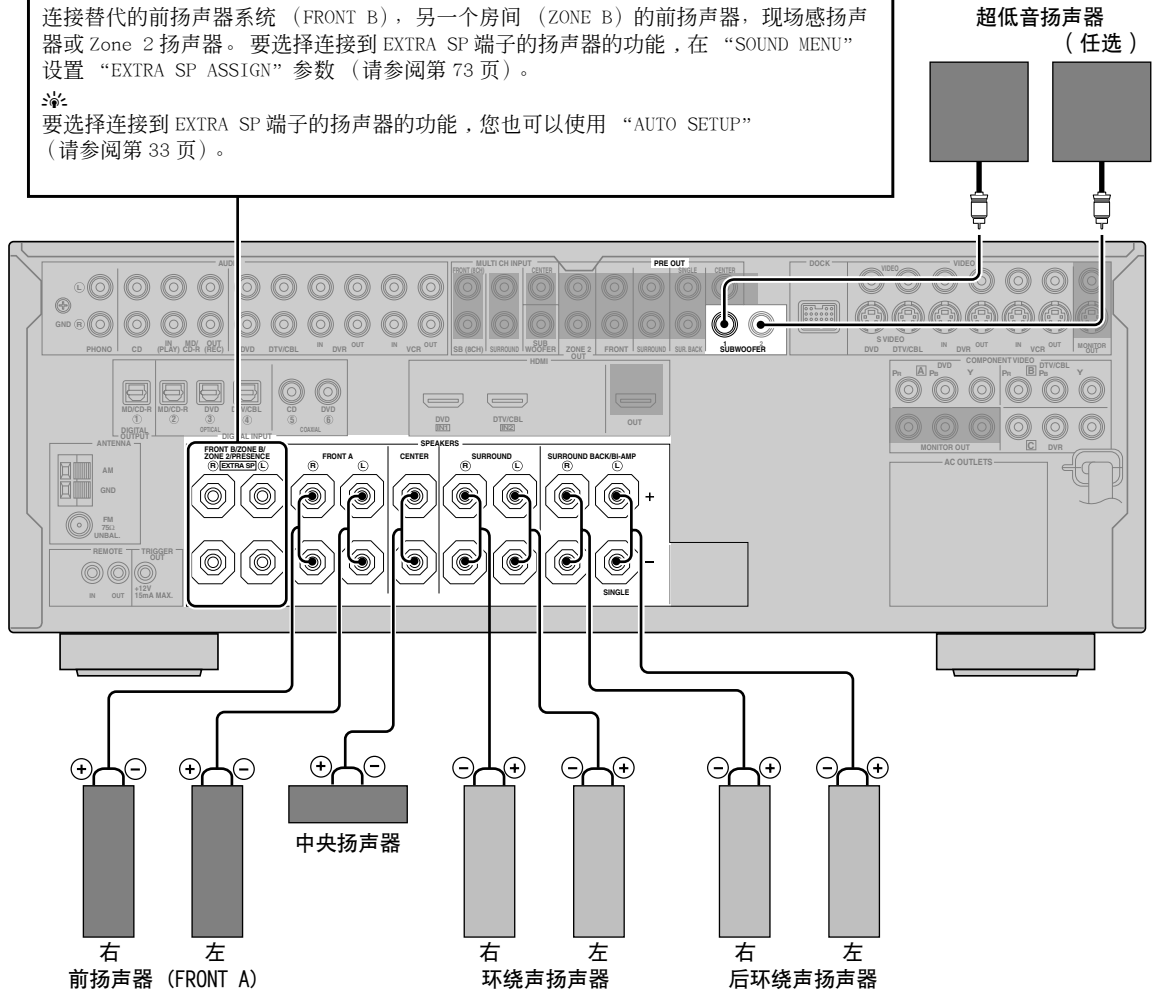

■ 对于 6.1- 声道扬声器设置

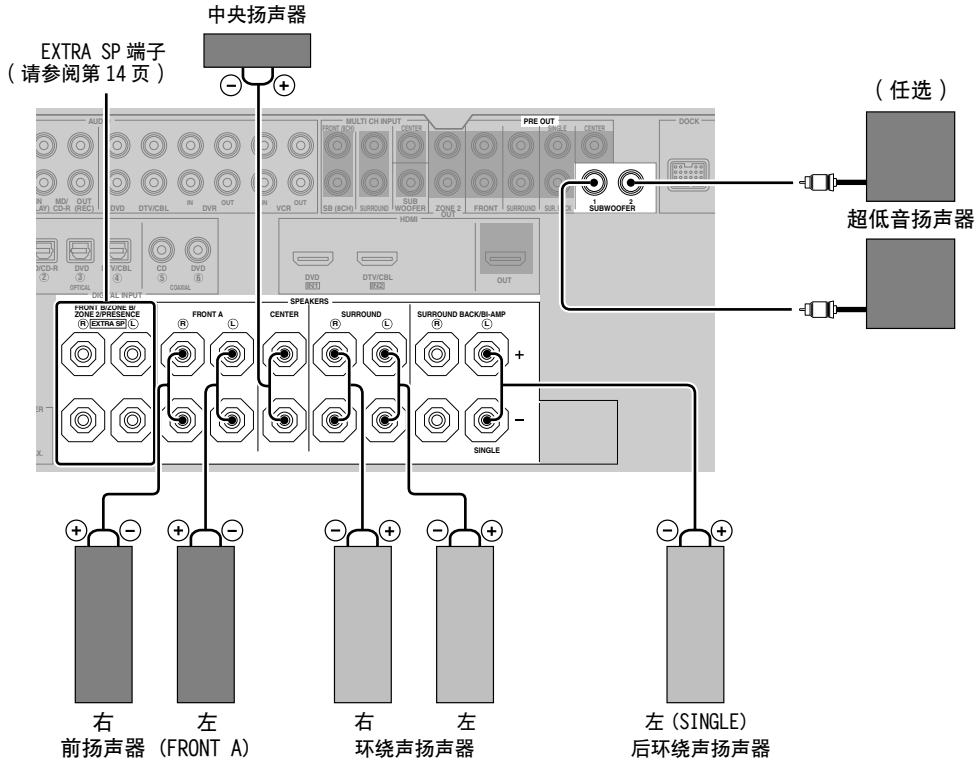

■ 对于 5.1- 声道扬声器设置

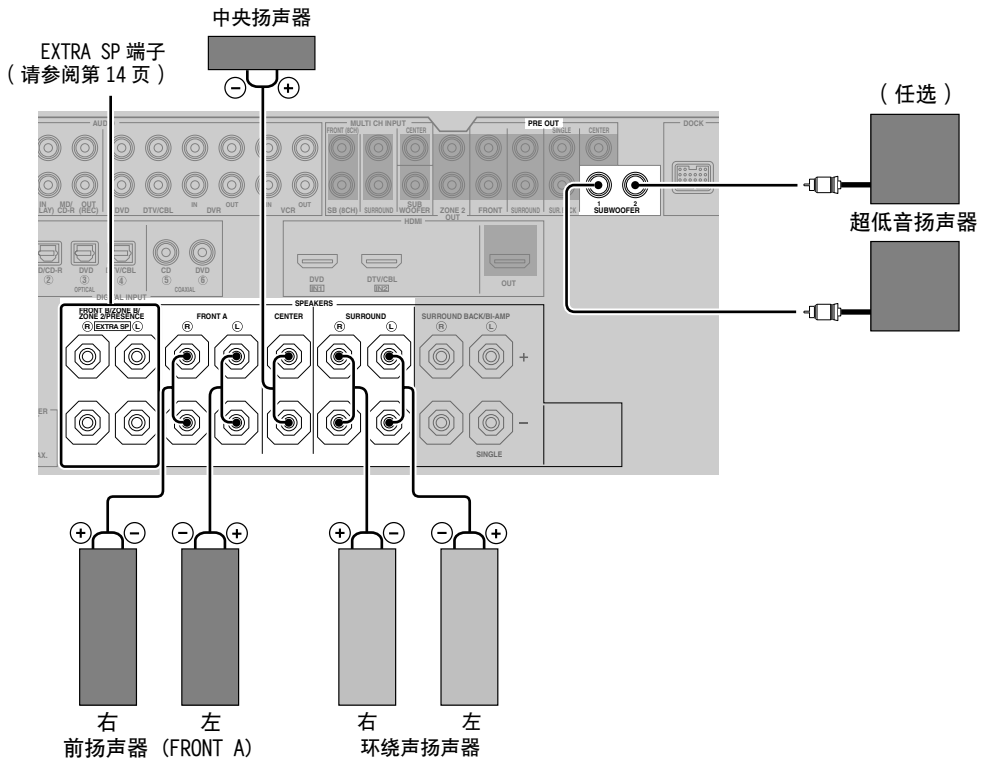

■ 连接扬声器缆线

- 1 从各个扬声器缆线端部剥去大约10 mm的绝缘皮，然后拧紧裸露的导线以防短路。

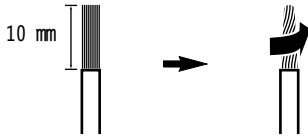

- 2 松开旋钮。

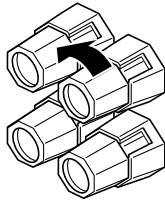

红色：正极 (+)
黑色：负极 (-)

- 3 将一条裸露的电线插入每个端子旁的孔中。

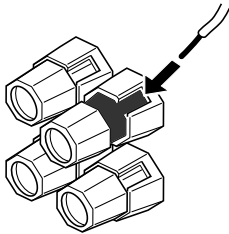

- 4 拧紧旋钮以固定电线。

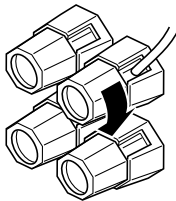

■ 连接香蕉型插头
(欧洲, 俄国, 亚洲和韩国型号除外)

拧紧旋钮，然后将香蕉形插头插入相应的端子的端部。

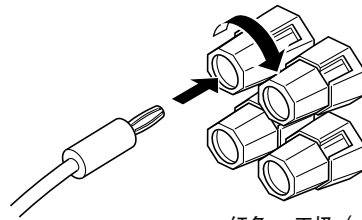

红色：正极 (+)
黑色：负极 (-)

■ 使用双重放大连接

警告

去掉扬声器的短接棒或桥，分离 LPF（低音通过滤波器）和 HPF（高音通过滤波器）分频。

本机允许您对于一个扬声器系统进行双重放大连接。检查您的扬声器系统是否支持双重放大。要进行双重放大连接，如下所示，使用 FRONT 和 SURROUND BACK/BI-AMP 端子。要激活双重放大连接，在“ADVANCED SETUP”将“BI-AMP”设置到“ON”（请参阅第 97 页）。

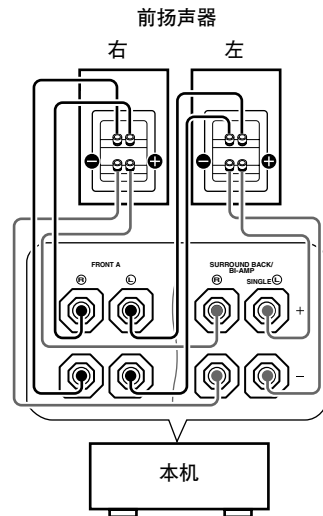

注

当您进行常规连接时，请确认短接棒妥当嵌入端子。有关详情请参阅扬声器的使用说明书。

插孔和缆线插头的有关信息

连接您的输入组件机配备的音频插孔和 / 或视频插孔中的一种。

音频插孔和缆线插头

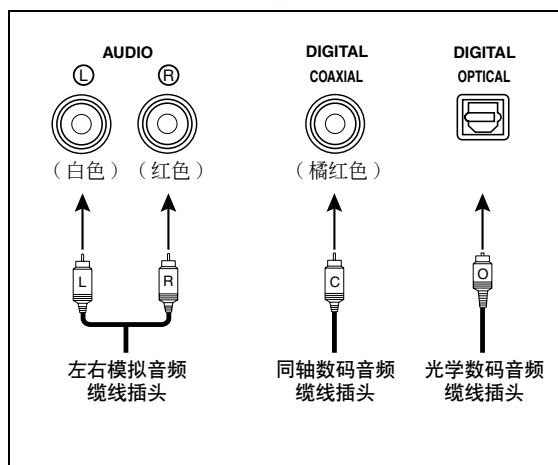

视频插孔和缆线插头

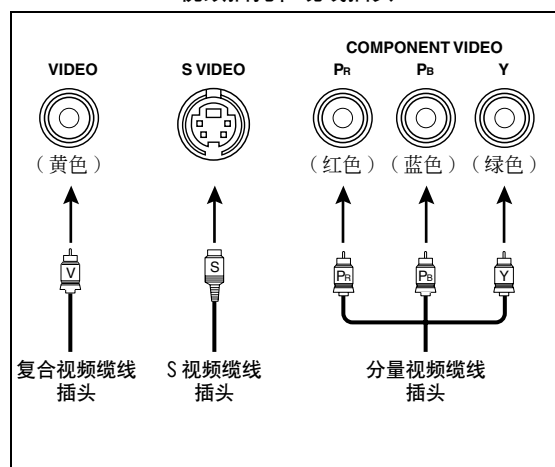

■ 音频插孔

本机有三种类型的音频插孔。连接基于您的其他装置上可用的音频插孔。

AUDIO 插孔

用于普通的模拟音频信号的传输，使用左右模拟音频缆线。连接红色插头到右边的插孔，白色插头到左边的插孔。

DIGITAL COAXIAL 插孔

用于通过数码同轴缆线传送的数码音频信号。

DIGITAL OPTICAL 插孔

用于通过数码光学缆线传送的数码音频信号。

注

您能使用数码插孔来输入 PCM, Dolby Digital 和 DTS 比特流。当您连接组件机到 COAXIAL 和 OPTICAL 插孔时，从 COAXIAL 插孔的输入信号拥有优先权。所有数码输入插孔都兼容最大 96 kHz 取样频率的数码信号。

■ 视频插孔

本机有三种类型的视频插孔。连接基于您的视频监视器上可用的输入插孔。

VIDEO 插孔

用于通过复合视频缆线传送普通的复合视频信号。

S VIDEO 插孔

用于 S 视频信号，其亮度 (Y) 和色度 (C) 视频信号被分离，通过独立的 S 视频缆线传送。

COMPONENT VIDEO 插孔

用于分量视频信号，其亮度 (Y) 和色度 (P_B, P_R) 视频信号被分离，通过独立的分量视频缆线传送。



本机装备有视频转换功能。有关详情请参阅第 19 和 85 页。

HDMI™ 的有关信息

■ HDMI 信号兼容

音频信号

音频信号类型	音频信号格式	兼容媒体
2 声道线性 PCM	2声道, 32-192 kHz, 16/20/24 bit	CD, DVD- 视频, DVD- 音频 等
多声道线性 PCM	8声道, 32-192 kHz, 16/20/24 bit	DVD- 音频, Blu-ray Disc, HD DVD 等
DSD	2/5.1 声道, 2.8224 MHz, 1 bit	SA-CD 等
比特流	Dolby Digital, DTS	DVD- 视频 等
比特流 (高分辨率音频)	Dolby TrueHD, Dolby Digital Plus, DTS-HD Master Audio, DTS-HD High Resolution Audio, DTS Express	Blu-ray Disc, HD DVD 等



- 如果输入源装置可以解码音频解说的比特流音频信号，通过下面的连接，您就可以播放混合有音频解说的音频源：
 - 多声道模拟音频输入（请参阅第 25 页）
 - DIGITAL INPUT OPTICAL（或 COAXIAL）
- 参考输入源装置附带的使用说明书，并妥当设置该装置。

注

- 当 CPPM 拷贝保护的 DVD- 音频 播放时，根据 DVD 播放机类型的不同，视频和音频信号也许不能输出。
- 本机不兼容 HDCP 非兼容的 HDMI 或 DVI 装置。
- 要在本机解码音频比特流时，要妥当设置输入源装置，使得该装置直接输出比特流音频信号（而不是在该装置上解码音频比特流信号）。详情请参阅附带的使用说明书。
- 本机不兼容 Blu-ray Disc 或 HD DVD 的音频解说功能（例如，某些从互联网上下载的音频内容）。本机不播放 Blu-ray Disc 或 HD DVD 内容的音频解说。

视频信号

本机装备有视频转换功能，支持的分辨率如下：

视频信号格式

- 480i/60 Hz
- 576i/50 Hz
- 480p/60 Hz
- 576p/50 Hz
- 720p/60 Hz, 50 Hz
- 1080i/60 Hz, 50 Hz
- 1080p/60 Hz, 50 Hz, 24 Hz

HDMI 输入插孔的默认输入分配

HDMI 输入插孔	分配的输入源
IN1	DVD
IN2	DTV/CBL

■ HDMI 插孔和缆线插头

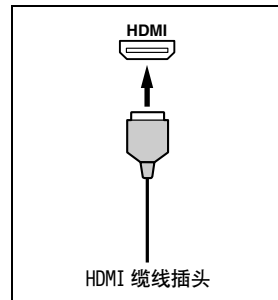

- 对于具有 HDMI 标记的，我们建议使用小于 5 米的 HDMI 的缆线。
- 使用转换缆线（HDMI 插孔 ↔ DVI-D 插孔）连接本机到其他 DVI 装置。

注

- 当数据正在传输时，不要从本机拆掉或连接缆线，或者关闭连接在本机的 HDMI OUT 插孔的 HDMI 装置的电源。这样做可能中断播放或导致噪音。
- 如果您关闭了通过 DVI 连接而连接到 HDMI OUT 插孔的视频监视器的电源，本机也许不能建立到该装置的连接。
- 通过复合视频，S 视频和分量视频插孔输入的模拟视频信号可以被数码内部转换，通过 HDMI OUT 插孔输出。在“MANUAL SETUP”（请参阅第 85 页），设置“VIDEO CONV.”到“ON”，以激活该性能。

音频和视频信号流向

■ 音频信号流向

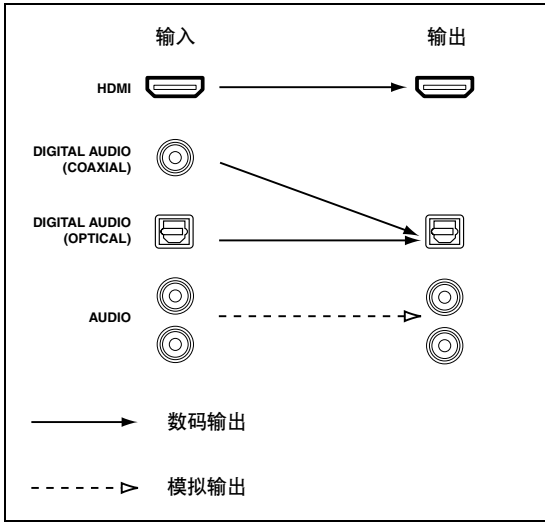

注

- 当“S.AUDIO”设置到“OTHER”（请参阅第 86 页）时，通过 HDMI IN 插孔之一输入的 2-声道以及多声道 PCM，Dolby Digital 和 DTS 信号，只能通过 HDMI OUT 插孔输出。
- 从 HDMI IN 插孔输入的音频信号不能通过 AUDIO 输出和 DIGITAL OUTPUT 插孔输出。

■ 视频信号流向

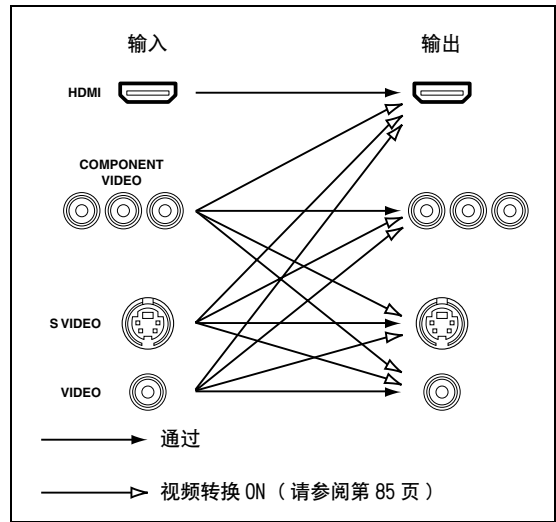

注

- 当模拟视频信号通过 HDMI，COMPONENT VIDEO，S VIDEO 和 VIDEO 插孔输入时，输入信号的优先顺序如下：
 1. HDMI
 2. COMPONENT VIDEO
 3. S VIDEO
 4. VIDEO
- 从 HDMI IN 插孔之一输入的数码视频信号不能输出到模拟视频插孔。
- 具有分辨率为 480i (NTSC) / 576i (PAL) 的模拟分量视频信号可以被转换到 S 视频或复合视频信号，并通过 S VIDEO MONITOR OUT 和 VIDEO MONITOR OUT 插孔输出。
- 具有 1080p 分辨率的视频信号仅通过本机的 COMPONENT VIDEO MONITOR OUT 插孔输出。

连接电视机或投影仪

将您的电视机（或投影仪）连接到本机的 HDMI OUT 插孔，COMPONENT VIDEO MONITOR OUT 插孔，S VIDEO MONITOR OUT 插孔或 VIDEO MONITOR OUT 插孔。



确认本机和其他装置没有连接到墙壁上的交流电源插座。



您可以选择在本机播放 HDMI 音频信号，还是在连接在本机的 HDMI OUT 插孔上的其他 HDMI 装置上播放。使用“OPTION MENU”的“S.AUDIO”参数，选择该装置播放 HDMI 音频信号（请参阅第 86 页）。

注

- 当您使用电视机的内部调谐器作为输入源时，连接电视机的数码或模拟输出插孔到本机的数码或模拟输入插孔。关于连接的详情，请参考第 22 页上的“连接置顶盒”。
- 如果视频监视器通过 DVI 方式连接到本机，您也许不能完全利用 HDMI 的所有特长。
- 通过 DVI 连接到本机的某些视频监视器，如果它们在待机模式，就不能辨认正在输入的 HDMI 音频/视频信号。在此情形下，HDMI 指示器不规则地闪烁。
- 如果所连接的视频监视器兼容自动音频和视频同步特性（自动口形同步特性），本机可自动进行音频和视频的调速（请参阅第 80 页）。连接视频监视器到本机的 HDMI OUT 插孔以使用此特性。

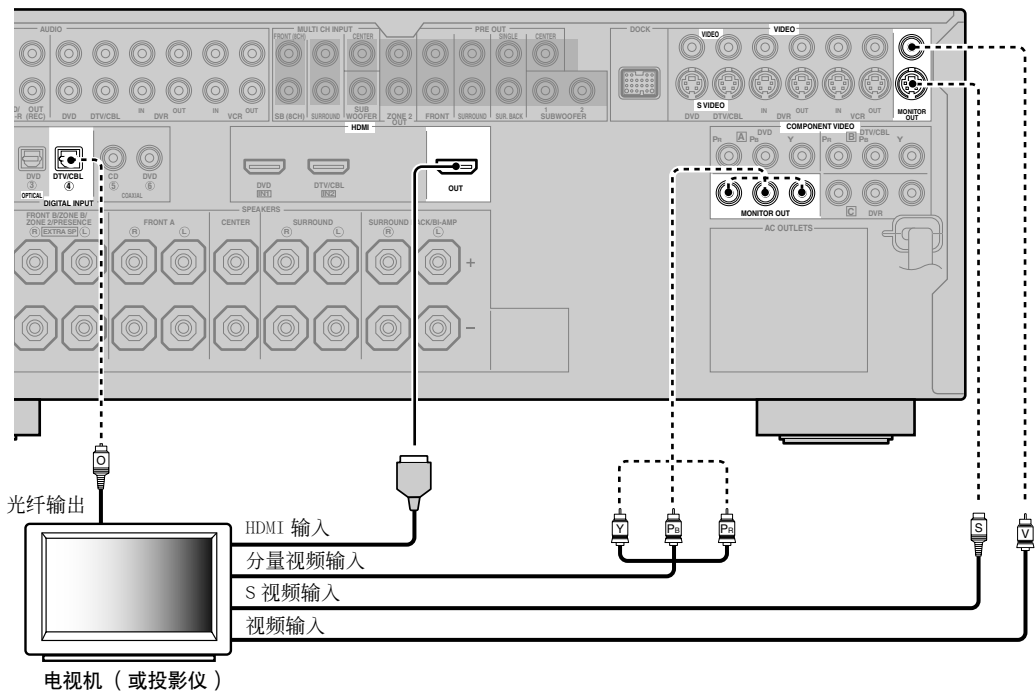

电视机（或投影仪）

- 指示推荐的连接
- - - - 指示可替换的连接
(一个是视频连接，另一个是音频连接)

连接其他组件机



确认本机和其他装置没有连接到墙壁上的交流电源插座。

注

- 当“VIDEO CONV.”被设置为“OFF”（请参阅第 85 页）时，使用的视频连接方式必须与电视机连接的方式相同（请参阅第 20 页）。例如，如果您将电视机连接到本机的 VIDEO MONITOR OUT 插孔，请将其他组件机连接到 VIDEO 插孔。

■ 连接 DVD 播放机

- 当“VIDEO CONV.”被设置为“ON”（请参阅第 85 页）时，转换的视频信号仅从 MONITOR OUT 插孔输出。要录制视频源时，您必须在每个装置之间进行同类的视频连接。
- 要对 DIGITAL INPUT 或 DIGITAL OUTPUT 插孔所分配的组件机以外其他组件机进行数码连接时，请在“I/O ASSIGNMENT”为“OPTICAL OUT”，“OPTICAL IN”，或“COAXIAL IN”选择相应的设置（请参阅第 81 页）。
- 当您连接 DVD 播放机到 DIGITAL INPUT (OPTICAL) 和 DIGITAL INPUT (COAXIAL) 插孔时，从 DIGITAL INPUT (COAXIAL) 插孔的输入信号拥有优先权。

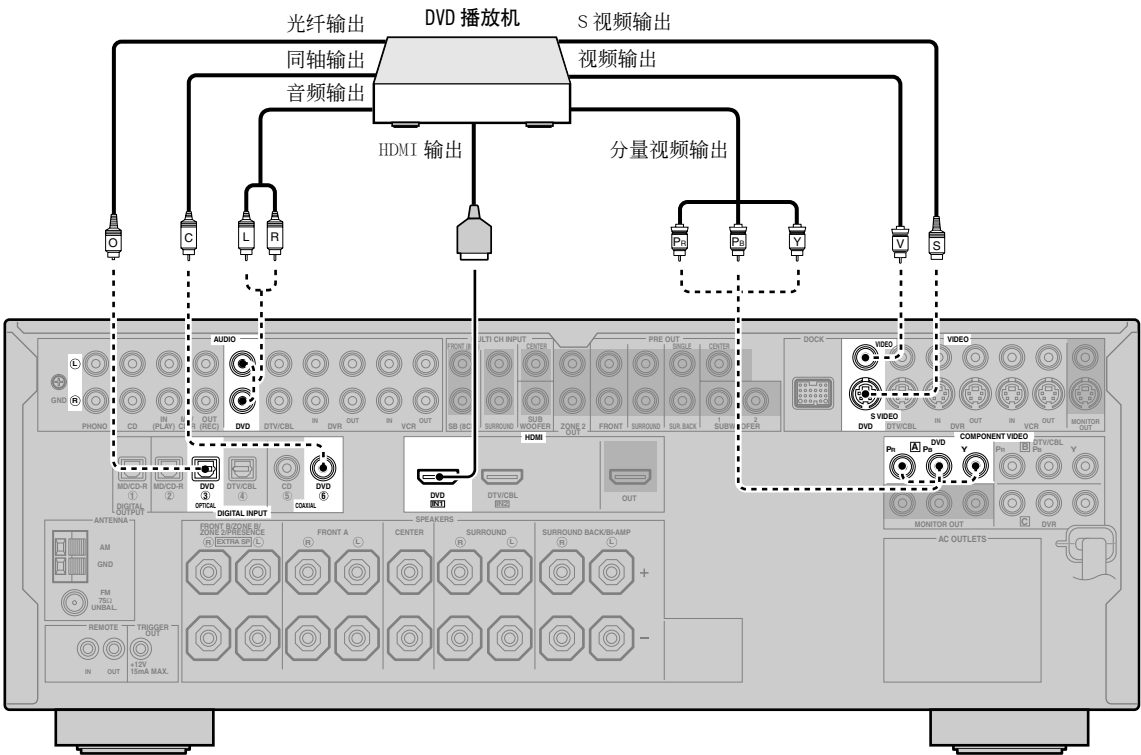

—— 指示推荐的连接
 - - - - 指示可选的连接
 (一个是视频连接，另一个是音频连接)

准备

中文

■ 连接 DVD 刻录机，PVR 或 VCR

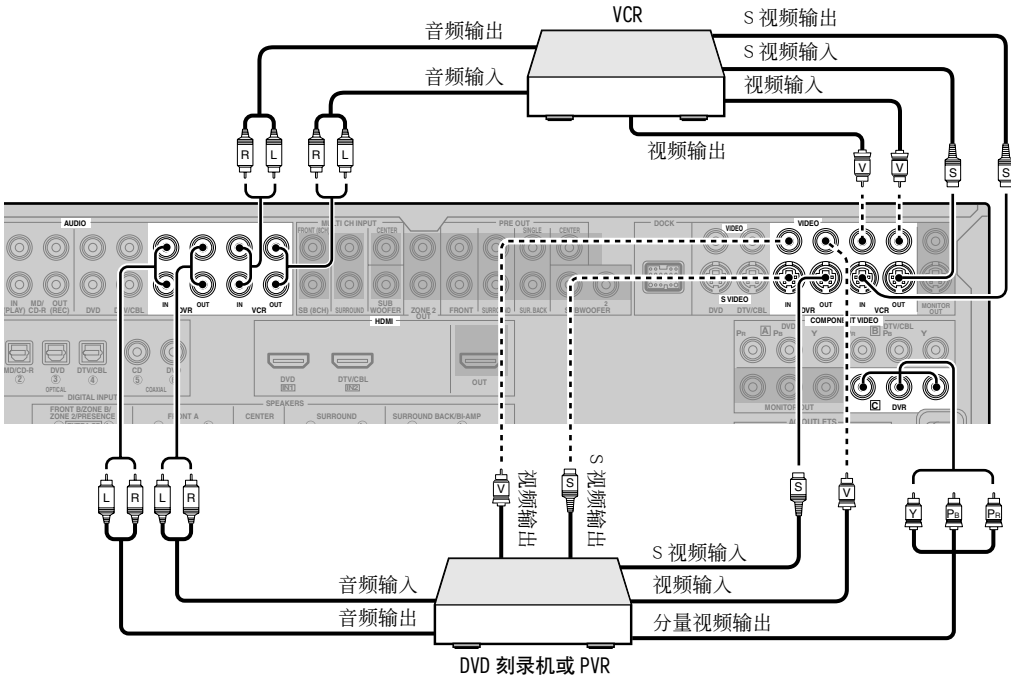

■ 连接置顶盒

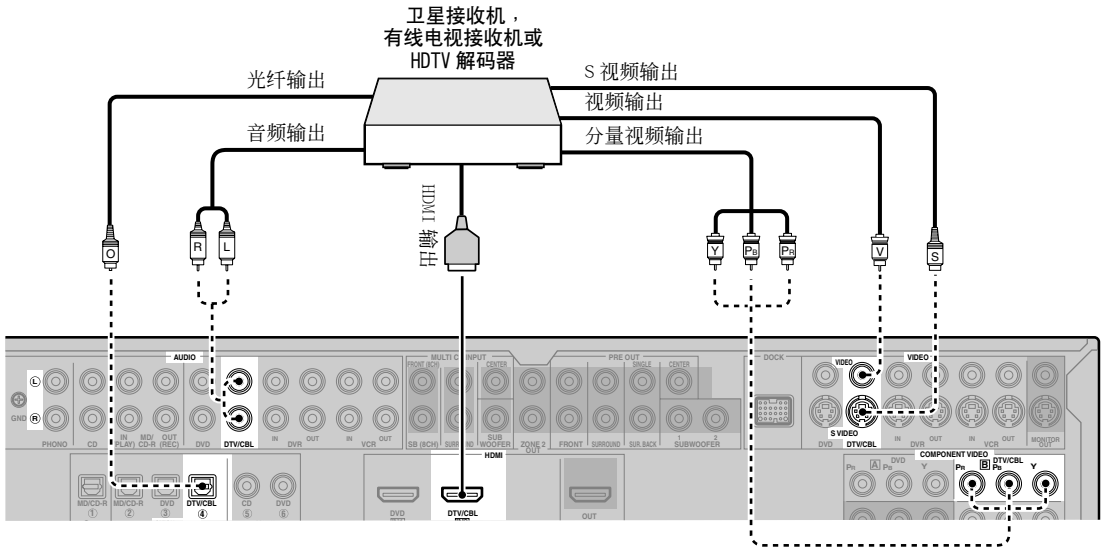

—— 指示推荐的连接
 - - - - 指示可替换的连接
 (一个是视频连接，另一个是音频连接)

■ 连接音频组件机

注

- 要对各 DIGITAL INPUT 或 DIGITAL OUTPUT 插孔所分配的组件机以外的其他组件机进行数码连接时，请在“I/O ASSIGNMENT”为“OPTICAL OUT”，“OPTICAL IN”，或“COAXIAL IN”选择相应的设置（请参阅第 81 页）。
- 连接您的电唱机到本机的 GND 端子以减少信号噪音。但是，某些电唱机如果不连接 GND 端子会有轻微的噪音。
- PHONO 插孔只兼容具有 MM 或高输出 MC 拾音头的电唱机。要将具有低输出 MC 拾音头的电唱机连接到 PHONO 插孔，请使用内嵌式推进变压器或 MC 拾音头放大器。
- 当您连接 DIGITAL INPUT (OPTICAL) 和 DIGITAL INPUT (COAXIAL) 插孔双方到音频组件机时，DIGITAL INPUT (COAXIAL) 插孔拥有优先权。

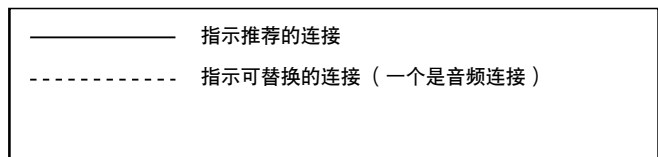
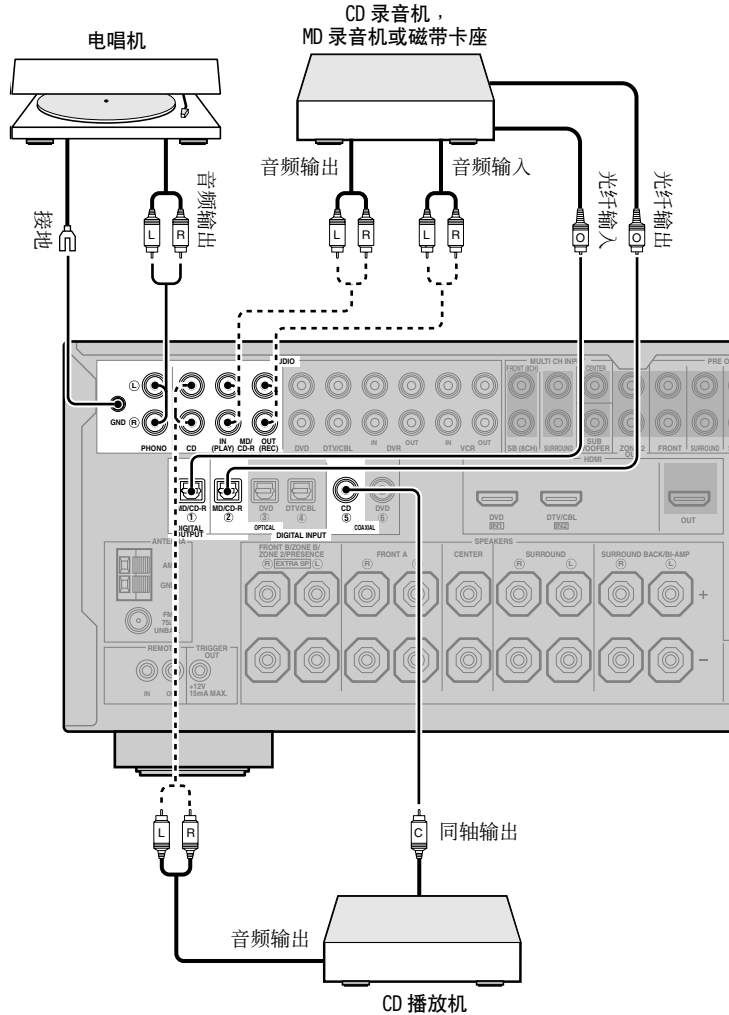

■ 连接外部放大器

本机在任何家用条件下都具有足够的功率。但是，如果您想要对扬声器输出添加更大的功率或者如果您想要使用另一个放大器，就连接一个外部放大器到 PRE OUT 插孔。各个 PRE OUT 插孔输出各个 SPEAKERS 端子对应的声道信号。

注

- 当您连接到 PRE OUT 插孔时，就不要连接到 SPEAKERS 端子。
- 在 FRONT PRE OUT 插孔输出的信号受到 TONE CONTROL 设置的影响（请参阅第 52 页）。
- 使用副低音扬声器本身的控制调节副低音扬声器的音量（请参阅第 52 页）。
- 根据“SPEAKER SET”（请参阅第 73 页）的设置的不同，有些信号也许不能从 SUBWOOFER PRE OUT 插孔输出。

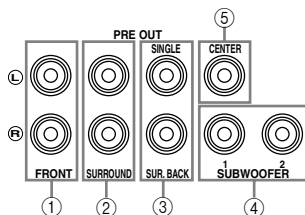

① FRONT PRE OUT 插孔

前声道输出插孔。

② SURROUND PRE OUT 插孔

环绕声声道输出插孔。

③ SUR.BACK PRE OUT 插孔

环绕后声道输出插孔。如果您只连接一个外部放大器用于后环绕声通道，请将它连接到 SINGLE 插孔。

注

- 当“BI-AMP”被设置为“ON”时，本机在 SUR.BACK PRE OUT 插孔输出前声道音频信号。
- 根据“EXTRA SP ASSIGN”的设置（请参阅第 33 和 73 页），在 SUR.BACK PRE OUT 插孔输出的音频信号会有所不同。

④ SUBWOOFER PRE OUT 插孔

连接一个或两个具有内藏放大器的超低音扬声器。

注

在 SUBWOOFER PRE OUT 2 插孔输出的信号和 SUBWOOFER PRE OUT 1 插孔输出的相同。

⑤ CENTER PRE OUT 插孔

中央声道输出插孔。

■ 连接多格式播放机或外部解码器

本机配备有 6 个额外的输入插孔（左和右 FRONT，CENTER，左和右 SURROUND 以及 SUBWOOFER），用于来自多格式播放机，外部解码器，声音处理器或前置放大器的分散的多声道输入。

在“MULTI CH”，如果您设置“INPUT CH”到“8CH”（请参阅第 83 页），为了输入 8 声道信号，您可以一起使用在“MULTI CH”当作“FRONT”指定的输入插孔（请参阅第 83 页）和 MULTI CH INPUT 插孔。

连接您的多格式播放机或外部解码器上的输出插孔到 MULTI CH INPUT 插孔。请确保将左输出和右输出匹配前声道和环绕声声道的左和右输入插孔。

注

- 当您选择连接到 MULTI CH INPUT 的组件机作为输入音源时（请参阅第 43 页），本机自动关闭数码声场处理器，您不能选择声场程序。
- 本机不会将信号输入重新指向 MULTI CH INPUT 插孔来适应缺少的扬声器。我们建议您在使用此特性之前，连接至少 5.1 声道的扬声器系统。

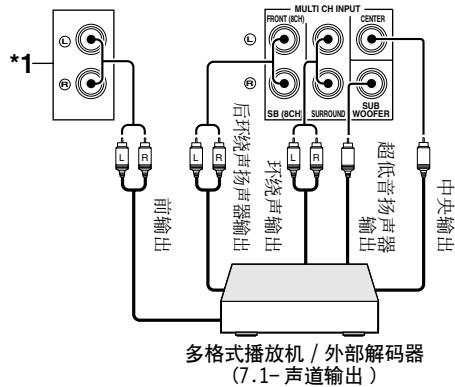
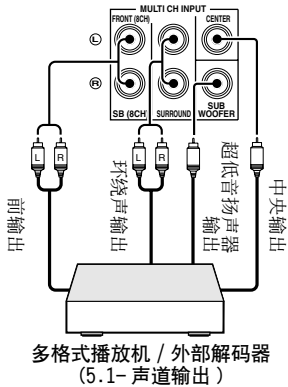

*1 模拟音频输入插孔在“MULTI CH”（请参阅第 83 页）配置为“FRONT”。

■ 连接 Yamaha iPod 多用平台或 Bluetooth 适配器

在本机的后面板上配置有 DOCK 端子，可用于连接 Yamaha iPod 多用平台（比如 YDS-10，另售）或 Bluetooth 适配器（比如 YBA-10，另售）。使用专用线缆，连接 Yamaha iPod 多用平台或 Bluetooth 适配器到本机后面板上的 DOCK 端子。



关于 iPod 的播放请参考第 57 页上的“使用 iPod™ 插孔”
关于 Bluetooth 组件机的播放请参考第 59 页上的“使用 Bluetooth™ 组件机”。

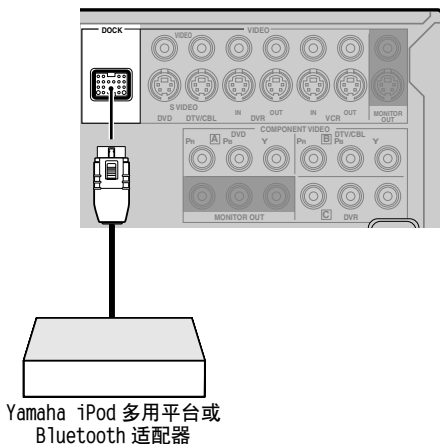

■ 使用 REMOTE IN/OUT 插孔

当装置是 Yamaha 产品，且具有遥控信号传输功能，使用下述的单声道模拟迷你缆线，连接 REMOTE IN 插孔和 REMOTE OUT 插孔到遥控输入和输出插孔。

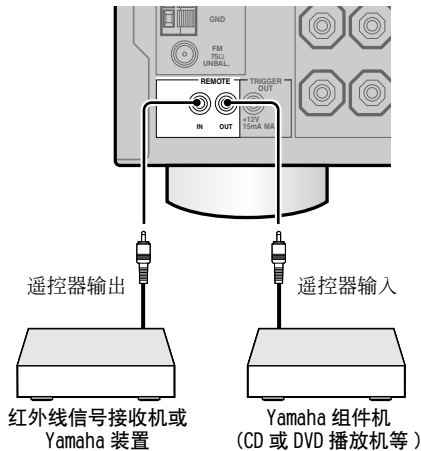

- 如果装置具有 SCENE 控制信号功能，当您使用 SCENE 按钮之一时，本机可自动开启对应的装置并开始播放。有关 SCENE 控制信号功能的详情，请参考相应装置的用户手册。
- 如果连接到 REMOTE OUT 插孔的装置不是 Yamaha 产品，在高级设置菜单中，设置“SCENE IR”到“OFF”（请参阅第 97 页）。

在前面板上使用 VIDEO AUX 插孔

使用前面板上的 VIDEO AUX 插孔，连接游戏机或摄像机到本机。

警告

在进行连接之前，请务必减低本机和其他组件机的音量。

注

- 从后部面板上的 DOCK 插孔输入的音频信号优先于从 VIDEO AUX 插孔输入的信号。
- 要在这些插孔再现音源信号，请选择“V-AUX”作为输入音源。

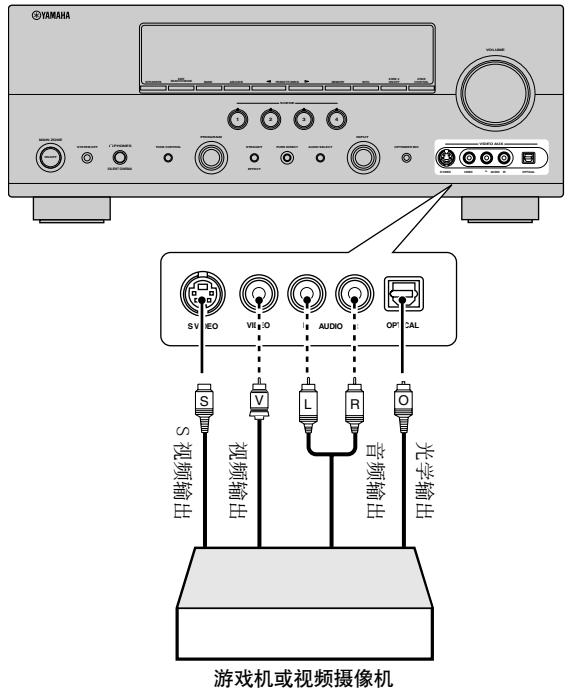

———— 指示推荐的连接

----- 指示可替换的连接
(一个是视频连接，另一个是音频连接)

连接 FM 和 AM 天线

本机提供 FM 和 AM 室内天线。请正确连接天线到指定的端子。一般来说，这些天线应该能提供足够的信号强度。

注

- 必须根据您所在地的频率空间，设置调谐器频率步距（仅限亚洲和通用型号）（请参阅第 97 页）。
- AM 环形天线应远离本机放置。
- 正确安装的室外天线提供比室内天线更清晰的接收。如果接收效果差，您可以安装室外天线。有关室外天线情况，请咨询离您最近的 Yamaha 经销商或服务中心。
- AM 环形天线应始终连接，即使本机连接了一个室外 AM 天线。

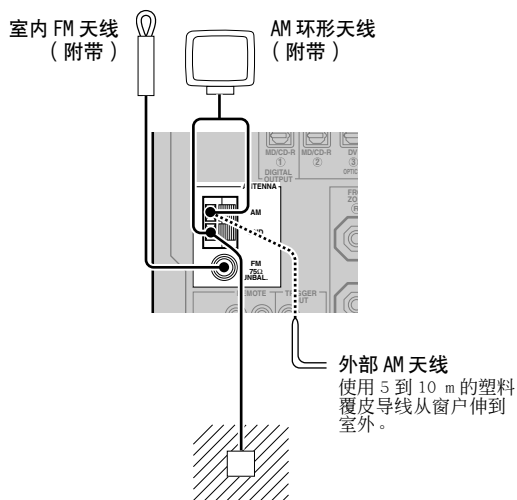

接地 (GND 端子)

为了最大的安全性和最小的干扰，请将连接天线 GND 端子到良好的接地处。良好的接地处是插入潮湿泥土的金属条。

连接 AM 环状天线的导线

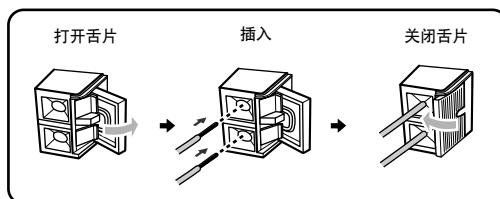

AM 环形天线不具有极性，所以可以连接任何一端到 AM 或 GND 端子。

组装附带的 AM 环形天线

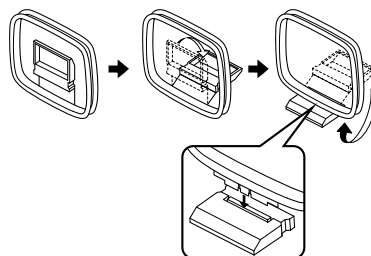

连接电源线

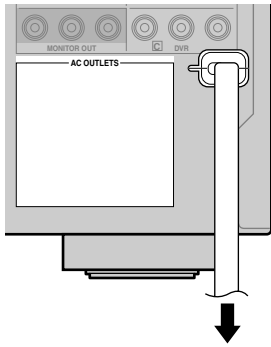

到墙壁的交流电源插座

■ AC OUTLET(S) (SWITCHED)

澳大利亚型号 1 个插座
 韩国型号 无
 其它型号 2 个插座

使用这些插座，为所有连接的装置提供电源。将您的其他装置的电源线连接到这些插座。当主区域或 Zone 2 打开时，这些插座有电源提供。但是，当主区域和 Zone 2 关闭时，或者当按下前部面板上的 **SYSTEM OFF** 按钮时，这些插座的电源被切断。关于这些插座可连接的装置的最大功率或总功耗的有关信息，请参阅第 110 页上的“规格”。

注

当本机与 iPod 处于充电连接时，即使本机处于待机状态，本机 AC OUTLET(S) 上的电源并没有切断。当本机完成充电或 iPod 连接断开时，如果本机处于待机状态，电源会自动切断。

存储器备份

存储器备份电路即使在本机处于待机模式时，也能防止储存的资料被丢失。但是，从墙上拔下电源线或电源被切断超过一个星期的情况下，储存的数据将丢失。

设置扬声器阻抗

警告

如果您使用 6 欧姆扬声器，在使用本机之前，一定要设置“SP IMP.”到“6ΩMIN”如下。4 欧姆扬声器也可以用作前方扬声器。

- 1 按下前面板的 **SYSTEM OFF**，关闭本机。
有关详情请参阅第 29 页。
- 2 按住 **TONE CONTROL**，然后按 **MAIN ZONE ON/OFF** 打开本机。
本机打开，高级设置菜单出现在前面板显示器上。

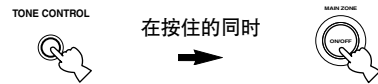

- 3 旋转 **PROGRAM** 选择器，选择“SP IMP.”。
“SP IMP.”和当前扬声器阻抗设置（“8ΩMIN”）出现在前部面板显示器中。
- 4 反复按 **TONE CONTROL** 选择“6ΩMIN”。
- 5 按下 **SYSTEM OFF**，以保存新设置并关闭本机。

注

您的设置在下次打开本机时生效。

打开或关闭本机

■ 打开本机

按下 **ⓀMAIN ZONE ON/OFF** (或 **ⓁPOWER**) ,
打开本机。

主区域被打开。



- 当您打开本机时, 在本机再现声音之前将有几秒钟延迟。
- 您也可以按下 **ⓈSCENE** (或 **ⓂSCENE**) 打开主区域。

■ 将主区域设置为待机模式

按下 **ⓀMAIN ZONE ON/OFF**
(或 **ⓂSTANDBY**) 将主区域设置为待机模式。

在待机模式, 本机消耗少量电力, 以接收来自遥控器的红外线信号。



按下 **ⓁSYSTEM OFF** 将主区域和 Zone 2 (请参阅第 94 页) 设置为待机模式。

前面板显示器

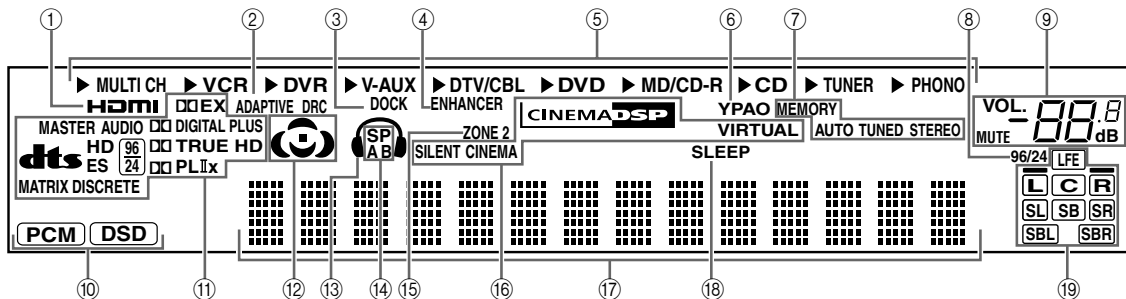

① HDMI 指示器

当选择的输入源信号在 HDMI IN 插孔输入时点亮（请参阅第 18 页）。

② ADAPTIVE DRC 指示器

当自适应动态范围控制功能被打开时点亮（请参阅第 77 页）。

③ DOCK 指示器

- 当您在连接到本机的 DOCK 端子的 Yamaha iPod 多用平台（比如 YDS-10，另售）上驳接 iPod 时点亮（请参阅第 25 页），而且，V-AUX 被选择为输入源。当本机在待机模式为驳接在本机的 iPod 充电时 DOCK 指示器点亮。
- 当连接的 Yamaha Bluetooth 适配器（比如 YBA-10，另售）和 Bluetooth 组件机在配对，或 Bluetooth 适配器在搜索 Bluetooth 组件机时闪烁（请参阅第 59 页）。
- 当 Yamaha Bluetooth 适配器和 Bluetooth 组件机相连接时点亮（请参阅第 59 页）。

④ ENHANCER 指示器

当 Compressed Music Enhancer 模式被选择时点亮（请参阅第 50 页）。

⑤ 输入源指示器

当前选择的输入源对应的光标点亮。

⑥ YPAO 指示器

当您运行“AUTO SETUP”时以及在“AUTO SETUP”中设置的扬声器设置被使用且不进行任何更改时点亮（请参阅第 32 页）。

⑦ 调谐器指示器

当本机处于 FM 或 AM 调谐模式时点亮（请参阅第 53 到 56 页）。

⑧ 96/24 指示器

当 DTS 96/24 信号被输入到本机时点亮。

⑨ MUTE 指示器和 VOLUME 水平指示器

- 当 MUTE 功能开启时，MUTE 指示器闪烁（请参阅第 45 页）。
- 指示当前的音量水平。

⑩ 输入信号信息指示器

当本机再现 PCM（脉冲编码调制）或 DSD（直接数据流数码）数码音频信号时点亮。

⑪ 解码器指示器

本机的任一解码器动作时相应的指示器点亮。

⑫ 声场指示器

点亮以指示工作的声场（请参阅第 48 页）。



⑬ 耳机指示器

当连接了耳机时点亮（请参阅第 45 页）。

⑭ SP A B 指示器

根据工作的前扬声器组点亮（请参阅第 43 页）。

SP A: FRONT A 扬声器被启动。

SP B: FRONT B 扬声器被启动。

SP A B: FRONT A 和 FRONT B 扬声器被启动。

⑮ ZONE2 指示器

当打开 Zone 2 时点亮（请参阅第 93 页）。

⑯ DSP 指示器

当任何一个声场程序被选择时，相应的指示灯点亮（请参阅第 48 页）。

CINEMA DSP 指示器

当您选择了一个 CINEMA DSP 声场程序时点亮（请参阅第 48 页）。

VIRTUAL 指示器

当 Virtual CINEMA DSP 模式有效时点亮（请参阅第 51 页）。

SILENT CINEMA 指示器

当连接了耳机和选择了一个声场程序时点亮（请参阅第 51 页）。

⑰ 多信息显示

当调节或改变设置时，显示当前声场程序名称和其它信息。

⑱ SLEEP 指示器

当睡眠定时器开启时点亮（请参阅第 47 页）。

⑲ 输入声道和扬声器指示器

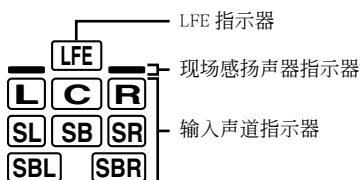

输入声道指示器

- 指示当前输入数码信号的声道组件机。
- 当本机在自动设置过程中（请参阅第 32 页）或处于“MANUAL SETUP”的“BASIC MENU”（请参阅第 75 页）时，根据扬声器的设置点亮或闪烁。

现场感扬声器指示器

当本机在自动设置过程中（请参阅第 32 页）或处于“MANUAL SETUP”的“BASIC MENU”（请参阅第 73 页）时，根据“EXTRA SP ASSIGN”的设置点亮或闪烁。



您可以对现场感和环绕声后扬声器用运行“**AUTO SETUP**”（请参阅第 32 页）的方式进行自动设置，或对“**SPEAKER SET**”的“**SUR.B L/R SP**”（请参阅第 74 页）进行手动调节设置。

使用遥控器

遥控器发射一道有方向性的红外线光束。

在操作期间，请确保遥控器直接对准本机上的遥控器传感器。

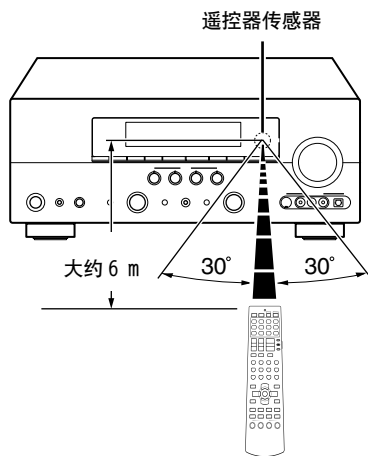

红外线窗口 ①

输出红外线控制信号。将此窗口对准您想要操作的组件机。

⑳ TRANSMIT 指示器

当遥控器在发送红外信号时闪烁。

操作模式选择器 ⑳

某些按钮的功能取决于操作模式选择器的位置。

AMP

操作本机的放大器功能。

SOURCE

操作用输入选择按钮选择的组件机（请参阅第 89 页）。

TV

操作分配到 ④DTV/CBL 或 ④PHONO 的电视机（请参阅第 88 页）。

注

- 请勿水或其它液体洒在遥控器上。
- 请勿跌落遥控器。
- 请勿使遥控器处于或储存于下列情况中：
 - 高湿度的地方，例如浴室附近
 - 高温度的地方，例如加热器或炉子附近
 - 温度极低的地方
 - 肮脏的地方
- 要为其他组件机设置遥控器代码，请参看请参阅第 90 页。

为您的听音室优化扬声器设置 (YPAO)

本机使用 YPAO (Yamaha Parametric Room Acoustic Optimizer) 技术, 它可以帮您避免繁琐的听音环境的扬声器设置, 并自动获得高准确度的音响调节。随机提供的优化器麦克风可以收集并分析您的实际听音环境中的扬声器产生的音响。

使用 AUTO SETUP

注

- 请注意, 在“**AUTO SETUP**”步骤中输出很响的测试音调是正常的。
- 要达到最佳效果, 在“**AUTO SETUP**”步骤进行时, 请务必保持房间尽量安静。如果有太多环境噪音, 结果可能不令人满意。

☀

- 初始设置以黑体字表示。
- 您也可以使用 OSD 或前面板显示器上出现系统菜单来完成“**AUTO SETUP**”。本说明书使用 OSD 插图说明“**AUTO SETUP**”步骤。
- 在进行操作之前, 设置遥控器的操作模式选择器到 **ⓂAMP**。
- 本机使用连接到 **FRONT A** 扬声器端子的扬声器作为前扬声器进行调节。

1 请务必检查下列要点。

注

开始自动设置操作之前, 请务必检查下列要点。

- 扬声器被适当地连接。
- 耳机已经从本机拔下。
- 本机以及视频监视器打开。
- 本机被选为视频监视器的视频输入源。
- 连接的超低音扬声器打开, 音量水平被设置为中间 (或略低)。
- 连接的超低音扬声器的分频频率被设置为最大。

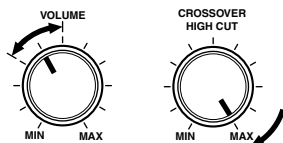

控制超低音扬声器 (例)

- 房间十分安静。

☀

如果您在本机上连接了两个超低音扬声器, 各扬声器的音量设置稍微小一些。

2 连接随机提供的优化器麦克风到前部面板上的 OPTIMIZER MIC 插孔。

“**MIC ON View OSD menu**” 出现在前面板显示器中。

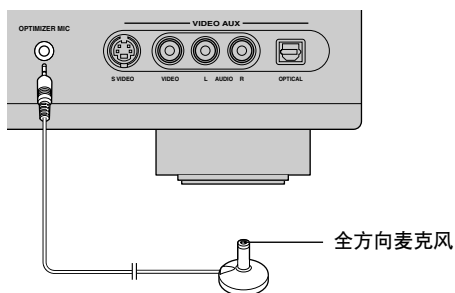

以下菜单屏幕出现在视频监视器上。

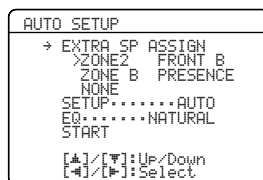

3 将优化器麦克风放置在您通常收听位置的平整的水平表面上, 全方向麦克风头向上。

优化器麦克风

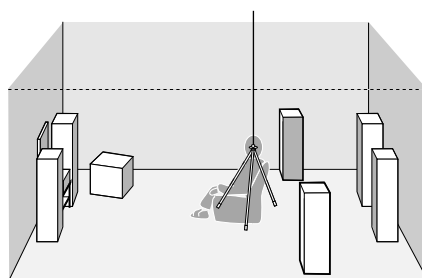

☀

推荐您使用一个三脚架 (等) 以固定优化器麦克风, 使得当您坐在收听位置时与您的耳朵所处高度相同。您可以使用三脚架 (等) 的固定螺钉将优化器麦克风固定到三脚架 (等) 上。

4 按下 **Ⓢ** / **▷** 选择 “EXTRA SP ASSIGN”，然后按下 **Ⓢ** / **▽**。

额外扬声器分配 EXTRA SP ASSIGN
选择连接在 EXTRA SP 端子的扬声器的功能。
选择：FRONT B, ZONE2, ZONE B,
PRESENCE, NONE

- 当您使用替代的前扬声器系统（请参阅第 43 页）
选择 “FRONT B”。
- 当您使用 Zone 2 扬声器时（请参阅第 93 页）
选择 “ZONE2” 设置 Zone 2 扬声器的扬声器功能。本机使用内部放大器驱动 Zone 2 扬声器。
- 当您在 Zone B 使用另一个前扬声器系统时
选择 “ZONE B”。
- 当您使用现场感扬声器时（请参阅第 13 页）
选择 “PRESENCE” 设置现场感扬声器的扬声器功能。
- 当您不使用 EXTRA SP 端子时
选择 “NONE” 使 EXTRA SP 端子无效。

注

当您在 “BI-AMP” 选择 “ON” 时（请参阅第 97 页），您不能在 “EXTRA SP ASSIGN” 选择 “PRESENCE” 或 “ZONE2”。

5 按 **Ⓢ** / **▷** 选择 “SETUP” 然后按 **Ⓢ** / **▽**。

- 选择：AUTO, RELOAD, UNDO, DEFAULT
- 要自动运行整个 “AUTO SETUP” 步骤，选择 “AUTO”。
 - 要再装入最后的 “AUTO SETUP” 设置并且不考虑先前设置，请选择 “RELOAD”。
 - 要取消最后的 “AUTO SETUP” 设置并且恢复先前设置，请选择 “UNDO”。
 - 要重新设置 “AUTO SETUP” 参数到工厂初始设置，请选择 “DEFAULT”。

注

- 只有当您先前已经运行 “AUTO SETUP” 并且确定了其结果，“RELOAD” 或 “UNDO” 才可用。
- 当您改变了高级设置的 “BI-AMP”（请参阅第 97 页），或 “BASIC MENU” 的 “EXTRA SP ASSIGN”（请参阅第 73 页）时，“RELOAD” 或 “UNDO” 不能使用。

6 按 **Ⓢ** / **▷** 选择期望的 “EQ” 设置。

参数均衡器类型 EQ

参数均衡器调节指定频带的水平。本机为听音室自动选择至关重要的频带，并调节所选择的频带，以便在听音室制造凝聚性声场。您可以在以下选项中选择参数均衡器调节的类型。

选择：NATURAL, FLAT, FRONT

- 要所有扬声器有较高频率，平均输出频率响应以得到更自然的音响时，选择 “NATURAL”。建议在 FLAT 设置听起来有些杂乱时使用。
- 要平均化所有扬声器的频率响应，选择 “FLAT”。如果您的所有扬声器质量类似，建议如此。
- 要根据您的前扬声器的声音调节每个扬声器的频率响应，选择 “FRONT”。如果您的前扬声器比您的其它扬声器质量高得多，建议如此。

7 按 **Ⓢ** 以选择 “START”，然后按 **Ⓜ** ENTER，开始设置过程。

以下讯息出现在 OSD 上。

当本机开始自动设置过程时，响亮地测试音调将从每个扬声器输出。

为了测量更加准确，请移动到周围没有扬声器的墙壁附近并保持安静。我们建议，在自动设置过程中离开房间。

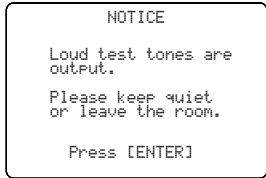

一旦您进行下一操作，本机开始自动设置程序。

8 按下 **Ⓜ** ENTER 开始自动设置过程。

以下显示出现在 OSD 上，设置过程 10 秒钟后开始。



在自动设置过程，响亮地测试音调将从每个扬声器输出。一旦所有项目被设置，“RESULT”显示出现在 OSD。

注

- 在自动设置过程，在本机上不进行任何操作。
- 当本机进行自动设置时，建议您离开房间。对于本机，要完成自动设置过程大约花费 3 分钟。



按下 **Ⓢ** Δ 取消自动设置过程。

9 确认下面的画面出现后按下 **Ⓜ** ENTER 显示结果画面。

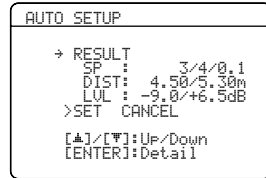
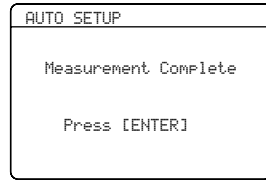

“RESULT”显示的结果如下。

扬声器的数量 SP

按以下顺序显示连接到本机的扬声器的数量：
前方 / 后方 / 超低音扬声器

扬声器距离 DIST

按以下顺序显示从收听位置到扬声器的距离：
最近距离的扬声器 / 最远距离的扬声器

扬声器水平 LVL

按以下顺序显示扬声器的输出水平：
最低扬声器输出水平 / 最高扬声器输出水平

注

- 在 SUBWOOFER PRE OUT 2 插孔输出的信号和 SUBWOOFER PRE OUT 1 插孔输出的相同。所以，即使您连接了两个超低音扬声器，所连接的超低音扬声器数量显示仍然是“0.1”。
- 如果测试过程中“E-10:INTERNAL ERROR”出现，请从步骤 4 重新开始。
- 如果您在步骤 5 选择的不是“AUTO”，则没有音调输出。
- 如果“AUTO SETUP”步骤中出现错误，设置步骤被取消，出错屏幕出现。有关详情，请参阅第 36 页上的“如果出错屏幕出现”。
- 在“AUTO SETUP”过程，当本机探测到潜在的问题时，在“RESULT”上出现“WARNING”和警告信息的号码（请参阅第 36 页）。
- 根据收听环境，在自动过程中“SWFR PHASE:REV”出现，而且，“SOUND MENU”的“SUBWOOFER PHASE”（请参阅第 75 页）将被自动设置到“REVERSE”。

10 按下 **ENTER**，详细显示设置结果。

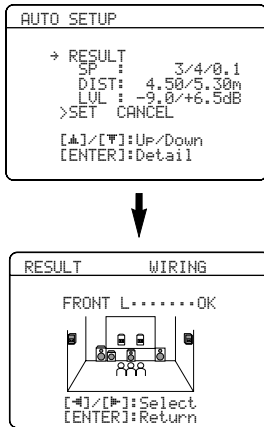

11 反复按下 **◀ / ▶**，切换设置结果显示。 按 **△ / ▽**，切换结果中的各个参数。

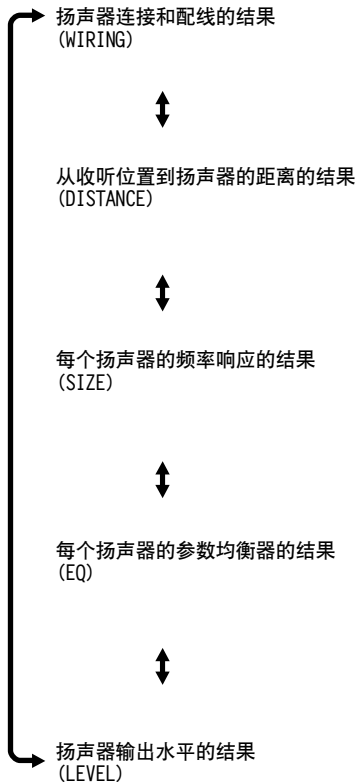

如果您不满意结果或想手动调节各个参数，使用“MANUAL SETUP”（请参阅第 68 页）。

注

- 基于您的超低音扬声器的特性，在“DISTANCE”结果中显示的距离可能比实际距离要长些。
- 在“EQ”结果中，对于相同的频率可能设置不同的数值以提供微调。

12 按下 **ENTER**，返回到结果显示的顶部。

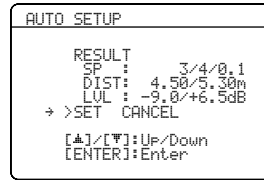

13 在“SET”和“CANCEL”，确保指示器正在指示，然后按下 **◀ / ▶**，选择“SET”或“CANCEL”。

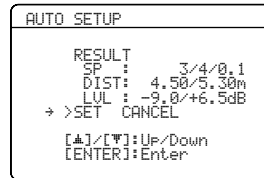

选择：SET，CANCEL

- 选择“SET”，确定“AUTO SETUP”结果。
- 选择“CANCEL”，取消“AUTO SETUP”结果。

14 按 **ENTER** 确认选择。

以下画面出现。从本机断开优化器麦克风，退出“SET MENU”。优化器麦克风对热很敏感。将其远离直射阳光并且不要放置在本机的顶部。



如果您改变了扬声器，扬声器位置或您的收听环境的布局，请再次执行“AUTO SETUP”以重新校准您的系统。

■ 如果出错屏幕出现

按下 **⊕** / **∇** / **◀** / **▶** 选择 “RETRY” 或 “EXIT”，然后按下 **Ⓜ** **ENTER**。

下面的显示是当 “E-9:USER CANCEL” 出现在 OSD 时的实例。

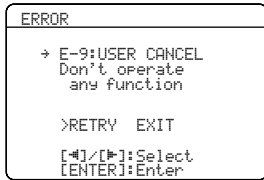

选择：RETRY, EXIT

- 要再尝试 “AUTO SETUP” 步骤，选择 “RETRY”。
- 要从 “AUTO SETUP” 步骤退出，选择 “EXIT”。



如果 “E-5:NOISY” 出现，“PROCEED” 也出现在选项中。当您选择 “PROCEED” 时，本机继续进行测量和设置，但是对设置不进行优化。

■ 如果 “WARNING” 出现

在 “AUTO SETUP” 过程中，当本机探测到潜在的问题时，在结果显示画面上出现 “WARNING”。请检查该警告信息，以纠正您的扬声器设置。

注

警告不同于错误，在于警告不取消 “AUTO SETUP” 步骤。

1 该指针务必指向 “WARNING”，然后按下 **Ⓜ** **ENTER**，以显示有关警告的详细信息。

“WARNING” 右边的数字表示警告信息的号码。

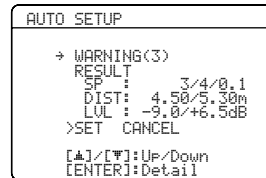

2 反复按下 **Ⓜ** **◀** / **▶**，切换警告显示。

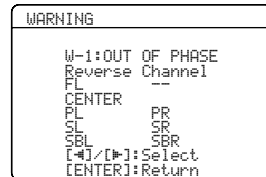

- 有关每条警告信息的详情，请参阅第 103 页上的 “故障排除” 的 “AUTO SETUP” 一节。
- 当相应的警告信息不适用于扬声器时，作为替代 “--” 被显示。
- 如果 “SWFR:TOO LOUD” 或 “SWFR:TOO LOW” 出现在 “W-3:LEVEL ERROR” 显示时，调节超低音扬声器的音量。

3 按下 **Ⓜ** **ENTER**，返回到结果显示的顶部。

选择 SCENE 模板

本机具有 17 种预设 SCENE 模板，可用于各种不同场合。在工厂初始设置，以下 SCENE 模板被分配给各个 SCENE 按钮（请参阅第 8 页）：

- SCENE 1: DVD Movie Viewing
- SCENE 2: Music Disc Listening
- SCENE 3: TV Viewing
- SCENE 4: Radio Listening

如果您期望使用其他 SCENE 模板，您可以从 SCENE 模板库中选择中意的 SCENE 模板，将其分配给前面板和遥控器上选择的 SCENE 按钮。

选择期望的 SCENE 模板

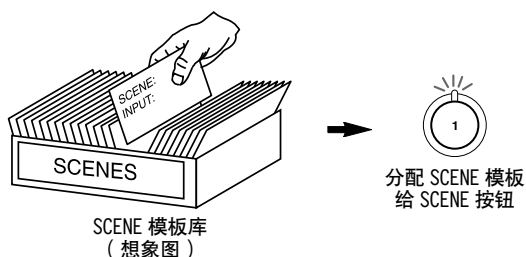

给 SCENE 按钮选择期望的 SCENE 模板

- 1 按住 **SCENE** (或 **SCENE**) 3 秒钟以上。前面板上 SCENE 按钮的指示器开始闪烁，当前分配的 SCENE 模板名称出现在前面板上。

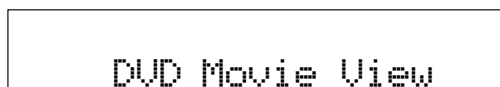
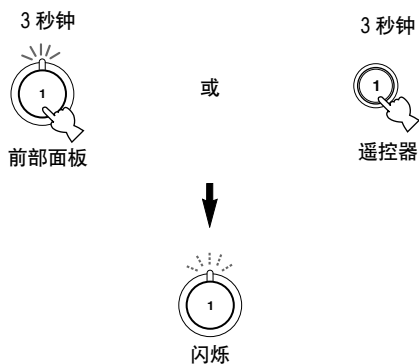

- 2 旋转 **INPUT** 选择器 (或设置操作模式选择器到 **AMP**，然后按下 **◀ / ▶**)，选择期望的模板。

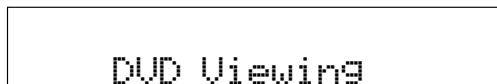

- 3 再次按下 **SCENE** (或 **SCENE**) 按钮，确定选择。

所选择的 SCENE 模板被分配给 SCENE 按钮。



注

一旦期望的 SCENE 模板被分配给相应的 SCENE 按钮，您必须在遥控器上为 SCENE 模板设置输入源。有关详情请参阅第 41 页。

■ 您期望选择哪个 SCENE 模板？

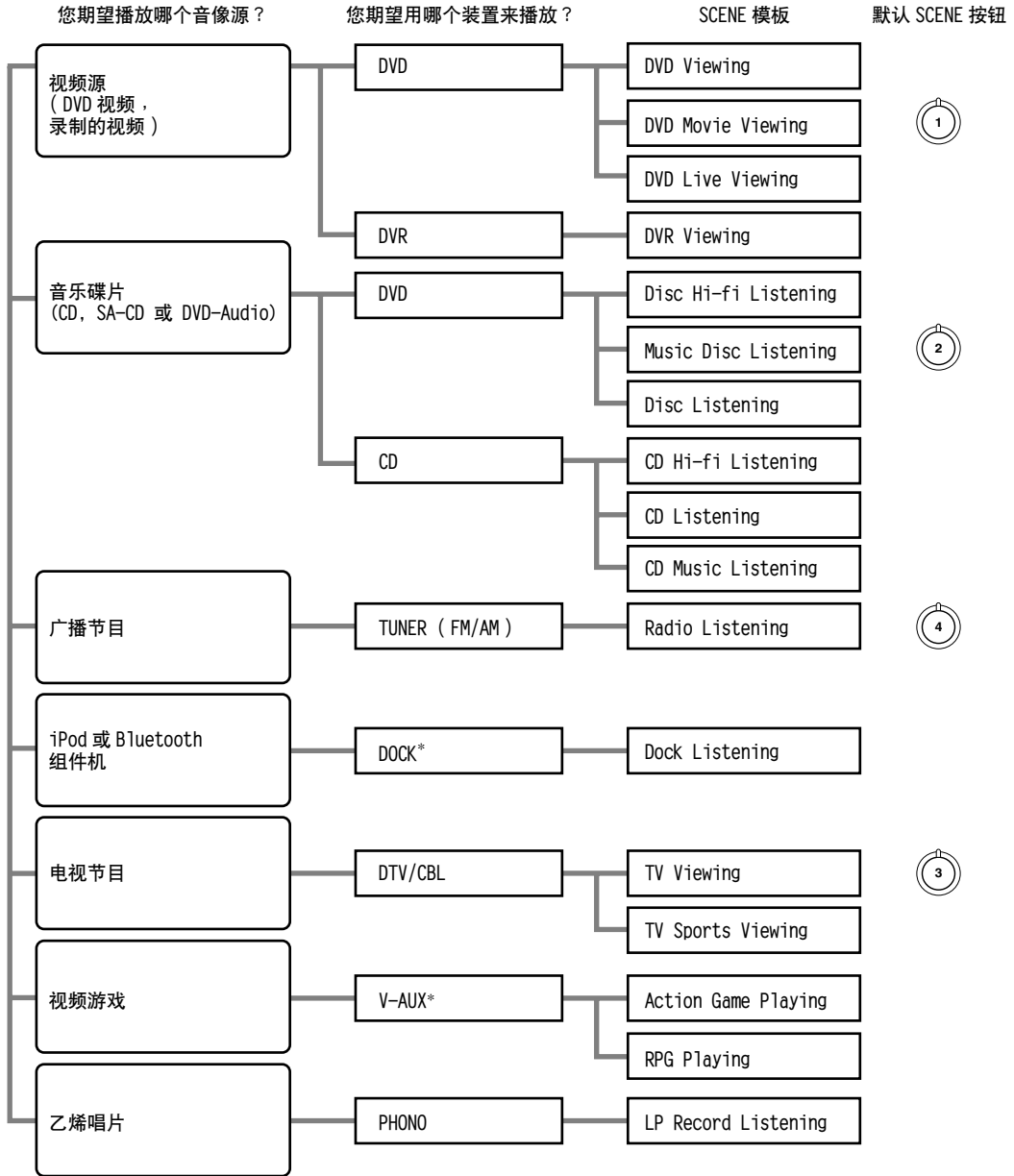

注

* 当 iPod 被连接到 Yamaha iPod 多用平台或 Bluetooth 组件机被连接到 Bluetooth 适配器时，本机播放来自 DOCK 端子的音频输入源。



通过编辑预设的 SCENE 模板，您可以制作自己独特的 SCENE 模板。有关详情请参阅第 40 页。

■ 预设 SCENE 模板详情

下表描述的 SCENE 按钮是分配给各 SCENE 按钮的默认设置。

SCENE 模板	输入源	播放模式	特性
DVD Viewing	DVD*	Straight	当您播放一般 DVD 时选择此 SCENE 模板。
DVD Movie Viewing 	DVD*	MOVIE Sci-Fi	当您在 DVD 播放机上播放影片时选择此 SCENE 模板。
DVD Live Viewing	DVD*	ENTERTAINMENT Music Video	当您在 DVD 播放机上欣赏音乐实况视频时选择此 SCENE 模板。
DVR Viewing	DVR	MOVIE Drama	当您在数码视频刻录机上播放影片时选择此 SCENE 模板。
Disc Hi-fi Listening	DVD*	Pure Direct	当您在 DVD 播放机上欣赏音乐碟片的高保真音响时选择此 SCENE 模板。
Music Disc Listening 	DVD*	STEREO 2ch Stereo	当您在 DVD 播放机上播放音乐碟片时选择此 SCENE 模板。
Disc Listening	DVD*	STEREO 7ch Stereo	当您在 DVD 播放机上作为背景音乐播放音乐源时选择此 SCENE 模板。
CD Hi-fi Listening	CD*	Pure Direct	当您在 CD 播放机上欣赏音乐碟片的高保真音响时选择此 SCENE 模板。
CD Listening	CD*	STEREO 7ch Stereo	当您在 CD 播放机上播放音乐碟片时选择此 SCENE 模板。
CD Music Listening	CD*	STEREO 2ch Stereo	当您在 CD 播放机上作为背景音乐播放音乐源时选择此 SCENE 模板。
Radio Listening 	TUNER	MUSIC ENHANCER 7ch Enhancer	当您欣赏 FM 或 AM 广播节目时选择此 SCENE 模板。
Dock Listening	V-AUX	MUSIC ENHANCER 7ch Enhancer	当您在驳接在 Yamaha iPod 多用平台上的 iPod 上播放音乐源，或 Bluetooth 组件机连接到 Bluetooth 适配器时，选择 SCENE 模板。
TV Viewing 	DTV/CBL	Straight	当您在电视机上欣赏一般节目时选择此 SCENE 模板。
TV Sports Viewing	DTV/CBL	ENTERTAINMENT Sports	当您在电视机上欣赏体育节目时选择此 SCENE 模板。
Action Game Playing	V-AUX	ENTERTAINMENT Action Game	当您玩动作片游戏例如赛车和 FPS 游戏时选择此 SCENE 模板。
RPG Playing	V-AUX	ENTERTAINMENT Roleplaying Game	当您玩角色扮演游戏时选择此 SCENE 模板。
LP Record Listening	PHONO	Pure Direct	当您在电唱机上播放乙烯唱片时选择此 SCENE 模板。

* 如果连接的 DVD 播放机或 CD 播放机具有 SCENE 控制信号功能，且连接到本机的 REMOTE OUT 插孔，本机就可以通过 SCENE 功能操作 DVD 播放机或 CD 播放机。

建立自己独特的 SCENE 模板

通过编辑预设的 SCENE 模板，您可以制作自己独特的 SCENE 按钮。您可以参考预设的 17 个 SCENE 模板，制作自己独特的 SCENE 模板。

选择期望的 SCENE 模板

建立自己独特的 SCENE 模板

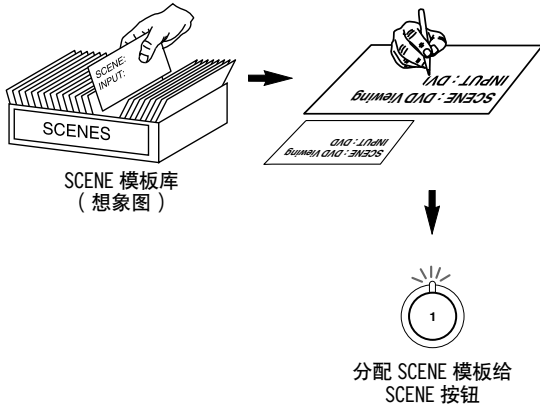

1 打开连接到本机的视频监视器。

2 按住 **SCENE** 按钮 3 秒钟以上。
SCENE 模板定制屏幕出现在视频监视器上。

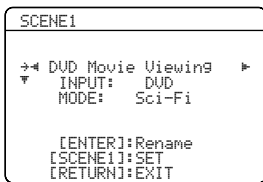

注

当您期望定制的 SCENE 模板没有分配给任何一个 **SCENE** 按钮，反复按下 **SCENE** 按钮，在菜单屏幕呼出期望的 SCENE 模板。

3 按下 **SCENE** 模板中期望的参数，然后 **SCENE** 按钮，改变选择的参数值。
您可以调节 SCENE 模板的以下参数：

- INPUT: 输入源装置。
- MODE: 有效的声场程序，“Straight”或“Pure Direct”模式。

4 再次按下 **SCENE** 按钮，确定编辑。



原来的 SCENE 模板名称旁边出现星号 (*)。

注

- 一旦期望的 SCENE 模板被分配给相应的 **SCENE** 按钮，您必须在遥控器上为 SCENE 模板设置输入源。有关详情请参阅第 41 页。
- 您可以为每个 SCENE 按钮都定制一个 SCENE 模板，如果您又制作了另外一个新的定制 SCENE 模板，本机将覆盖旧的 SCENE 模板，以新的代替。
- 新制作的模板仅在所分配的 SCENE 按钮有效。

重新命名 SCENE 模板

在“建立自己独特的 SCENE 模板”的步骤 3 选择 SCENE 模板的名称，然后按下 **ENTER**。

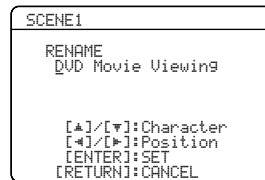

- 按下 **SCENE** 模板中期望的字符。
- 按下 **SCENE** 按钮，将“_”（下划线）置于您想要编辑的空格或字符之下。
- 按下 **RETURN** 解除新名称。
- 按下 **ENTER** 确认新名称。

使用遥控器的 SCENE 功能

■ 在 SCENE 模式控制输入源装置

使用遥控器，您可以操作本机和输入源装置双方。在高级配置，您必须为各个输入源设置妥当的遥控器代码（请参阅第 90 页）。

在进行下列操作之前，设置遥控器的操作模式选择器到 **⑯ SOURCE**。

1 按遥控器上期望的 **⑪ SCENE**。

2 在下图的 * 区域，按下期望的按钮，来控制所选择的 SCENE 模板的输入源装置。

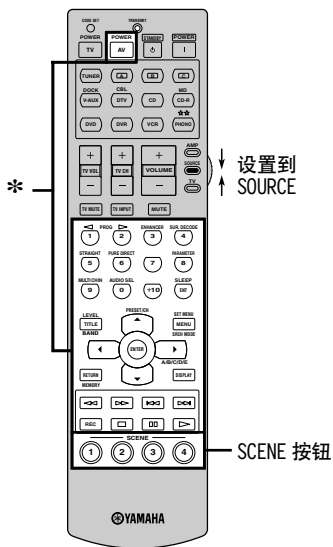

注

* 这些按钮控制输入源装置。关于各个按钮功能的详情请参阅第 89 页。

■ 在遥控器上设置定制的 SCENE 模板的输入源
如果您定制了选择的 SCENE 模板的输入源，您必须在遥控器上设置该 SCENE 模板的输入源，以便正确地操作输入源装置。

1 按遥控器上期望的 **⑪ SCENE**。

2 按住 **⑪ SCENE** 按钮和期望的输入选择按钮 (**④**)。

⑫ TRANSMIT 指示器闪烁两次。

3 按住步骤 2 按下的按钮不放，直到 **⑫ TRANSMIT** 指示器再闪烁两次。

注

如果该输入源的设置不成功，**⑫ TRANSMIT** 指示器反复闪烁。在此情形下，再次进行设置过程。

播放

警告

当您播放以 DTS 编码的 CD 时，务必遵循严重警告。如果您在不兼容 DTS 的 CD 播放机上播放以 DTS 编码的 CD，您将只能听到一些您不想听的噪音，并且可能会损坏您的扬声器。请检查您的 CD 播放机是否支持以 DTS 编码的 CD。还有，在您播放以 DTS 编码的 CD 之前，也请检查您的 CD 播放机的声音输出水平。



要使用数码音频连接播放 DTS 编码的 CD 时，在播放之前请设置“INPUT MENU”的“DECODER MODE”到“DTS”（请参阅第 82 页）。

在进行下列操作之前，设置遥控器的操作模式选择器到 **⑩AMP**。

基本过程

1 打开连接到本机的视频监视器。



要在视频监视器上显示输入源信息，请参阅第 46 页。

2 旋转 **⑥INPUT** 选择器（或按下遥控器上的输入选择器开关（**④**）之一），选择期望的输入源。

被选择的当前输入源名称在前部面板显示器上显示几秒钟。

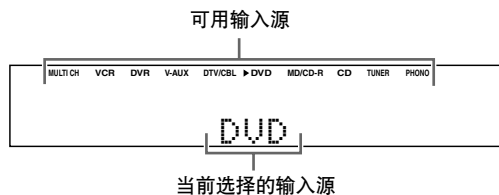

当您按下遥控器上的任何按钮后，当前选择的输入源在遥控器上所对应的输入选择按钮点亮大约 5 秒钟，表示那个源组件机正在被操作。

3 在选择的声音源组件机上开始播放或选择一个广播电台。

- 请参阅声音源组件机的操作说明书。
- 关于 FM/AM 调谐说明的详情，请参阅第 53 页。
- 关于 iPod 操作的详情，请参阅第 57 页。
- 关于 Bluetooth 操作的详情，请参阅第 59 页。

4 旋转 **①VOLUME**（或按下 **⑮VOLUME +/-**），调节音量到期望的输出水平。



- 请参阅第 52 页调节每个扬声器的水平。
- 这不影响 AUDIO OUT (REC) 水平。
- 您可以设置初始音量水平和最大音量水平（请参阅第 77 页）。

5 旋转 **⑨PROGRAM** 选择器（或反复按 **⑳PROG < / >**）选择想要的声场程序。所选的声场程序名称出现在前部面板显示器中。有关声场程序的详细情况请参阅第 48 页。

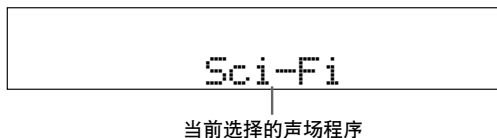

注

当连接到 MULTI CH INPUT 插孔的组件机被选择为输入源（请参阅第 43 页）时，音场程序不能被选择。



- 请根据您的收听喜好来选择一个声场程序，而不仅仅是根据程序的名称选择声场程序。
- 当您选择了一个输入源时，本机自动选择相应的输入源最后使用过的声场程序。
- 要在 OSD 上显示当前选择的声场程序的有关信息，详情请参阅第 61 页。

在进行下列操作之前，设置遥控器的操作模式选择器到 **ⓂAMP**。

选择 MULTI CH INPUT 组件机

使用此功能选择连接在 MULTI CH INPUT 插孔上的组件机作为输入源（请参阅第 25 页）。

旋转 **ⓂINPUT** 选择器，选择“MULTI CH”（或按 **ⓂMULTI CH IN**）。

“MULTI CH”出现在前面板显示器中。



使用“INPUT MENU”的“MULTI CH”菜单，为 MULTI CH INPUT 设置参数（请参阅第 83 页）。

注

当连接到 MULTI CH INPUT 插孔的组件机被选择为输入源时，音场程序不能被选择。

选择前扬声器组

使用此功能可以自动打开或关闭前扬声器系统（FRONT A 和 / 或 FRONT B）。

反复按下前面板的 **ⓂSPEAKERS**，打开或关闭连接到后部面板上的 FRONT A 和 / 或 EXTRA SP 端子上的这组前扬声器。

有效的扬声器组变化如下。

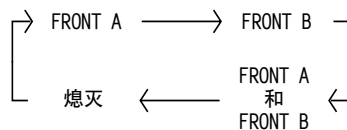

注

- 当“EXTRA SP ASSIGN”被设置到“PRESENCE”，“ZONE 2”或“NONE”（请参阅第 73 页）时，FRONT A 和 B 或 FRONT B 设置无效。
- 在切换前扬声器设置时，请关闭本机的音量水平。

■ 使用 Zone B 功能

当您设置“EXTRA SP ASSIGN”为“ZONE B”（请参阅第 73 页）时，您可以使用连接在 EXTRA SP 扬声器端子上的扬声器在另外一间屋子（Zone B）。

反复按下前面板的 **ⓂSPEAKERS**，打开或关闭 Zone B 扬声器。

当您开启 Zone B 扬声器时，所有处于主听音室的扬声器被默音。

注

当您选择了声场程序，且开启了 Zone B 扬声器，Virtual CINEMA DSP 会自动开启（请参阅第 51 页）。

在进行下列操作之前，设置遥控器的操作模式选择器到 **⑩AMP**。

选择视频输入插孔 (AUDIO SELECT)

本机带有一系列输入插孔。当多个插孔被指定为同一个输入源时，使用该性能（音频输入插孔选择）切换输入插孔。



- 我们建议，在大多数情况下设置音频输入插孔选择到“**AUTO**”。
- 您可以使用“**OPTION MENU**”的“**AUDIO SELECT**”参数（请参阅第 86 页）调节本机的默认音频输入插孔选择。

反复按下 **⑩AUDIO SELECT**（或 **⑩AUDIO SEL**）选择想要的音频输入插孔选择设置。

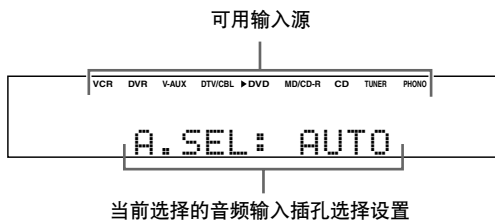

AUDIO SELECT	功能
AUTO	按如下顺序自动选择输入信号： (1) HDMI (2) 数码信号 (3) 模拟信号
HDMI	仅选择 HDMI 信号。如果没有 HDMI 信号输入时，不输出声音。
COAX/OPT	按如下顺序自动选择输入信号： (1) 通过 COAXIAL 插孔输入的数码信号 (2) 通过 OPTICAL 插孔输入的数码信号 如果没有信号输入，不输出声音。
ANALOG	仅选择模拟信号。如果没有输入模拟信号，不输出声音。

注

当没有指定数码输入插孔（OPTICAL，COAXIAL 和 HDMI）时，该功能无效。另外，当 HDMI IN 插孔未使用时，HDMI 不能作为音频输入插孔选择设置。在“**INPUT MENU**”使用“**I/O ASSIGNMENT**”，再指定各自的输入插孔（请参阅第 81 页）。

在视频监视器上显示本机的当前状态

您可以在视频监视器上显示本机的操作信息。

1 打开连接到本机的视频监视器。

2 按遥控器的 **⑩DISPLAY**。
当前状态显示出现在 OSD 上。

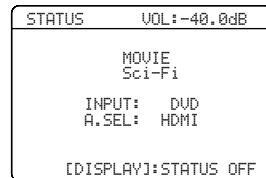

- 使用“**OPTION MENU**”中的“**OSD-AMP**”参数（请参阅第 84 页），您可以选择在 OSD 上当前状态显示的时间。
- 要关闭状态屏幕，再次按 **⑩DISPLAY**。

注

OSD 信号不通过 DVR 和 VCR VIDEO OUT 插孔输出，也不能录制。

使用您的耳机

将具有立体声模拟音频线缆插头的耳机连接到前面板上的 PHONES 插孔。

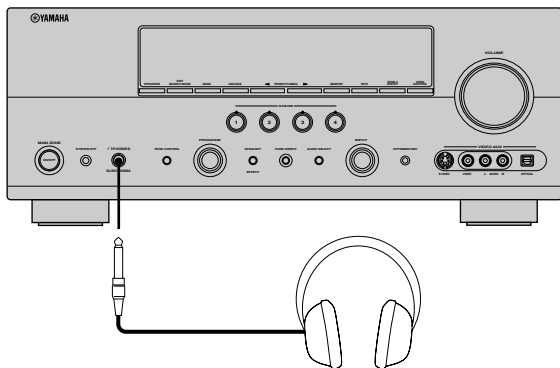

当您选择了一个声场程序，SILENT CINEMA 模式自动激活（请参阅第 51 页）。

注

- 当您连接耳机时，在该扬声器端子没有信号输出。
- 所有 Dolby Digital 和 DTS 音频信号被向下混音到耳机的左和右声道。

默音音频输出

按下遥控器的 **17 MUTE** 以默音音频输出。
再次按下 **17 MUTE**，恢复音频输出。



- 您也可以旋转 **11 VOLUME** (或按下 **15 VOLUME +/-**) 来恢复音频输出。
- 您可以使用“VOLUME MENU”的“MUTE TYPE”参数（请参阅第 77 页）调节默音水平。
- 当音频输出被默音时，前面板显示器上的 MUTE 指示器闪烁，当音频输出恢复时熄灭。

在进行下列操作之前，设置遥控器的操作模式选择器到 **16 AMP**。

在音源背景中播放视频源

您能将视频源中的视频图像和音频源中的声音进行合并。例如，您能在视频监视器中观赏来自视频源的美丽风景的同时，欣赏古典音乐。

按下遥控器上的输入选择按钮 **(4)** 以选择一个视频源，然后选择一个音频源。

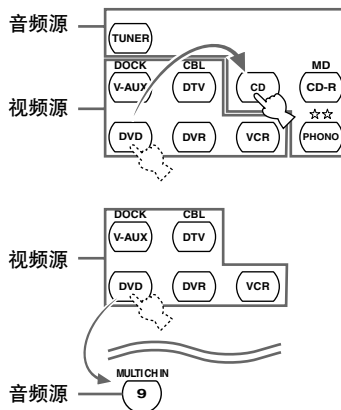

- 您可以选择“MULTI CH”作为音频源（请参阅第 43 页）。设置操作模式选择开关到 **16 AMP**，然后按下 **25 MULTI CH IN**。
- 设置“MULTI CH”菜单的“BGV”参数到期望的设置以选择 MULTI CH INPUT 源的缺省背景视频输入源（请参阅第 83 页）。

显示输入源的信息

您可以显示当前输入信号的音频和视频信息。

1 设置操作模式选择器到 **⑩AMP** 然后按下遥控器的 **⑨SET MENU**。

顶级“SET MENU”屏幕出现在 OSD。



2 反复按下 **⑧▽**，选择“SIGNAL INFO”，然后按下 **⑧ENTER**。

输入音源的有关音频信息出现在 OSD 上。

3 按下 **⑧◀ / ▶**，切换音频和视频信息显示。

4 再次按下遥控器上的 **⑨SET MENU**，从“SET MENU”退出。

■ 音频信息

信息	说明
FORMAT	信号格式。当本机不能探测一个数码信号时，它自动切换到模拟输入。
SAMPLING	从连续信号中为了制作离散信号每秒钟的取样数量。
CHANNEL	输入信号的源声道数目（前 / 环绕声 / LFE）。例如，一个多声道的声轨，有 3 个前声道，2 个环绕声道和 LFE，显示为“3/2/0.1”。
BITRATE	每秒钟通过给定点的比特数量。
FLAG	在 DTS, Dolby Digital 或 PCM 信号中编码的标志数据可提示本机自动切换解码器（“Surround EX”等）。

注

当本机不能显示相应的信息时，“---”出现。

■ 视频信息

信息	说明
HDMI SIGNAL	视频源信号和通过本机的 HDMI OUT 插孔输出的视频信号的类型。
HDMI RES.	输入信号（模拟或 HDMI）以及输出信号（HDMI）的分辨率。当输入信号为复合视频或 S-视频信号时，输入信号被标示为“Composite”或“S-Video”。
ANALOG RES.	通过本机的 COMPONENT VIDEO MONITOR OUT 插孔输出的模拟视频信号的分辨率。
HDMI ERROR (HDMI MESSAGE)	有关 HDMI 音源或连接的 HDMI 装置的出错信息。

注

当本机不能显示相应的信息时，“---”出现。

HDMI 出错讯息

讯息	原因
DEVICE OVER	连接的 HDMI 装置的数量超过限制。
HDCP ERROR	HDCP 认证失败。
Out of Res.	分辨率不符。连接的监视器不兼容输入视频信号的分辨率。

使用睡眠定时器

使用此特性以自动设置主区域在一定时间之后进入待机模式。当本机正在播放或录制信号源而您打算要睡觉时，睡眠定时器很有用的。睡眠定时器也自动关闭连接到 AC OUTLET(S) 的任何外部组件机（请参阅第 28 页）。

注

当本机与 iPod 处于充电连接时（请参阅第 28 页），即使本机处于待机状态，本机并没有切断 AC OUTLET(S) 上的电源。

设置操作模式选择器到 **AMP**，然后反复按下 **SLEEP**，设置期望的时间长度。

每次您按 **SLEEP**，前部面板显示器如下改变。

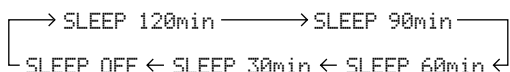

当您切换睡眠定时器的时间量时，SLEEP 指示器闪烁。当睡眠定时器被设置后，SLEEP 指示器在前面板显示器中点亮，显示器返回到选择的声场程序。

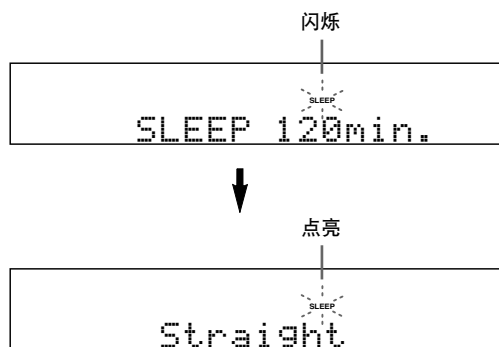

取消睡眠定时器

反复按下遥控器的 **SLEEP**，直到“SLEEP OFF”在前面板显示器上出现。

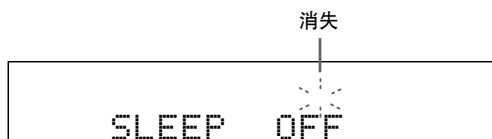

SLEEP 指示器熄灭，数秒钟后，“SLEEP OFF”在前面板显示器上消失。

注

取消睡眠定时器设置也能通过按 **STANDBY**（或 **MAIN ZONE ON/OFF**）将主区域设为待机模式。

声场程序

本机配备有一系列的精确数码解码器，使您能欣赏来自几乎任何立体声或多声道声源的多声道播放。本机也配备有 Yamaha 数码声场处理（DSP）芯片，芯片中包含几个声场程序，使您能用来增强您的播放感受。

选择声场程序

旋转 **⑨PROGRAM** 选择器（或设置操作模式选择器到 **⑩AMP**，然后反复按下 **⑳PROG** ◀ / ▶）。所选的声场程序名称出现在前面板显示器和 OSD 上。

注

- 当您选择了一个输入源时，本机自动选择相应的输入源最后使用过的声场程序。
- 当连接到 MULTI CH INPUT 插孔的组件机被选择为输入源（请参阅第 43 页）时，音场程序不能被选择。
- 只有当您播放 Dolby TrueHD, Dolby Digital Plus, DTS-HD Master Audio 或 DTS-HD High Resolution Audio 音源时，本机不启动任何声场程序。
- 当输入源的取样频率高于 96 kHz 时，本机将不对其使用任何声场程序。

声场程序说明



请根据您的收听喜好来选择一个声场程序，而不仅仅是根据程序的名称等选择声场程序。

■ 对于音乐音源



对于音乐音源，我们也推荐使用 Pure Direct 模式（请参阅第 52 页）。

注

- 可用的声场程序参数根据扬声器的设置有所不同。
- 只有当“SPEAKER SET”的“EXTRA SP ASSIGN”设置为“PRESENCE”（请参阅第 73 页）时，“DIALG.LIFT”才有效。

CLASSICAL

程序	说明
Hall in Munich	该声场程序模拟坐落在慕尼黑的大约有 2500 个座位的音乐大厅，它使用流行的木质内装，这也是欧洲音乐大厅的常规标准。精细华美的回响传播充足，构成一种祥和的气氛。收听者的虚拟座位在舞台的中部偏左。
Hall in Vienna	这是一个 1700 座的中等大小的音乐厅，具有维也纳传统的鞋盒形状。立柱和装饰雕刻图案产生极为复合的反射，在听众的四周能产生非常完整，饱满的声音。
Chamber	该程序再现像大礼堂那样的具有高天花板的相对宽广的空间。它提供适合于宫廷音乐和室内音乐的悦耳的回响。

LIVE/CLUB

程序	说明
Cellar Club	该程序模拟具有低天花板和家庭氛围的生动的房间。真实的，生动的声场性能强有力的音响就像是听众处于小舞台的前排。
The Roxy Theatre	这是一个坐落在洛杉矶的摇滚音乐厅的声场，大约有 460 个座位。收听者的虚拟座位在大厅的中部偏左。
The Bottom Line	这是处于一家著名的 New York 爵士俱乐部 The Bottom Line 的舞台前方的声场。场所能容纳 300 个人在声场的左右两边，提供真实和热情的声音。

■ 对于各种声源

注

- 根据本机的输入源和设置，可用的声场参数和创建的声场不同。
- 只有当“SPEAKER SET”的“EXTRA SP ASSIGN”设置为“PRESENCE”（请参阅第 73 页）时，“DIALG.LIFT”才有效。

ENTERTAINMENT

程序	说明
Sports	该程序可以让收听者欣赏立体声体育广播和浓缩的真实感觉的各种演播节目。在体育广播里，营造一种运动场气氛膨胀到恰如其分的程度；评论员和解说员的声音清晰地处于中央位置。给收听者提供在运动场现场的感觉。
Action Game	该声场适合于动作片游戏例如赛车和 FPS 游戏等。它使用反射数据，限制各个声道的音效范围以提供强烈的游戏环境，通过增强各种效果音调，保持清晰的方向性，使人有身临其境之感。
Roleplaying Game	该声场适于角色扮演和冒险游戏。它结合电影的声场效果以及为“Action Game”设计的声场效果，展现了游戏场景的深度和 3D 感觉，配合游戏中的电影场景，提供类似电影环绕声的音效。
Music Video	对于通俗，摇滚和爵士乐的实况表演，该声场提供音乐厅的形象。借助于着重声部，独奏以及韵律乐器的逼真的临场声场，还有产生大型的生动的礼堂空间的环绕声声场，使人宛若置身于热烈的生动空间。

■ 对于电影音源



您可以选择使用以下声场程序的期望的解码器（“Mono Movie”除外）。有关详情请参阅第 66 页。

注

- 根据本机的输入源和设置，可用的声场参数和创建的声场不同。
- 只有当“SPEAKER SET”的“EXTRA SP ASSIGN”设置为“PRESENCE”（请参阅第 73 页）时，“DIALG.LIFT”才有效。

MOVIE

程序	说明
Standard	该程序再现这样一个声场，该声场强调环绕声感觉而不扰乱多声道音频例如 Dolby Digital 和 DTS 的原始声音位置。设计具有“完美电影院”的观念，观众被来自左，右和后的优美反射环绕其中。
Spectacle	该声场程序再现大场景电影的壮观感觉。它产生宽广的影院声场，与宽银幕电影相结合，使得从很小到很大的音响都能具备极好的动态范围。
Sci-Fi	该程序清晰再现最新的科幻和特效电影的精致细腻的音响设计。您可以欣赏电影摄影技术创造的多种多样的虚拟空间以及其中的对话，音效和背景音乐之间的清楚界限。

程序	说明
Adventure	此程序适用于精确再现动作和冒险电影的声音设计。该声场抑制了回响，但是加强了从左到右的大宽度的有力的空间伸展的再现。为了保证音频声道的区分和声音的清晰，再现的深度也有所抑制。
Drama	该声场的特点是稳定的反射，这种反射适合从严肃的戏剧艺术到音乐喜剧和喜剧的电影类型的宽广范围。这种适度的反射表现出最佳的 3D 感觉，在清晰的台词周围，柔和且立体地再现效果音质和背景音乐，其位居中央的特点使得观众在长时间观看后也不觉得困倦。
Mono Movie	此程序用于再现单声道的视频源，例如老而好的电影院气氛中的经典电影。该程序对原来的音频进行最佳的扩展和回响，产生舒适的空间并具有一定深度。

注

根据本机的输入源和设置，可用的声场参数会有所不同。

STEREO

程序	说明
2ch Stereo	使用该程序以向下混合多声道音源到 2 声道。
7ch Stereo	使用该程序输出来自所有扬声器的声音。当您播放多声道音源时，本机向下混合音源到 2 声道，然后输出来自所有扬声器的声音。该程序创建一个大型声场，适用于聚会等的背景音乐。

■ Compressed Music Enhancer**MUSIC ENHANCER**

程序	说明
Straight Enhancer	使用此程序可以加强音响到距离 2 声道或多声道压缩缺陷的原始深度和广度最近的程度。
7ch Enhancer	使用该程序以 7 声道立体声播放压缩缺陷。

■ Surround decode mode**SUR. DECODE**

程序	说明
Sur. Decoder	选择此程序使用所选择的解码器播放音源。您可以在多声道播放 2 声道音源。有关详情请参阅第 66 页。

■ 没有环绕声扬声器时使用的声场程序 (Virtual CINEMA DSP)

Virtual CINEMA DSP 使得您能在没有环绕声扬声器的情况下欣赏 CINEMA DSP 程序。它创建了虚拟扬声器以再现自然的声场。

当您设置“SUR. L/R SP”为“NONE”（请参阅第 74 页）时，当选择一个声场程序时，Virtual CINEMA DSP 会自动开启（请参阅第 48 页）。

注

在以下情况中，即使“SUR. L/R SP”设为“NONE”（请参阅第 74 页），Virtual CINEMA DSP 也不会开启：

- 当连接在 MULTI CH INPUT 插孔上的组件机作为输入源（请参阅第 43 页）时。
- 当耳机连接到 PHONES 插孔时。
- 当本机处于“7ch Stereo”模式时。

■ 用耳机欣赏多声道音源和声场程序 (SILENT CINEMA)

SILENT CINEMA 使您通过普通耳机享受到多声道音乐或电影声，包括 Dolby Digital 和 DTS 音源。在聆听声场程序（请参阅第 48 页）时，只要将耳机连接到 PHONES 插孔，SILENT CINEMA 就会自动启动。被激活时，前面板显示器上的 SILENT CINEMA 指示器点亮。

注

- 当连接到 MULTI CH INPUT 插孔的组件机被选择为输入源（请参阅第 43 页）时，SILENT CINEMA 声场程序不能启动。
- 在以下情形 SILENT CINEMA 不起作用：当“Pure Direct”（请参阅第 52 页）或“2ch Stereo”模式（请参阅第 50 页）被选择时；或当本机处于“Straight”模式时（请参阅第 51 页）。

在进行下列操作之前，设置遥控器的操作模式选择器到 **⑩AMP**。

欣赏未处理的输入源 (直接解码模式)

当本机在“Straight”模式时，2 声道立体声音源只从前左右扬声器输出。多声道声源被直接解码到适当的声道，而不经额外的效果处理。

按 **⊙STRAIGHT** (或 **⑭STRAIGHT**)，选择“Straight”。

■ 解除“Straight”模式

按下 **⊙STRAIGHT** (或 **⑭STRAIGHT**)，则“Straight”从前面板显示器上消失。音响效果被重新开启。

使用音频功能

在进行下列操作之前，设置遥控器的操作模式选择器到 **⑩AMP**。

调节扬声器水平

当收听音乐声源时，您能调节每个扬声器的输出水平。当播放在 MULTI CH INPUT 插孔输入的声源时也可以这样做。

注

此操作将覆盖在“**AUTO SETUP**”（请参阅第 32 页）和“**SP LEVEL**”（请参阅第 75 页）中进行的水平调节。

- 1 按下遥控器的 **⑦LEVEL**，然后反复按下 **⑧Δ / ▽**，选择期望调节的扬声器。

显示	被调节的扬声器
FRONT L	左前扬声器
FRONT R	右前扬声器
CENTER	中央扬声器
SUR. L	左环绕声扬声器
SUR. R	右环绕声扬声器
SBL	后环绕声左扬声器
SBR	后环绕声右扬声器
SWFR	超低音扬声器
PRNS L	现场感左扬声器
PRNS R	现场感右扬声器



- 有效的扬声器声道根据扬声器的设置有所不同。
- 当视频监视器打开时，“**LEVEL**”调节菜单出现在视频监视器上。

- 2 按下 **⑧< / >** 调节扬声器输出水平。

- 按 **⑧>** 以增加数值。
- 按 **⑧<** 以减少数值。

控制范围：-10.0 dB 到 +10.0 dB

- 3 按下 **⑦LEVEL** 以关闭扬声器水平调节显示。

欣赏纯正高保真音响

使用 Pure Direct 模式，欣赏选择音源的纯正保真度音响。当 Pure Direct 模式被激活，本机以最短线路播放选择的音源。

- 按下 **⑨PURE DIRECT**（或 **⑰PURE DIRECT**），打开或关闭 Pure Direct 模式。

当本机处于 Pure Direct 模式时，前面板的 **⑨PURE DIRECT** 按钮点亮。前部面板显示自动变暗。

注

- 当本机处于 Pure Direct 模式时，以下操作无法进行：
 - 切换声场程序
 - 显示 OSD
 - 调节“**SET MENU**”参数（水平设置除外）
 - 操作视频功能（视频转换等）
- 只要本机关闭，Pure Direct 模式被自动取消。



当进行操作时，前面板显示即刻点亮。

调节音调质量

使用此功能调节前左右扬声器声道的低音和高音的平衡。



扬声器和耳机调节单独保存。

- 1 反复按下前面板上的 **⑭TONE CONTROL**，选择高频响应 (TREBLE) 或低频响应 (BASS)。

- 2 旋转 **⑮PROGRAM** 选择器，调节高频响应 (TREBLE) 或低频响应 (BASS)。

控制范围：-6 dB 到 +6 dB

注

- 如果您增加或减少高频或低频声音到一个过度的水平，环绕声扬声器的音调质量可能不匹配。
- 在以下情形 TONE CONTROL 不起作用：当 PURE DIRECT 被选择时，或当 MULTI CH INPUT 被当作输入源选择时。

FM/AM 调谐

概要

您可以使用两种调谐模式来调入期望的 FM/AM 电台：

频率调谐模式 (AUTO TUNING/MANUAL TUNING)

您可以手动或自动搜索或指定期望的 FM/AM 电台的频率（参见本页的“基本调谐操作”）。

预设调谐模式 (PRESET TUNING)

您可以事先预设期望的 FM/AM 电台，然后通过指定预设组和号码，呼出预设的电台（参见第 54 页上的“使用电台预设功能”）。

注

- 调节所连接的 FM 和 AM 天线的方向以获得最佳的接收。
- 必须根据您所在地的频率空间，设置调谐器频率步距（仅限于亚洲和通用型号）（请参阅第 97 页）。

基本调谐操作

在进行下列操作之前，设置遥控器的操作模式选择器到 **⑯ SOURCE**，然后按下 **④ TUNER**。

1 旋转 **⑯ INPUT** 选择器（或按 **④ TUNER**）选择“TUNER”作为输入源。

2 按 **③ BAND**（或 **⑦ BAND**）选择接收波段。“FM”或“AM”出现在前面板显示器中。

3 按 **⑤ SEARCH MODE**（或 **⑱ SRCH MODE**）选择期望的调谐模式。

自动调谐模式 (AUTO TUNING)

如果您想要选择的电台信号较强，请使用此功能。

当本机处于自动调谐模式时，“AUTO TUNING”在前面板显示器上出现片刻。AUTO 指示器出现在前面板显示器中。

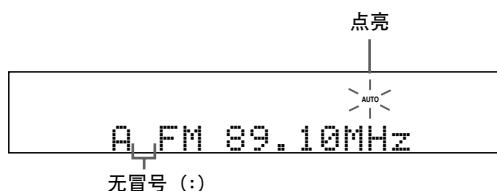

手动调谐模式 (MANUAL TUNING)

如果您想要选择的电台信号较弱，在不能使用自动调谐时，请使用此功能。当本机处于手动调谐模式时，“MANUAL TUNING”在前面板显示器上出现片刻。

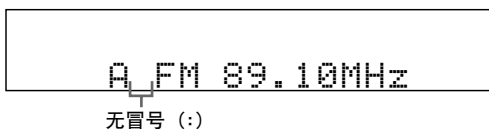

手动调谐到一个 FM 电台会将调谐自动切换为单声道以增强信号质量。

预设调谐模式 (PRESET TUNING)

使用此功能来呼出预设电台。当本机处于预设调谐模式时，“PRESET TUNING”在前面板显示器上出现片刻。不能进行频率调谐。有关详情请参阅第 54 页。

4 反复按 **⑥ PRESET/TUNING** **< / >**（或 **⑧ PRESET/CH** **Δ / ∇**）调谐到想要的电台。

- 按 **⑥ >**（或 **⑧ Δ**），调谐到更高频率。
- 按 **⑥ <**（或 **⑧ ∇**），调谐到更低频率。



- 当本机调谐到一个电台时 TUNED 指示器点亮。
- 当本机处于手动调谐模式时，按住该按钮继续搜索。
- 反复按下前面板上的 **ⓂINFO**，切换频率信息和声场程序信息。

在进行下列操作之前，设置遥控器的操作模式选择器到 **ⓂSOURCE**，然后按下 **④TUNER**。

■ 直接频率调谐

使用此功能可以通过输入频率直接调谐到期望的电台。

- 1 反复按下遥控器的 **⑦BAND** 选择期望的接收波段。
“FM” 或 “AM” 出现在前面板显示器中。

- 2 反复按 **ⓂSEARCH MODE** (或 **ⓂSRCH MODE**) 选择 “AUTO TUNING” 或 “MANUAL TUNING”。

A1 FM 89.10MHz

无冒号 (:)。



如果冒号 (:) 出现在前面板显示器上，则无法进行手动调谐。按 **ⓂSEARCH MODE** (或 **ⓂSRCH MODE**) 关闭冒号 (:)。

- 3 按下数字按钮，键入期望的电台的频率 (**Ⓜ**)。
例：要调谐到 103.75 MHz



如果键入的频率超出了 FM/AM 调谐范围，“WRONG STATION!” 出现在前面板显示器上，然后本机自动调谐到上次选择的电台。

使用电台预设功能

使用此功能可以储存多达 40 个 FM/AM 电台 (A1 到 E8: 5 个组各有 8 个电台)。事先使用自动或手动预设调谐功能，在本机上预设期望的电台 (“自动预设电台” 和第 55 页上的 “手动预设电台”)。

在进行下列操作之前，设置遥控器的操作模式选择器到 **ⓂSOURCE**，然后按下 **④TUNER**。

- 1 反复按 **ⓂSEARCH MODE** (或 **ⓂSRCH MODE**) 选择 “PRESET TUNING”。
- 2 按下 **ⓂPRESET/TUNING** **</>** (或 **ⓂPRESET/CH** **Δ / ∇**)，选择期望的预设电台号码 (A1 到 E8)。
预设电台组和号码以及电台波段，频率出现在前面板显示器中。

A1: FM 89.10MHz

预设组和预设电台号码



通过反复按下 **ⓂA/B/C/D/E** (或 **ⓂA/B/C/D/E** **</>**)，选择预设电台组 (A 到 E)。

■ 自动预设电台

您可以使用自动预设调谐功能按次序储存最多 40 个信号较强的 FM 电台（A1 到 E8：5 个预设电台组，每组 8 个预设电台）。

1 旋转 \textcircled{R} INPUT 选择器（或按 $\textcircled{4}$ TUNER）选择“TUNER”作为输入源。

2 按 \textcircled{C} BAND（或 $\textcircled{7}$ BAND）选择“FM”为接收波段。

“FM”出现在前面板显示器中。

3 按住 \textcircled{F} MEMORY（或 $\textcircled{9}$ MEMORY）3 秒钟以上。

预设电台号码以及 MEMORY 和 AUTO 指示器闪烁。在大约 5 秒钟之后，自动调谐预设从当前频率开始，前进到更高的频率。

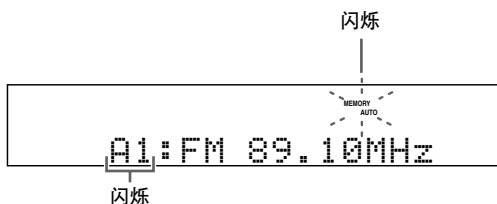

当自动预设调谐完成后，MEMORY 指示器消失。



- 您可以指定预设号码，本机将从这个号码开始储存 FM 电台。在您进行了步骤 3，按下 $\textcircled{A/B/C/D/E}$ （或 $\textcircled{A/B/C/D/E} \triangleleft / \triangleright$ ），然后反复按下 \textcircled{P} PRESET/TUNING $\triangleleft / \triangleright$ （或 \textcircled{P} PRESET/CH $\triangleleft / \triangleright$ ），以选择即将保存第一个电台的预设电台号码。
- 要取消自动预设电台时，按下 \textcircled{F} MEMORY（或 $\textcircled{9}$ MEMORY）。

注

- 当您在相同预设号码下储存新电台时，在该预设号码下已存在的任何储存电台数据都将被清除。
- 如果接收到的电台的数量没有达到 40 (E8)，自动预设调谐在搜索了所有存在的电台后自动停止，但是将已保存的电台拷贝到剩余的预设号码。
- 自动预设调谐仅自动储存那些信号强度足够的 FM 电台。如果您想要储存的电台的信号较弱，或者是 AM 电台，请手动调谐它，然后遵照以下“手动预设电台”的说明储存它。

■ 手动预设电台

使用此功能可以手动储存信号较弱的 FM 或 AM 电台。

1 调谐到一个电台。

有关调谐说明请参阅第 53 页。

2 按 \textcircled{F} MEMORY（或 $\textcircled{9}$ MEMORY）。

MEMORY 指示器在前面板显示器中闪烁大约 30 秒钟。



要取消预设记忆模式时，再次按下 \textcircled{F} MEMORY（或 $\textcircled{9}$ MEMORY）。

3 当 MEMORY 指示器闪烁时，反复按 \textcircled{P} PRESET/TUNING $\triangleleft / \triangleright$ （或 \textcircled{P} PRESET/CH $\triangleleft / \triangleright$ ）选择一个预设电台群组和号码（A1 到 E8）。

- 按 $\textcircled{P} \triangleright$ （或 $\textcircled{P} \triangleleft$ ），选择一个更高的预设电台群组和号码。
- 按 $\textcircled{P} \triangleleft$ （或 $\textcircled{P} \triangleright$ ），选择一个更低的预设电台群组和号码。

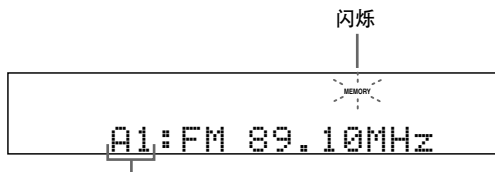

显示的电台已被储存为 A1。



通过反复按下 $\textcircled{A/B/C/D/E}$ （或 $\textcircled{A/B/C/D/E} \triangleleft / \triangleright$ ），您可以选择预设电台组（A 到 E）。

4 当 MEMORY 指示器闪烁时，按 \textcircled{F} MEMORY（或 $\textcircled{9}$ MEMORY）。

电台波段和频率以及您所选择的预设电台群组和号码出现在前面板显示器中。MEMORY 指示器从前面板显示器中消失。

注

- 当您在相同预设号码下储存新电台时，在该预设号码下已存在的任何储存电台数据都将被清除。
- 接收模式（立体声或单声道）与电台频率一起储存。

■ 交换预设电台

您能将两个预设电台的分配位置互相交换。下面的例子说明了预设电台“E1”和“A5”互相交换的步骤。

在进行下列操作之前，设置遥控器的操作模式选择器到 **⑩SOURCE**，然后按下 **④TUNER**。

- 1 通过使用 **⑨A/B/C/D/E** 和 **⑥PRESET/TUNING** **◀ / ▶** 选择预设电台“E1”。
请参阅第 54 页上的“使用电台预设功能”。

- 2 按住 **⑥EDIT** 大约 3 秒钟以上。
“E1”和 MEMORY 在前面板显示器中闪烁。

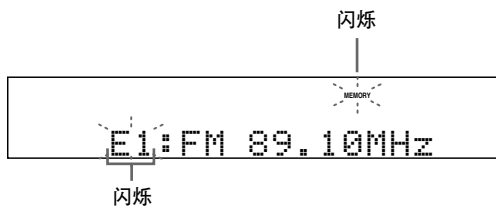

- 3 通过使用 **⑨A/B/C/D/E** 和 **⑥PRESET/TUNING** **◀ / ▶** 选择预设电台“A5”。
“A5”和 MEMORY 在前面板显示器中闪烁。
请参阅第 54 页上的“使用电台预设功能”。



- 4 再次按 **⑥EDIT**。
“EXCHANGE E1-A5”出现在前面板显示器上，两个预设电台的分配位置被交换。

使用 iPod™ 插孔

当您驳接您的 iPod 到连接在本机 DOCK 端子的 Yamaha iPod 多用平台（比如 YDS-10，另售）时（请参阅第 25 页），您可以使用附带的遥控器欣赏 iPod 的播放。您还可以使用本机的 Compressed Music Enhancer 模式来减轻保存在 iPod 的音乐中的压缩缺陷（比如 MP3 格式）改善音响质量（请参阅第 50 页）。

注

- 仅支持具有 iPod (Click and Wheel), iPod nano, iPod mini 的 iPod。
- 根据您的 iPod 的型号和软件版本的不同，有些功能也许不兼容。

☀

- 关于前面板显示器和 OSD 的状态讯息的完整列表，请参阅第 102 页上的“故障排除”中的“iPod”一节。
- 当您的 iPod 与本机的连接完成后，前面板显示器上出现“iPod connected”且 DOCK 指示器点亮。
- 来自 iPod 的信号中，仅有模拟音频和视频信号可以通过 DOCK 端子输入，而且为录制模拟音频信号可以通过模拟 AUDIO OUT (REC) 插孔输出。
- 当您的 iPod 驳接到连接在本机的 DOCK 端子的 Yamaha iPod 多用平台，只要本机电源打开，iPod 的电池会被自动充电。您也可以选择无论本机驳接的 iPod 的电池是否充电，当本机处于待机模式时选择“INPUT MENU”的“STANDBY CHARGE”参数（请参阅第 82 页）。当本机在待机模式为驳接在本机的 iPod 充电时 DOCK 指示器点亮。

控制 iPod™

当“V-AUX”被选择为输入源时，您可以控制您的 iPod。iPod 的操作可以借助于本机的 OSD（菜单浏览模式），也可以不使用它（简单遥控模式）。

■ 遥控器操作

在进行下列操作之前，设置遥控器的操作模式选择器到 **⑧SOURCE**，然后按下 **④V-AUX**。

按钮	功能
⑧ ENTER	并发菜单
△	菜单上
▽	菜单下
◀	以前菜单
▶	并发菜单
⑩ ◀◀	向后搜索（按住）
▶▶	向前搜索（按住）
▶▶	向前跳跃
◀◀	向后跳跃
□	停止
⏸	暂停（菜单浏览模式） 播放 / 暂停（简易遥控模式）
▶	播放（菜单浏览模式） 播放 / 暂停（简易遥控模式）
⑪ MENU	以前菜单
⑫ DISPLAY	显示

■ 在简单遥控模式控制 iPod

您可以使用附带的遥控器而不借助于本机的 OSD，对 iPod 进行基本操作（播放，停止，跳越等）。

☀

- 您可以观看保存在您的 iPod 中的照片或视频片段（仅限于某些型号）。
- 也可以使用您的 iPod 上的控制按钮来操作。

■ 在菜单浏览模式控制 iPod

您可以使用附带的遥控器，并借助于本机的 OSD，对 iPod 进行高级操作。您也可以在本机的 OSD 上浏览保存在 iPod 的歌曲。此外，您还可以为 iPod 改变或调节设置，使其满足你的喜好。



- 根据“OPTION MENU”中的“FL SCROLL”参数（请参阅第 84 页），播放的歌曲的名称也在前面板显示器出现。
- 使用“OPTION MENU”中的“OSD-SOURCE”（请参阅第 84 页），您可以选择 iPod 菜单以及播放信息在 OSD 上显示的时间长度。

注

- 不能使用您的 iPod 上的控制按钮来操作。
- 有些字符也许不能在本机的前面板显示器或 OSD 上显示。这些字符被下划线“_”取代。
- “Settings”参数仅能在 OSD 上改变或调节。反复按下遥控器的 **ENTER** 或 **△/▽**，在“Settings”参数设置之间切换。
- 在 OSD 上您不能浏览存储在 iPod 上的照片或视频文件。使用简单遥控模式，您可以观看保存在您的 iPod 中的照片或视频片断。

1 设置操作模式选择器到 **SOURCE** 然后按下遥控器的 **DISPLAY**。

以下显示出现在 OSD 上。



2 按下 **△ / ▽ / ◀ / ▶** 来引导 iPod 菜单，然后按下 **ENTER** 开始播放选择的歌曲。

选择: Playlists (播放列表), Artists (艺术家), Albums (唱片集), Songs (歌曲), Genres (流派), Composers (作曲家), Settings (设置)

- Playlists > Songs
- Artists > Albums > Songs
- Albums > Songs
- Songs
- Genres > Artists > Albums > Songs
- Composers > Albums > Songs
- Settings > Shuffle, Repeat

随机 Shuffle

使用此功能以设置本机以随机次序播放歌曲或唱片集。

选择: Off, Songs, Albums

- 选择“Off”使该功能无效。
- 选择“Songs”设置本机以随机次序播放歌曲。
- 选择“Albums”设置本机以随机次序播放唱片集。



当“Shuffle”的设置不是“Off”时，当歌曲或唱片集被随机播放时，“”出现在右上角。



反复 Repeat

使用该功能设置本机重复一首歌曲或一系列歌曲。

选择: Off, One, All

- 选择“Off”使该功能无效。
- 选择“One”设置本机重复一首歌曲。
- 选择“All”设置本机重复一系列歌曲。



当“Repeat”的设置不是“Off”时，当单一曲目或连续多个曲目被反复播放时，“”或“”出现在右上角。

■ 显示播放信息的功能

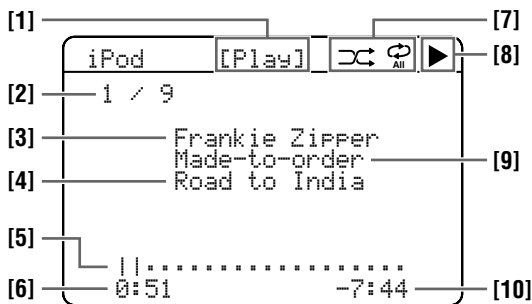

[1] 播放状态

[2] 曲目号码 / 曲目总数

[3] 艺术家名称

[4] 歌曲标题

[5] 进度条

[6] 经过时间

[7] 随机和重复图标

[8] **▶** (播放), **||** (暂停), **▶▶** (向前搜索) 和 **◀◀** (向后搜索)

[9] 唱片集的名称

[10] 剩余时间

使用 Bluetooth™ 组件机

您可以连接 Yamaha Bluetooth 适配器（比如 YBA-10，另售）到本机的 DOCK 端子来欣赏保存在 Bluetooth 组件机（比如便携式音乐播放机）中的音乐内容而不需要在本机和 Bluetooth 组件机之间连线。您必须事先对所连接的 Bluetooth 适配器和 Bluetooth 组件机进行“配对”。

配对 Bluetooth™ 适配器和 Bluetooth 组件机

首次使用 Bluetooth 组件机和本机所连接的 Bluetooth 适配器进行组合时必须配对，如果配对数据被删除，要重新配对。“配对”指的是为了进行 Bluetooth 通讯而给 Bluetooth 组件机进行的注册操作。



- 仅当在一个 Bluetooth 适配器上首次使用 Bluetooth 组件机时，有必要进行配对操作。
- 配对需要在本机和其他要建立 Bluetooth 通讯的组件机上进行操作。如果需要，请参阅其他组件机的使用说明书。

有两种配对方法：使用“SET MENU”的“START PAIRING”的配对和快速配对。

■ 使用“SET MENU”配对

用此功能与视频监视器配对。在“INPUT MENU”选择“START PAIRING”。有关详情请参阅第 83 页。

■ 快速配对

为了确保安全，配对操作的时间限制为 8 分钟。在开始之前，建议您阅读并理解所有操作说明。

1 旋转 **Ⓐ** INPUT 选择器（或设置操作模式选择器到 **Ⓔ** SOURCE，然后按下 **④** V-AUX），选择“V-AUX”作为输入源。

2 打开您要进行配对的 Bluetooth 组件机。

3 按住 **Ⓒ** BAND（或 **⑦** BAND）大约 3 秒钟。在前面板显示器中，“Searching...” 出现片刻，DOCK 指示器闪烁。



要取消配对时，再次按下 **Ⓒ** BAND（或 **⑦** BAND）。

注

如果 Bluetooth 适配器没有连接到本机的 DOCK 端子，“No BT adapter”在前面板显示器中出现。

4 确认 Bluetooth 组件机是否检测 Bluetooth 适配器。

如果 Bluetooth 组件机检测到 Bluetooth 适配器，“YBA-10 YAMAHA”（例）出现在 Bluetooth 装置列表。

5 在 Bluetooth 装置列表中选择 Bluetooth 适配器，然后在 Bluetooth 组件机键入密码“0000”。

当配对过程成功后，“Completed”在前面板显示器上出现。

注

Yamaha Bluetooth 适配器可以最多与 8 个 Bluetooth 组件机配对。当第 9 个组件机配对成功并且配对数据被注册后，最不常用的一个组件机的配对数据将被删除。

播放 Bluetooth™ 组件机

1 旋转 **Ⓐ** INPUT 选择器（或设置操作模式选择器到 **Ⓔ** SOURCE，然后按下 **④** V-AUX），选择“V-AUX”作为输入源。

2 开始播放您的 Bluetooth 组件机。

如果所连接的 Bluetooth 适配器检测到 Bluetooth 组件机，“BT connected”和 DOCK 指示器出现在前面板显示器上。



- 当您按下遥控器上的 **Ⓒ** ENTER 时，所连接的 Bluetooth 适配器与最近连接的 Bluetooth 组件机相连接。如果所连接的 Bluetooth 适配器检测不到 Bluetooth 组件机，“Not found”出现在前面板显示器上。
- 要从 Bluetooth 适配器断开 Bluetooth 组件机，按下 **Ⓒ** RETURN。

录制

录制调节和其它操作是由录制组件机进行的。请参阅那些组件机的使用说明书。

警告

DTS 信号是数码比特流。尝试数码录制 DTS 比特流将导致噪音也被录制。因此，如果您想要使用本机录制以 DTS 编码的信号源，需要进行以下考虑和调节。要在您的 DTS 兼容播放机上播放 DTS 编码的 DVD 和 CD（当使用数码音频连接时）时，请参考其操作手册进行设置已使得播放机可以输出模拟信号。

注

- 当本机设为待机模式时，您不能在连接到本机的其它组件机之间进行录制。
- TONE CONTROL（请参阅第 52 页）和 VOLUME 设置，扬声器水平（请参阅第 52 页）和声场程序（请参阅第 48 页）的设置不影响录制的材料。
- 连接到本机的 MULTI CH INPUT 插孔的信号源不能被录制。
- 在 DIGITAL INPUT 插孔输入的数码信号不会输出到模拟的 AUDIO OUT (REC) 插孔去用于录制。类似地，AUDIO IN 插孔的模拟信号输入也不会输出到 DIGITAL OUTPUT 插孔。因此，如果您连接的信号源组件机仅提供数码或模拟信号，您仅能录制数码或模拟信号。
- 给出的输入源不是相同的 AUDIO OUT (REC) 声道上的输出。
- S 视频和复合视频信号独立地通过本机的视频电路。因此，当录制或复制来自仅提供 S 视频或复合视频信号的视频源组件机的视频信号时，您仅能录制 S 视频或复合视频信号到您的 VCR。
- 在 DOCK 端子输入的模拟信号可以在模拟 AUDIO OUT (REC) 插孔输出以供录制。
- 要从 CD，广播等进行录制时，请查阅您的国家的版权法。录制有版权的材料可能违反版权法。



在您实际开始录制之前，请进行一次测试录制。

如果您播放一个使用混杂信号或编码信号来防止复制的视频源，图像本身可能由于那些信号而受干扰。

- 1** 打开所有连接的组件机。
- 2** 旋转 **Ⓡ** INPUT 选择器（或按下输入选择按钮 **④** 之一），选择期望的用于录制的输入源。
- 3** 在选择的声源组件机上开始播放或选择一个广播电台。
- 4** 开始在录制组件机上的录制。

高级音响配置

改变声场参数设置

使用工厂初始设置，您能欣赏高质量的声音。尽管您不必改变工厂初始设置，但是您可以改变一些参数以更好地适应您的输入声源或收听房间。

注

当“OPTION MENU”的“MEMORY GUARD”设置到“ON”时（请参阅第 85 页），您无法改变声场程序参数值。如果您想要改变声场程序参数值，请将“MEMORY GUARD”设置为“OFF”。

1 打开连接到本机的视频监视器。

2 设置操作模式选择器到 **⑩AMP** 然后按下遥控器的 **⑫PARAMETER**。

以下画面出现在 OSD 上。

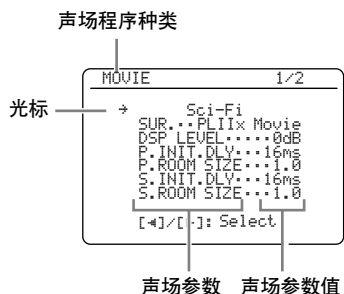

3 反复按下 **⑫PROG** **<** / **>**，选择期望调节的声场程序。

4 按下 **⑨△** / **▽**，选择期望的声场参数，然后 **⑧<** / **>**，改变选择的声场参数值。

- 按 **⑧>** 以增加数值。
- 按 **⑧<** 以减少数值。

☛

- 关于每个声场程序参数的功能和操作范围的详情，请参阅第 63 页。
- 当您设置了不同与工厂初始设置的一个声场程序参数值后，OSD 中该声场程序参数名称旁边出现星号 (*)。
- 当需要时重复步骤 3 和 4，改变其他声场程序参数设置。
- 对于有些声场程序，可用的声场程序参数在 OSD 上的显示也许不至一页。在这种情况下，按下 **⑨△** / **▽** 换页。
- 要初始化选择的声场程序参数，反复按下 **⑨▽**，选择“INITIALIZE”，然后按下 **⑧>**。一旦确认画面出现在 OSD，按下 **⑧>** 以确认，或 **⑧<** 以取消初始化。

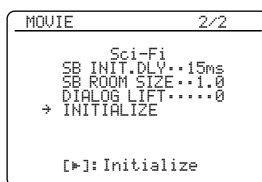

5 按下 **⑫PARAMETER**，关闭声场程序参数画面。

■ 声场程序的基本配置

各个声场程序都有某些定义该程序特性的参数。要定制所选择的声场程序，首先调节“DSP LEVEL”和/或“DIALOG.LIFT”，然后尝试其他参数。



要改变声场参数设置，详情请参阅第 61 页。

调节声场程序的效果音响水平 (DSP LEVEL)

声场程序给原始的音响源添加效果音响 (DSP 效果音响)，从而在听音室产生声场效果。使用“DSP LEVEL”参数调节效果音响的水平。

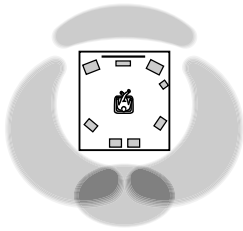

DSP 效果音响水平低。

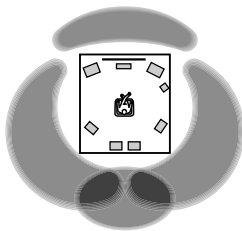

DSP 效果音响水平高。

在以下情况中，调节“DSP LEVEL”：

增加“DSP LEVEL”的数值

- 所选择的声场程序的效果音响太弱。
- 您不能意识到声场程序之间的不同。

减小“DSP LEVEL”的数值

- 声音不清楚。
- 您觉得附加的音效太强。

控制范围：-6 dB 到 +3 dB

调节垂直对话位置 (DIALOG.LIFT)

使用该功能以调节电影中对话的垂直位置。对话的理想位置在视频监视器屏幕的中央。

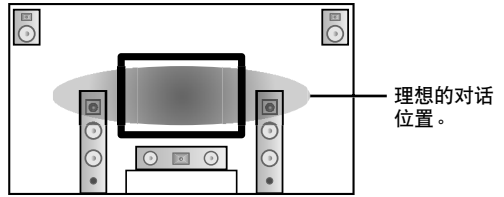

如果对话听起来位于视频监视器屏幕的底部，增加“DIALOG.LIFT”的数值。

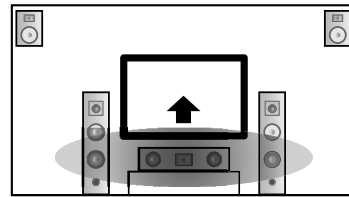

向上移动理想对话位置。

选择：0, 1, 2, 3, 4, 5

“0”（初始设置）是最低位置，“5”是最高位置。

注

- 仅当“EXTRA SP ASSIGN”设置为“PRESENCE”（参见第 72 页）“DIALOG.LIFT”可用。
- 您不能从对话的初始位置再向下移动对话位置。

■ 高级配置的声场参数

使用以下声场参数来仔细定制声场程序。



要改变声场参数设置，详情请参阅第 61 页。

声场参数	特性
INIT.DLY P.INIT.DLY S.INIT.DLY SB INI.DLY	<p>初始延时。现场感，环绕声，和后环绕声声场初始滞后。通过调节直接声音和听众听到的第一次反射的滞后，改变来自声源声音的外观距离。此数值越小，显得音源距离反射平面的距离就越近。</p> <p> 当您调节初始滞后参数时，我们建议您同时调节空间尺寸等类似参数。该调节对 CINEMA DSP 程序特别有效。</p> <p>控制范围：1 到 99 毫秒 (INIT.DLY 和 P.INIT.DLY) 1 到 49 毫秒 (S.INIT.DLY 和 SB INI.DLY)</p>

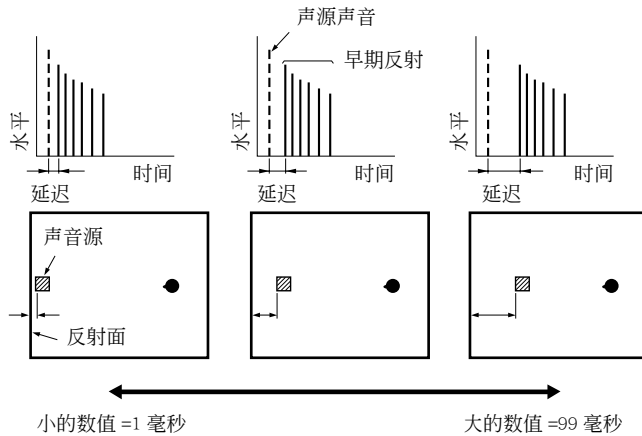

声场参数	特性
------	----

ROOM SIZE
P. ROOM SIZE
S. ROOM SIZE
SB ROOM SIZE

空间尺寸。现场感，环绕声，和环绕声后空间尺寸。调节环绕声声场的外观尺寸。数值越大，环绕声声场越大。当声音在房间中反复反射时，房间越大，原先反射的声音和其后反射之间的时间越长。通过控制反射声音之间的时间，您能改变虚拟场所的外观尺寸。从一到二改变此参数，使房间的外观长度加倍。



当您调节空间尺寸参数时，我们建议您同时调节初始滞后等类似参数。该调节对 CINEMA DSP 程序特别有效。

控制范围：0.1 到 2.0

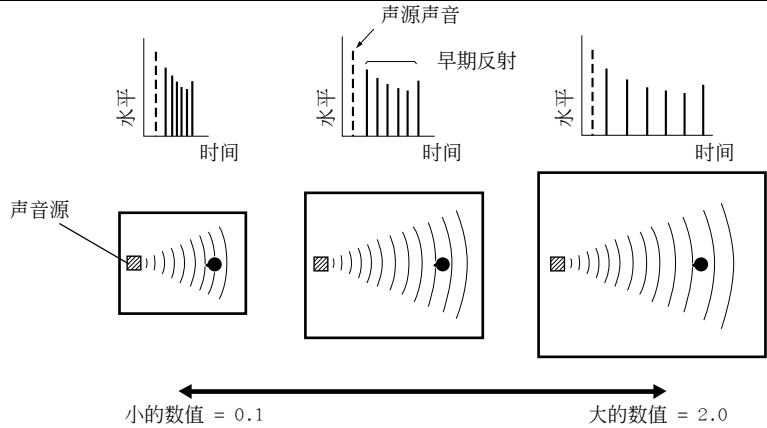

LIVENESS
S. LIVENESS
SB LIVENESS

活性。环绕声和后环绕声声场活性。通过改变早期反射的衰减率来调节房间的虚拟墙面的反射性。声音源的早期反射在能吸收声音的墙面的房间里的衰减，要比在高度反射性的表面的房间里要快得多。有声音吸收表面的房间被称为“惰性”，而有高度反射性表面的房间被称为“活性”。该参数使您调节早期反射的衰减率，以及房间的“活性”。

控制范围：0 到 10

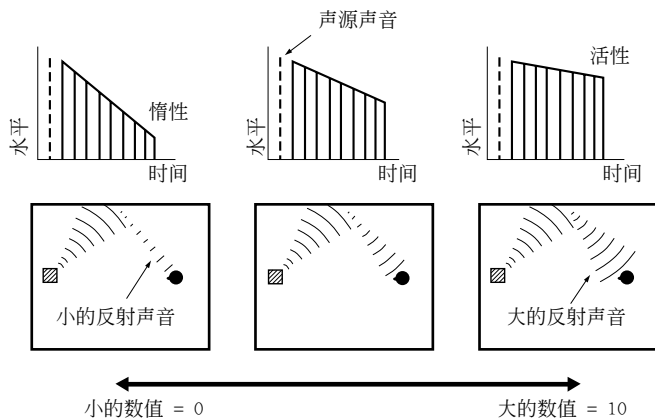

声场参数

特性

REV. TIME

回响时间。调节密集的并发回响衰减到 60 dB（在 1 kHz）时要花费的时间。这在很广泛的范围内改变声音环境的外观尺寸。对于“惰性”声源和收听房间环境设置更长的回响时间，对于“活性”声源和收听房间环境设置更短的时间。

控制范围：1.0 到 5.0 秒钟

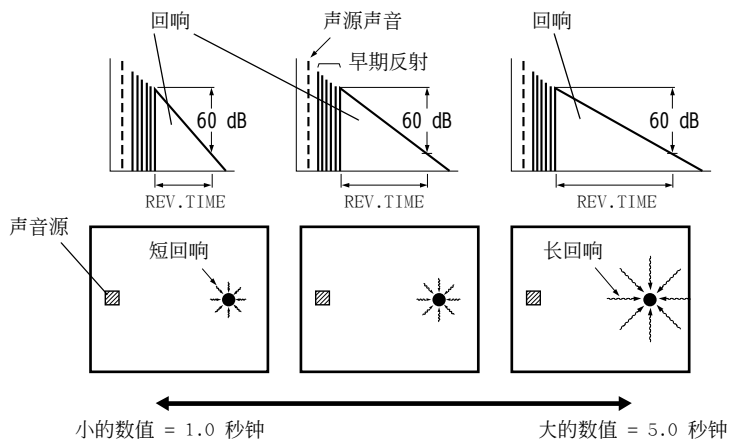

REV. DELAY

回响延时。调节直接声音开始和回响声音开始的时间差异。数值越大，回响声音开始的时间越迟。一个更迟的回响将使你感觉您身处一个更大的声音环境。

控制范围：0 到 250 毫秒

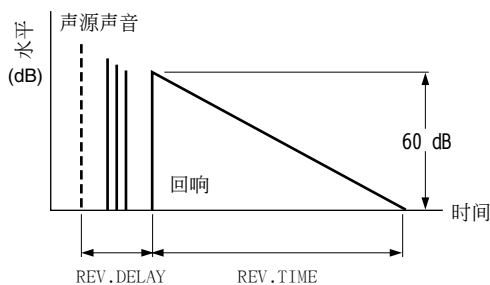

REV. LEVEL

回响水平。调节回响声音的音量。数值越大，回响声音越强。

控制范围：0 到 100%

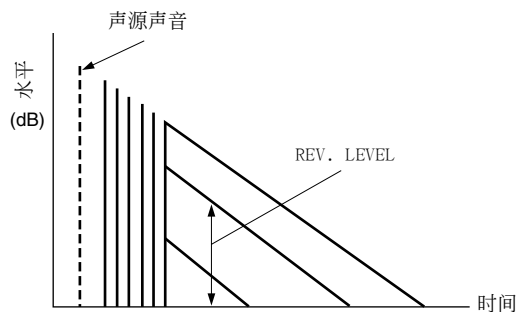

声场参数	特性
DIRECT (仅限于“2ch Stereo”)	2声道直接立体声。当播放2声道模拟音源时，为得到纯真高保真立体声，旁路本机的解码器和DSP处理器。 选择：AUTO, OFF
CT LEVEL SL LEVEL SR LEVEL SB LEVEL PL LEVEL PR LEVEL (仅限于“7ch Stereo”)	 • 仅当“BASS”和“TREBLE”设置到0 dB时（请参阅第52页），选择“AUTO”以旁路解码器，DSP处理器和音调控制线路。 • 当“BASS”和“TREBLE”设置到0 dB时，选择“OFF”则不旁路解码器，DSP处理器和音调控制线路。 • 当多声道信号Dolby Digital和DTS被输入时，它们向下混合成2声道从前左右扬声器输出。 • 在以下情况，前左和右声道的低频信号改向到超低音扬声器： – “LFE/BASS OUT”被设置为“BOTH”（请参阅第73页）。 – “FRONT SP”设置为“SMALL”（请参阅第74页）和“LFE/BASS OUT”设置为“SWFR”（请参阅第73页）。
EFFECT LEVEL (仅限于“Straight Enhancer”和“7ch Enhancer”)	7声道立体声中央，环绕声左，环绕声右和后环绕声，现场感左和现场感右水平。在7声道立体声模式调节每个声道的音量水平。有效的参数根据扬声器的设置有所不同。 控制范围：0到100%
	直接和7-声道Compressed Music Enhancer效果水平。某些音源的高频信号可能被过分加强。在此情形下，设置效果水平到“LOW”。 选择：HIGH, LOW
	• 选择“HIGH”以得到高的效果水平。 • 选择“LOW”以得到低的效果水平。

■ 选择使用声场程序的解码器（SUR.）

使用该性能选择使用MOVIE声场程序所期望的解码器（“Mono Movie”除外）。有关MOVIE声场程序的详情，参见第49页。

可用解码器

解码器	功能
PLIIx Movie PLII Movie	Dolby Pro Logic IIx (或Dolby Pro Logic II) 电影音源的处理。当“SUR.B L/R SP”设置为“NONE”时，Pro Logic IIx解码器不可用（请参阅第74页）。
Neo:6 Cinema	电影音源的DTS处理。

选择解码器

■ 为2声道音源选择解码器 (环绕声解码器模式)

使用该功能通过选择的解码器播放音源。您可以在多声道播放2声道音源。

设置操作模式选择开关到 **ⒶAMP**，然后按下遥控器的 **ⓈSUR. DECODE**，选择期望的环绕声解码器模式。

根据您正在播放的音源的类型和您的个人喜好，您能从下列模式中选择。



您可以改变解码器参数设置（请参阅第67页）。设置操作模式到 **ⒶAMP**，然后按下 **ⓈPARAMETER**，在OSD显示解码器参数。反复按下 **ⓈΔ / ▽**，选择期望的解码器参数，然后反复按 **Ⓢ◀ / ▶**，改变选择的参数值。

■ 解码器说明 (SUR.)

解码器	说明
Pro Logic	任意音源 Dolby Pro Logic 处理。
PLIIx Movie PLII Movie	Dolby Pro Logic IIx (或 Dolby Pro Logic II) 电影音源的处理。当 “SUR.B L/R SP” 设置为 “NONE” 时 (请参阅第 74 页), Pro Logic IIx 解码器不可用。
PLIIx Music PLII Music	Dolby Pro Logic IIx (或 Dolby Pro Logic II) 音乐音源的处理。当 “SUR.B L/R SP” 设置为 “NONE” 时 (请参阅第 74 页), Pro Logic IIx 解码器不可用。
PLIIx Game PLII Game	Dolby Pro Logic IIx (或 Dolby Pro Logic II) 游戏音源的处理。当 “SUR.B L/R SP” 设置为 “NONE” 时 (请参阅第 74 页), Pro Logic IIx 解码器不可用。
Neo:6 Cinema	电影音源的 DTS 处理。
Neo:6 Music	音乐音源的 DTS 处理。



当您选择 Dolby Digital, DTS 或 DTS 96/24 音源的环绕声解码器模式时, 本机自动选择 “SURROUND DECODE Dolby Digital”, “SURROUND DECODE DTS” 或 “SURROUND DECODE DTS 96/24” 程序。

解码器参数说明

解码器参数	特性
PANORAMA (仅限于 “PLIIx Music” 和 “PLII Music”)	Pro Logic IIx Music 和 Pro Logic II Music 全景。将立体声信号输送到环绕声扬声器以及前扬声器以得到环回效果。 选择: OFF, ON
DIMENSION (仅限于 “PLIIx Music” 和 “PLII Music”)	Pro Logic IIx Music 和 Pro Logic II Music 方位。调节声场向前或向后。 控制范围: -3 (向后) 到 +3 (向前) 初始设置: STD (标准)
CENTER WIDTH (仅限于 “PLIIx Music” 和 “PLII Music”)	Pro Logic IIx Music 和 Pro Logic II Music 中央宽度。朝向中央扬声器或朝向前左和右扬声器方向完全移动中央声道输出。值越大, 越朝向前左和右扬声器偏移中央声道输出。 控制范围: 0 (中央声道声音仅从中央扬声器输出) 到 7 (中央声道声音仅从前左和前右扬声器输出) 初始设置: 3
C. IMAGE (仅限于 “Neo:6 Music”)	DTS Neo:6 Music 中央声像。相对于中央声道调节前左和右声道输出, 以使得中央声道按照需要占有优势的多少。 控制范围: 0.0 (中央声道声音仅从前左和前右扬声器输出) 到 1.0 (中央声道声音仅从中央扬声器输出) 初始设置: 0.3

定制本机 (MANUAL SETUP)

您能使用下列“SET MENU”中的参数以调节一系列系统设置并定制本机的操作方式。改变初始设置（在每个参数下以粗体指示）以反映您的收听环境的需要。

■ 自动设置 AUTO SETUP

使用此功能可以自动调节扬声器和系统参数（请参阅第 32 页）。

■ 手动设置 MANUAL SETUP

使用此功能可以手动调节扬声器和系统参数。

基本菜单 1 BASIC MENU

菜单	参数	功能	页
A) SPEAKER SET	EXTRA SP ASSIGN	选择连接在 EXTRA SP 扬声器端子的扬声器的功能。	73
	LFE/BASS OUT	选择输出 LFE（低频效果）和低频信号的扬声器。	73
	FRONT SP	选择前扬声器的尺寸。	74
	CENTER SP	选择中央扬声器的尺寸。	74
	SUR. L/R SP	选择环绕声扬声器的尺寸和数目。	74
	SUR. B L/R SP	选择后环绕声扬声器的尺寸和数目。	74
	CROSS OVER	在“SPEAKER SET”，为设置为“SML”（或“SMALL”）的所有扬声器选择转折频率（请参阅第 74 页）。	75
	SUBWOOFER PHASE	如果低音缺少或不清晰，调节您的超低音扬声器的相位。	75
B) SP LEVEL	FR. L/FR. R/CNTR/ SUR. L/SUR. R/ SBL/SBR/SWFR/ PR. L/PR. R	调节前左和环绕声左扬声器以及在“SPEAKER SET”（请参阅第 73 页）选择的各扬声器间的音量水平平衡。	75
C) SP DISTANCE	UNIT	选择调节扬声器距离的单位。	76
	FRONT L/FRONT R/ CENTER/SUR. L/ SUR. R/SBL/SBR/ SWFR/PRNS L/ PRNS R	调节每个扬声器的距离，以及施加到相应声道的延时。	76
D) TEST TONE	—	对于“SPEAKER SET”，“SP LEVEL”和“SP DISTANCE”设置，打开或关闭测试音调输出。	76

音量菜单 2 VOLUME MENU

参数	功能	页
ADAPTIVE DRC	选择本机是否根据音量水平自动调节动态范围。	77
ADAPTIVE DSP LEVEL	选择本机是否根据音量水平自动调节 DSP 效果水平。	77
MUTE TYPE	调节静音功能要减弱输出音量的程度 (请参阅第 45 页)。	77
MAX VOL.	设置主区域的最大音量水平。	77
INIT. VOL.	设置当本机的电源开关打开时主区域的音量水平。	77

音响菜单 3 SOUND MENU

菜单	参数	功能	页
A)EQUALIZER	EQ TYPE SELECT	选择均衡器类型。	78
	GEQ	当您设置“EQ TYPE SELECT”到“GEQ”时, 调节扬声器的音调质量。	78
	TEST	选择本机在进行“GEQ”调节时是否输出测试音调。	78
B)LFE LEVEL	SPEAKER	调节扬声器 LFE 水平。	79
	HEADPHONE	调节耳机 LFE 水平。	79
C)DYNAMIC RANGE	SPEAKER	调节扬声器的动态范围压缩量。	79
	HEADPHONE	调节耳机的动态范围压缩量。	79
D)LIPSUNC	HDMI AUTO	选择本机是否激活自动音频和视频同步功能 (自动口型同步)。	80
	AUTO	当自动音频和视频同步功能激活时进行音频滞后的微调。	80
	MANUAL	当所连接的视频监视器不具备自动音频和视频同步功能时, 或者“HDMI AUTO”被设置为“OFF”时, 手动调节音频滞后。	80
E)EXTD SUR.	—	通过所连接的后环绕扬声器, 使用此特性享受应用 Dolby Pro Logic IIx, Dolby Digital EX 或 DTS-ES 解码器的多声道音源的 6.1/7.1 声道播放。	80

输入菜单 4 INPUT MENU

注

下面介绍的一些参数未必对所有输入源有用，某些参数只能用于特定的输入源。

参数	功能	页
I/O ASSIGNMENT	如果本机的初始设置不能适应您的需要，根据所使用的组件机分配输入 / 输出插孔。	81
INPUT RENAME	改变 OSD 和前面板显示器上的输入源名称。	82
VOL. TRIM	调节输入到各个插孔的信号的水平。	82
DECODER MODE	切换解码器活动模式。您可以为 DTS 信号指定再分配的数码输入插孔。	82
STANDBY CHARGE	当本机处于待机模式时，选择本机上驳接的 iPod 的电池充电与否（请参阅第 29 页）。	82
START PAIRING	给所连接的 Yamaha Bluetooth 适配器（比如 YBA-10，另售）和 Bluetooth 组件机进行配对（请参阅第 59 页）。	83
BGV	选择在 MULTI CH INPUT 插孔输入的音源的背景里播放的视频源。	83
INPUT CH	选择从外部解码器输入声道数。	83
FRONT	当您设置“INPUT CH”为“8CH”时，选择模拟插孔作为来自外部解码器的前方声道信号的输入插孔。	83

任选菜单 5 OPTION MENU

菜单	参数	功能	页
A)DISPLAY SET	DIMMER	调节前面板显示器的亮度。	84
	OSD SHIFT	调节 OSD 的垂直位置。	84
	OSD-SOURCE	设置当您进行了某些操作之后 iPod 菜单在视频监视器上显示的时间。	84
	OSD-AMP	设置当您进行了某些操作之后状态信息画面的显示时间。	84
	FL SCROLL	选择在前面板显示器上显示 iPod 菜单信息的模式。	84
B)VIDEO SET	VIDEO CONV.	选择是否转换通过 VIDEO 和 S VIDEO 和 COMPONENT VIDEO 插孔输入的视频信号。	85

菜单	参数	功能	页
C)MEMORY GUARD	—	防止意外地改变声场程序参数值以及其它系统设置。	85
D)INIT. CONFIG	AUDIO SELECT	指定打开本机电源时, 连接在 DIGITAL INPUT 插孔的输入源的缺省音频输入插孔选择的设置。	86
	DECODER MODE	指定打开本机电源时, 连接在 DIGITAL INPUT 插孔上的输入源的默认解码器模式。	86
	EXTD SUR.	指定打开本机电源时, 连接在 DIGITAL INPUT 插孔上的输入源的扩展解码器模式。	86
E)HDMI SET	S.AUDIO	选择在本机播放 HDMI 音频信号, 还是在连接到本机的 HDMI OUT 插孔上的其他 HDMI 装置上播放。	86
F)ZONE2 SET	MAX VOL.	调节 Zone 2 的最大音量水平。	87
	INIT. VOL.	设置当本机的电源开关打开时 Zone 2 的音量水平。	87

■ 信号信息 SIGNAL INFO

使用此功能可以检查音频和视频信号信息 (请参阅第 46 页)。

使用 SET MENU

使用遥控器来访问和调节每个参数。



- 本机播放声音时，您可以改变“SET MENU”参数。
- 在进行“SET MENU”操作时，如果您按下 **ⓈPARAMETER**，“SET MENU”操作就被取消。
- 按下 **ⓇRETURN**，返回前一菜单水平。

1 设置操作模式选择开关到 **ⓁAMP**，然后按下 **ⓈSET MENU**，进入“SET MENU”。
顶级“SET MENU”屏幕出现在 OSD。

2 按 **Ⓢ△ / ▽** 选择“MANUAL SETUP”。

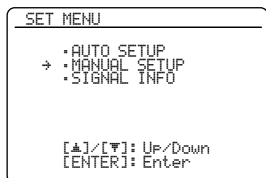

3 按 **ⓈENTER** 进入“MANUAL SETUP”。
“MANUAL SETUP”屏幕出现在 OSD。

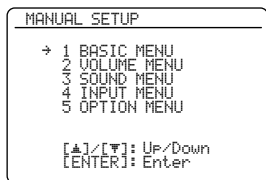

4 反复按下 **Ⓢ△ / ▽**，然后按下 **ⓈENTER**，选择和进入期望的菜单。

以下显示是当“SOUND MENU”被选择时的示例。

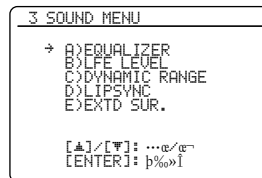

5 反复按下 **Ⓢ△ / ▽**，然后按下 **ⓈENTER**，选择和进入期望的子菜单。

以下显示是当“LFE LEVEL”被选择时的示例。

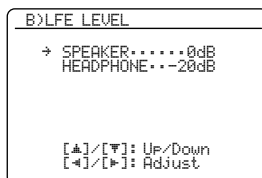

6 按下 **Ⓢ△ / ▽** 选择期望的参数，然后 **Ⓢ◀ / ▶**，改变参数的设置。

- 按 **Ⓢ▶** 以增加数值。
- 按 **Ⓢ◀** 以减少数值。

7 按 **ⓈSET MENU** 以退出“SET MENU”。

1 BASIC MENU

使用此功能手动调节基本扬声器设置。当您执行自动设置时，多数“BASIC MENU”参数被自动设置。



设置“TEST TONE”到“ON”，为“SPEAKER SET”，“SP LEVEL”和“SP DISTANCE”输出测试音调。

■ 扬声器设置 A) SPEAKER SET



要选择期望的参数，反复按下 \odot / ∇ 。

额外扬声器分配 EXTRA SP ASSIGN

选择连接在 EXTRA SP 端子的扬声器的功能。



选择	说明
ZONE2	当您使用 Zone 2 扬声器时，选择此设置（请参阅第 93 页）。
FRONT B	当您在主区域使用另一个前扬声器系统时，选择此设置（请参阅第 43 页）。
ZONE B	当您在另一个房间使用另一个前扬声器系统时，选择此设置（请参阅第 43 页）。
PRESENCE	当您使用临场感扬声器时，选择此设置（请参阅第 13 页）。
NONE	当您不使用 EXTRA SP 端子时，选择此设置。

注

- 该参数与“AUTO SETUP”的“EXTRA SP ASSIGN”共享数值（请参阅第 33 页）。
- 当您在“BI-AMP”选择“ON”时（请参阅第 97 页），您不能在“EXTRA SP ASSIGN”选择“PRESENCE”或“ZONE2”。
- 改变“EXTRA SP ASSIGN”设置之后，再次进行“AUTO SETUP”（请参阅第 32 页）。

LFE/ 低音输出 LFE/BASS OUT

使用该功能选择输出 LFE（低频效果）和低频信号扬声器。

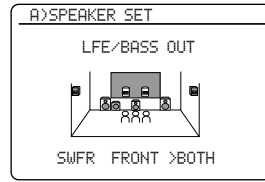

LFE 信号输出

选择	超低音扬声器和其他扬声器		
	超低音扬声器	前扬声器	其他扬声器
BOTH	输出	无输出	无输出
SWFR	输出	无输出	无输出
FRONT	无输出	输出	无输出

低频信号输出

选择	超低音扬声器和其他扬声器		
	超低音扬声器	前扬声器	其他扬声器
BOTH	*1	*2	*3
SWFR	*4	*3	*3
FRONT	无输出	*1	*3

- *1 输出前方声道以及设置为“SMALL”的其他扬声器的低频信号。
- *2 总输出前扬声器的低频信号。
- *3 如果扬声器设置为“LARGE”，输出低频信号。
- *4 输出设置为“SMALL”或“NONE”的扬声器的低频信号。

扬声器尺寸的度量

扬声器的超低音扬声器部分是

- 16 cm 或更大：大
- 小于 16 cm：小

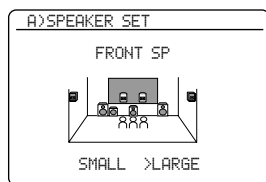
前扬声器 FRONT SP

选择	说明
LARGE	当前扬声器为大时，选择此设置。
SMALL	当前扬声器为小时，选择此设置。

注

当“LFE/BASS OUT”设置为“FRONT”时，您仅可以选择“FRONT SP”为“LARGE”。在此之前，如果“FRONT SP”的值被设置到不同于“LARGE”的值，本机自动将值改变到“LARGE”。

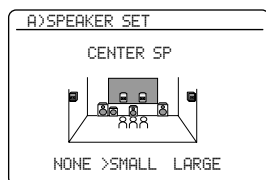
中央扬声器 CENTER SP

当中央扬声器大时：

选择“LARGE”（大）。

当中央扬声器小时：

选择“SMALL”（小）。

当您不使用中央扬声器时：

选择“NONE”（无）。中央声道信号都被指引到左右扬声器。

选择	说明
LARGE	当中央扬声器为大时，选择此设置。
SMALL	当中央扬声器为小时，选择此设置。
NONE	当您不使用中央扬声器时，选择此设置。中央声道信号都被指引到左右扬声器。

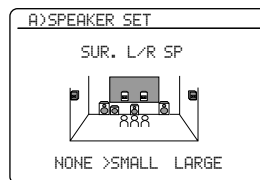
左 / 右环绕扬声器 SUR. L/R SP

选择	说明
LARGE	当环绕扬声器为大时，选择此设置。
SMALL	当环绕扬声器为小时，选择此设置。
NONE	当您不使用环绕扬声器时，选择此设置。本机被设置为 Virtual CINEMA DSP 模式（请参阅第 51 页），且“SUR. B L/R SP”被自动设置为“NONE”。

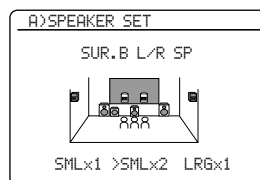
左 / 右后环绕扬声器 SUR. B L/R SP

选择	说明
LRGx1	当单个后环绕扬声器为大时，选择此设置。
LRGx2	当左右后环绕扬声器大时，选择此设置。
SMLx1	当单个后环绕扬声器为小时，选择此设置。
SMLx2	当左右后环绕扬声器小时，选择此设置。
NONE	当您不使用后环绕扬声器时，选择此设置。后环绕声声道信号都被指引到环绕声左右扬声器。

注

如果 Dolby TrueHD 信号被输入，且“SUR. B L/R SP”被设置为“NONE”，后环绕声左右声道信号不被指引到环绕声左右扬声器。

低音转折 CROSS OVER

使用此功能，在“SPEAKER SET”，为设置为“SML”（或“SMALL”）的所有扬声器选择转折频率（请参阅第 73 页）。低于所选频率的所有频率将被送到超低音扬声器，或根据“SPEAKER SET”的“LFE/BASS OUT”设置，送到前扬声器（请参阅第 73 页）。

选择：40Hz, 60Hz, **80Hz**, 90Hz, 100Hz, 110Hz, 120Hz, 160Hz, 200Hz

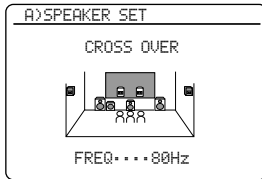

如果您的超低音扬声器可以调节音量水平和转折频率，请将音量水平设置到大约一半（或微少）并将转折频率设置到最大。

超低音扬声器相位 SUBWOOFER PHASE

如果低音缺少或不清晰，请使用此特性调节您的超低音扬声器相位。

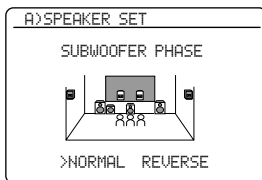

选择	功能
NORMAL (正常)	不要反转超低音扬声器的相位。
REVERSE (反转)	设置超低音扬声器的相位到反转。

■ 扬声器水平 B>SP LEVEL

使用该性能置以在前左扬声器或环绕声左扬声器和在“SPEAKER SET”（请参阅第 73 页）中所选的所有扬声器之间，手动平衡扬声器的水平。

控制范围：-10.0 dB 到 +10.0 dB

控制步距：0.5 dB

初始设置：

FR.L/FR.R/SWFR/PR.L/PR.R：0 dB

CNTR/SUR.L/SUR.R/SBL/SBR：-1.0 dB

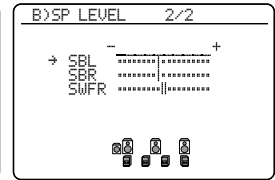
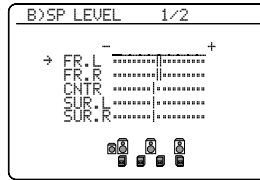

SP LEVEL	被调节的扬声器
FR.L	左前扬声器
FR.R	右前扬声器
CNTR	中央扬声器
SUR.L	左环绕扬声器
SUR.R	右环绕扬声器
SBL	后环绕声左扬声器
SBR	后环绕声右扬声器
SWFR	超低音扬声器
PR.L	现场感左扬声器
PR.R	现场感右扬声器



- 如果您的超低音扬声器可以调节音量水平和转折频率，请将音量水平设置到大约一半（或微少）并将转折频率设置到最大。
- 设置“TEST TONE”到“ON”，为“SPEAKER LEVEL”设置（请参阅第 76 页）输出测试音调。

注

- 有效的扬声器声道根据扬声器的设置有所不同。
- 作为“SBL”和“SBR”的替代，如果“SUR. B L/R SP”被设置到“SMLx1”或“LRGx1”（请参阅第 74 页）其中之一，“SB”被显示。

■ 扬声器距离 C)SP DISTANCE

使用此特性以手动调节每个扬声器的距离，以及施加到相应声道的延时。理想的情况是，每个扬声器应该和主要收听位置的距离是相同的。但是，这在大多数的家庭情况下是不可能的。因此，必须给每个扬声器施加一定数量的延时，使得所有声音到达收听位置时的时间相同。

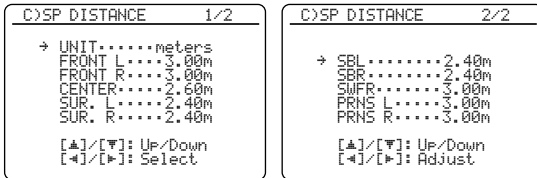

扬声器距离调节的单位 UNIT

初始设置:

[美国和加拿大型号] : feet (ft)

[其它型号] : meters (m)

选择	功能
meters(m)	以米为单位扬声器距离调节。
feet(ft)	以英尺为单位扬声器距离调节。

扬声器距离

控制范围: 0.30 到 24.00 m

控制步距: 0.10 m

初始设置:

FRONT L/FRONT R/SWFR/PRNS L/

PRNS R: 3.00 m (10.0 ft)

CENTER: 2.60 m

SUR. L/SUR. R/SBL/SBR: 2.40 m

SP DISTANCE	被调节的扬声器
FRONT L	左前扬声器
FRONT R	右前扬声器
CENTER	中央扬声器
SUR. L	左环绕声扬声器
SUR. R	右环绕声扬声器
SBL	后环绕声左扬声器
SBR	后环绕声右扬声器
SWFR	超低音扬声器
PRNS L	现场感左扬声器
PRNS R	现场感右扬声器

注

- 有效的扬声器声道根据扬声器的设置有所不同。
- 作为“SBL”和“SBR”的替代，如果“SUR.B L/R SP”被设置到“SMLx1”或“LRGx1”（请参阅第 74 页）其中之一，“SUR.B”被显示。

■ 测试音调 D)TEST TONE

对于“SPEAKER SET”，“SP LEVEL”和“SP DISTANCE”设置，打开或关闭测试音调输出。

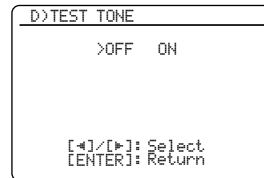

选择	功能
OFF	对于“SPEAKER SET”，“SP LEVEL”和“SP DISTANCE”设置，本机不输出测试音调。
ON	对于“SPEAKER SET”，“SP LEVEL”和“SP DISTANCE”设置，本机输出测试音调。

注

如果您使用一个手持式声压水平仪表，拿在一臂长的位置，朝上使此仪器位于收听位置。将此仪器设为 70 dB 刻度和 C SLOW，校准每个扬声器到 75 dB。

注

如果您退出“BASIC MENU”，该功能自动关闭。

2 VOLUME MENU

使用此菜单可以手动调节任何音量设置。

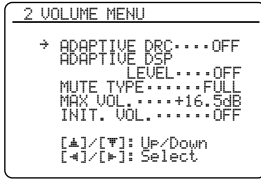

自适应动态范围控制 ADAPTIVE DRC

使用此功能选择本机是否根据音量水平调节动态范围。此功能在小音量收听或深夜时极为有用。当“ADAPTIVE DRC”被设置为“**AUTO**”时，本机控制动态范围的行为如下：

- 如果 VOLUME 设置为低：动态范围窄
- 如果 VOLUME 设置为高：动态范围宽

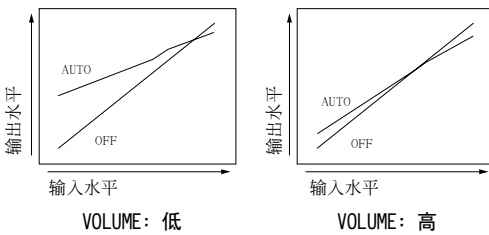

选择	功能
AUTO	自动调节动态范围。
OFF	不自动调节动态范围。



- 您也可以使用“SOUND MENU”的“DYNAMIC RANGE”（请参阅第 79 页）来调节比特流信号源的动态范围。
- 此功能在使用耳机听音时也很有用。

注

当本机在 Pure Direct 模式（请参阅第 52 页）时，自适应动态范围调节不起作用。

自适应 DSP 水平 ADAPTIVE DSP LEVEL

使用此功能，根据音量水平自动调节 DSP 效果水平（请参阅第 62 页）。

选择	功能
AUTO	根据音量水平调节 DSP 效果水平。
OFF	不自动调节 DSP 效果水平。

注

即使您设置“ADAPTIVE DSP LEVEL”到“**AUTO**”，本机并不改变而是微调“DSP LEVEL”的指定值（请参阅第 62 页）。

静音类型 MUTE TYPE

使用该性能调节静音功能要减弱输出音量的程度（请参阅第 45 页）。

选择	功能
FULL	静音所有音频输出。
-20dB	降低当前音量 20 dB。

最大音量 MAX VOL.

使用此功能设置主区域的最大音量水平。此功能被用于避免由于过失产生的过大声音。例如，初始音量范围是 -80.0 dB 到 +16.5 dB。但是，如果“MAX VOL.”被设置为 -5.0 dB，音量范围变为 -80.0 dB 到 -5.0 dB。控制范围：-30.0 dB 到 +15.0 dB，+16.5 dB 控制步距：5.0 dB

注

- 当本机在自动设置过程时，音量水平被自动设置为 0 dB，而不管“MAX VOL.”的设置如何。
- “MAX VOL.”设置优先于初始音量设置。例如，如果“INIT. VOL.”被设置为 -20.0 dB，而且“MAX VOL.”被设置为 -30.0 dB，当您下次打开本机电源时，音量水平被自动设置为 -30.0 dB。
- 使用“ZONE SET”的“MAX VOL.”设置 Zone 2 的初始音量水平。

初始音量 INIT. VOL.

使用此功能设置当本机的电源开关打开时主区域的音量水平。

选择：OFF，MUTE，-80.0 dB 到 +16.5 dB
控制步距：0.5 dB

注

“MAX VOL.”设置优先于初始音量设置。

3 SOUND MENU

用此功能调节音频参数。

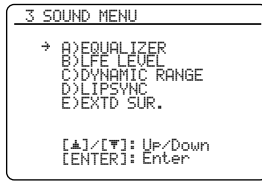

■ 均衡器 A)EQUALIZER

使用此特性选择参数均衡器或图形均衡器。

均衡器类型选择 EQ TYPE SELECT

使用该性能选择均衡器类型。

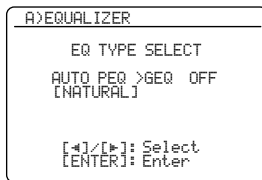

选择	功能
AUTO PEQ	使用在“ AUTO SETUP ”进行调节的参数均衡器（请参阅第 33 页）。
GEQ	调节内藏 7- 频率波段图形均衡器，使得扬声器的音调质量相互匹配。按下 ENTER 显示可视均衡器屏幕。
OFF	取消均衡器功能。



当前使用的参数均衡器类型（请参阅第 33 页）出现在“**AUTO PEQ**”下。

注

仅当您在高级配置（请参阅第 32 页）进行“**AUTO SETUP**”时，您可以选择“**AUTO PEQ**”。这时，“**AUTO PEQ**”被当作缺省设置自动选择。

可视均衡器 GEQ

用此功能来匹配中央扬声器，环绕声左 / 右和后环绕声左 / 右，后环绕声和前方左 / 右扬声器之间的音调质量。您可以调节 7 个频段（63 Hz，160 Hz，400 Hz，1 kHz，2.5 kHz，6.3 kHz，16 kHz）。

控制范围：-6.0 dB 到 +6.0 dB

控制步距：0.5 dB

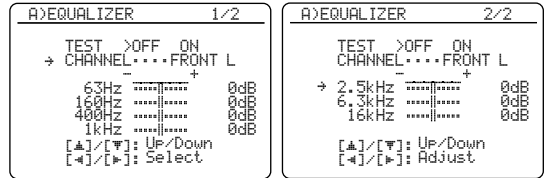

按下 **▲** / **▼**，选择频率波段；按下 **◀** / **▶**，调节选择的频率波段。

注

仅当在“**EQ TYPE SELECT**”选择“**GEQ**”时，“**GEQ**”参数可以被调节。

测试音 TEST

当收听一个测试音调时，使用该性能进行“**GEQ**”的调节。要选择“**TEST**”，在可视均衡器屏幕反复按下 **▲** / **▼**。

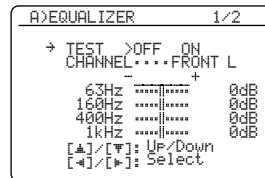

选择	功能
OFF	不输出测试音调，而输出当前选择的信号源装置。
ON	从选择的扬声器输出测试音调。

■ 低频效果水平

B) LFE LEVEL

使用该性能，根据您的超低音扬声器或耳机的能力，调节 LFE（低频效果）声道的输出水平。LFE 声道带有仅添加到特定场景的低频特殊效果。LFE 声道带有仅添加到特定场景的低频特殊效果。当输入信号包含 LFE 信号时该设置有效。

控制范围：-20 到 0 dB

控制步距：1 dB

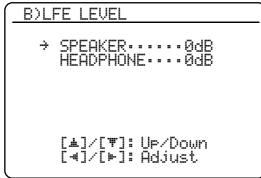

扬声器 SPEAKER

调节扬声器 LFE 水平。

耳机 HEADPHONE

调节耳机 LFE 水平。

注

根据“LFE/BASS OUT”的设置（请参阅第 73 页），有些信号可能无法从 SUBWOOFER PRE OUT 插孔输出。

■ 动态范围 C) DYNAMIC RANGE

使用该性能选择要用于您的扬声器或耳机的动态范围压缩量。此设置仅当本机在解码比特流信号时有效。

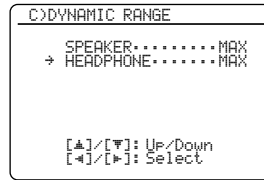

扬声器 SPEAKER

调节扬声器的动态范围压缩。

耳机 HEADPHONE

调节耳机的动态范围压缩。

选择	功能
MIN/AUTO	<ul style="list-style-type: none"> MIN: 在本机解码比特流信号时 (Dolby TrueHD 除外)，调节动态范围到窄。 AUTO: 本机解码 Dolby TrueHD 信号时，根据输入源信号的指示调节动态范围。
STD	调节动态范围到中。当本机解码 Dolby TrueHD 信号时，不管输入源信号的指示如何，动态范围控制总是激活状态。
MAX	保持最大的动态范围。

- 音频和视频同步
(口形同步) D\LIPSYNC
用此功能调节音频和视频同步。

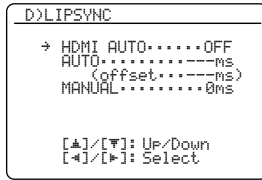

HDMI 自动口形同步模式 HDMI AUTO

如果所连接的视频监视器连接在本机的 HDMI OUT 插孔，且兼容自动音频和视频同步特性（自动口形同步特性），本机可自动调节音频和视频的同步。使用此性能启动或解除自动口形同步。

选择：ON, OFF

如果连接的视频监视器兼容自动口形同步：

选择“ON”。使用“AUTO”微调音频和视频的同步。

如果连接的视频监视器不兼容自动口形同步，或者您不愿意使用自动口形同步：

选择“OFF”。使用“MANUAL”调节音频和视频同步。

自动滞后 AUTO

当您设置“HDMI AUTO”到“ON”时，使用此功能来微调音频和视频的同步。

控制范围：0 到 240 毫秒

控制步距：1 毫秒



“offset”表示本机自动设置的音频滞后数值和您在“AUTO”设置的音频滞后数值之差。本机保存“offset”数值，并将其应用到其他兼容口形同步的视频监视器。

手动滞后 MANUAL

当您设置“HDMI AUTO”到“OFF”时，使用此功能手动调节声音输出的滞后以同步音频和视频图形。

控制范围：0 到 240 毫秒

控制步距：1 毫秒

- 扩展环绕声 E)EXTD SUR.

通过所连接的后环绕扬声器，使用此特性享受应用 Dolby Pro Logic IIX, Dolby Digital EX 或 DTS-ES 解码器的多声道音源的 6.1/7.1 声道播放。

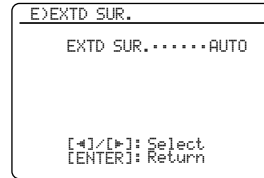

选择	功能
AUTO	当识别到信号标志输入时，本机会启动最佳解码器以播放 6.1/7.1 声道信号。
PLIIXMovie	使用 Pro Logic IIX 电影解码器，以 7.1 声道播放 Dolby Digital 或 DTS 信号。
PLIIXMusic	使用 Pro Logic IIX 音乐解码器，以 6.1/7.1 声道播放 Dolby Digital 或 DTS 信号。
EX/ES	使用 Dolby Digital EX 或 DTS-ES 解码器，以 6.1/7.1 声道播放 Dolby Digital 或 DTS 信号。
OFF	不使用解码器产生 6.1/7.1 声道。

4 INPUT MENU

用此菜单调节各个输入源的参数。

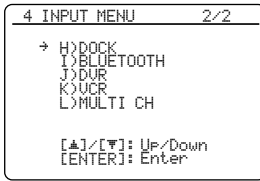
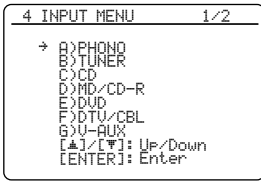

输入源	参数
B) TUNER	INPUT RENAME VOL. TRIM
L) MULTI CH	INPUT RENAME VOL. TRIM BGV INPUT CH FRONT
A) PHONO	I/O ASSIGNMENT
C) CD	INPUT RENAME
D) MD/CD-R	VOL. TRIM
E) DVD	DECODER MODE
F) DTV/CBL	
G) V-AUX	
J) DVR	
K) VCR	
H) DOCK	INPUT RENAME VOL. TRIM STANDBY CHARGE
I) BLUETOOTH	INPUT RENAME VOL. TRIM START PAIRING

注

上面介绍的一些参数未必对所有输入源有用，某些参数只能用于特定的输入源。

输入 / 输出分配 I/O ASSIGNMENT

如果本机的初始设置不能适应您的需要，使用该性能根据所使用的组件机分配输入 / 输出插孔。改变参数以重新分配相应的插孔并有效地连接更多的组件机。一旦重新分配输入 / 输出插孔，您就能通过前部面板上的 **ⓂINPUT** 选择器（或遥控器上的输入选择器按钮）来选择对应的装置。

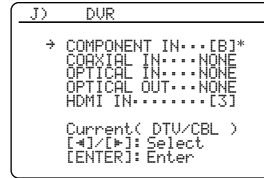

☀

- 当任何输入源没有分配到输入 / 输出插孔时，“NONE”出现在 OSD 上。
- 将连接到 DIGITAL OUTPUT 插孔的数码录制组件机设置“OPTICAL OUT”到“(1)”。
- 对于相同类型的插孔，您不能选择一个特定的项目一次以上。
- 对于相同类型的插孔，您不能选择一个特定的项目一次以上。
- 工厂初始设置被改变的输入 / 输出插孔的名称左侧出现星号 (*)。
- 为选择的输入 / 输出插孔所分配的当前输入源出现在 OSD（在以上的显示例子中“Current (DTV/CBL)”）。

输入重命名 INPUT RENAME

使用此特性以改变 OSD 和前部面板显示器上的输入源名称。

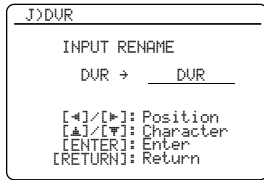

1 按下 **⓪**← / →, 将“_”(下划线)置于您想要编辑的空格或字符之下。

2 按下 **⓪**▲ / ▼, 选择您想要使用的字符, 然后按下 **⓪**← / →, 移动到下一个空格。

注

- 对于每个输入, 您能使用多达 9 个字符。
- 按 **⓪**▼ 以按照下列的顺序改变下列的字符, 或按 **⓪**▲ 按照相反顺序改变:
A 到 Z, 0 到 9, a 到 z, 符号 (#, *, -, +, 等), 空格。

3 重复步骤 1 到 2 以重新命名每个输入源。

4 按下 **⓪****ENTER**, 来完成。

音量修整 VOL. TRIM

使用此功能可以调节输入到各个插孔的信号的水平。该功能有助于平衡各个输入源信号, 从而避免在改变输入源时发生的音量突变。

控制范围: -6.0 dB 到 +6.0 dB

控制步距: 0.5 dB

初始设置: 0.0 dB

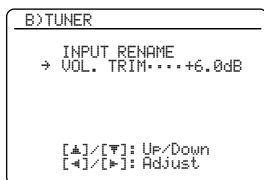

该参数也影响通过音频 ZONE OUT 插孔输出的信号。

解码器模式 DECODER MODE

本功能用于切换解码器启动模式。当您选择“DTS”并输入数码音频数据时, 本机总是开启 DTS 解码器且只播放 DTS 数码音频信号。

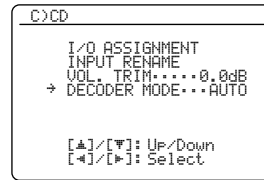

选择	功能
AUTO	自动检测数码音频信号类型并选择妥当的解码器。
DTS	当数码音频信号输入时, 启动 DTS 解码器且只播放 DTS 数码音频信号。

注

当数码音频输入插孔 (HDMI, OPTICAL 和 / 或 COAXIAL) 被分配给选择的输入源时, 仅“DECODER MODE”可用。

在待机时充电 STANDBY CHARGE

当本机处于待机模式时, 使用该性能选择本机驳接的 iPod 的电池充电与否。

选择	功能
AUTO	当本机打开并处于待机模式时, 为本机驳接的 iPod 的电池充电。
OFF	仅当本机打开时, 为本机驳接的 iPod 的电池充电。

开始配对 START PAIRING

使用此功能，给所连接的 Yamaha Bluetooth 适配器（比如 YBA-10，另售）和 Bluetooth 组件机进行配对。有关配对详情，请参考第 59 页上的“配对 Bluetooth™ 适配器和 Bluetooth 组件机”。

为了确保安全，配对操作的时间限制为 8 分钟。在开始之前，建议您阅读并理解所有操作说明。

1 按下 **ENTER** 开始配对。

所连接的 Bluetooth 适配器开始搜索 Bluetooth 组件机。“Searching...” 出现在视频监视器上。

2 确认 Bluetooth 组件机是否检测 Bluetooth 适配器。

如果 Bluetooth 组件机检测到 Bluetooth 适配器，“YBA-10 YAMAHA”（例）出现在 Bluetooth 装置列表。

3 在 Bluetooth 装置列表中选择 Bluetooth 适配器，然后在 Bluetooth 组件机键入密码“0000”。

一旦本机完成配对，“Pairing completed” 出现。



要取消配对，按下 **RETURN**，退出“START PAIRING”。

4 按 **RETURN** 以退出“START PAIRING”。

注

- 如果所连接的 Bluetooth 适配器未能发现任何 Bluetooth 组件机，“Not found” 出现。
- 如果 Bluetooth 适配器没有连接到本机，“No Bluetooth Adapter” 出现。

多声道输入 BGV BGV

使用此功能选择在 MULTI CH INPUT 插孔输入的音源的背景里播放的视频源。

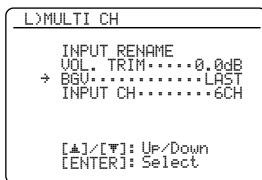

选择	功能
LAST	自动选择最后选择的视频源当作背景视频源。
DVD, DTV/CBL, DVR, VCR, V-AUX	选择对应的输入源当作背景视频源。
OFF	不在背景中播放视频源。

输入声道 INPUT CH

该设定用于选择从外部解码器输入声道数（请参阅第 25 页）。

选择：6CH, 8CH

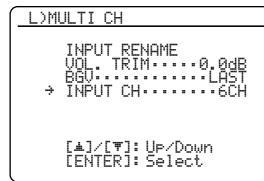

如果连接的装置输出分离的 6- 声道音频信号。选择“6CH”。

如果连接的装置输出分离的 8- 声道音频信号。选择“8CH”。也设置“FRONT”（参见下文）到模拟音频插孔，在此插孔上所连接的组件机输出的前方左右声道信号被输入。

前方左右声道输入插孔 FRONT

如果您在“INPUT CH”选择“8CH”，您可以选择模拟音频插孔作为来自外部解码器的前方左右声道信号的输入插孔。

选择：CD, MD/CD-R, DVD, DTV/CBL, DVR, VCR, V-AUX

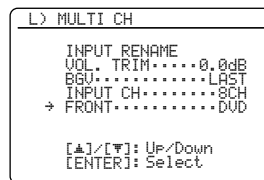

注

仅当您设置“INPUT CH”到“8CH”时，“FRONT”参数出现。

5 OPTION MENU

使用此菜单可以调节可选的系统参数。

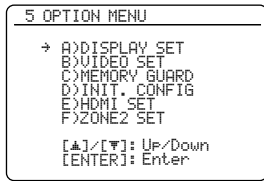

■ 显示设定 A) DISPLAY SET

注

在“ADVANCED SETUP”，使用“INIT”的“VIDEO”设置“OSD SHIFT”到出厂预设（请参阅第 97 页）。

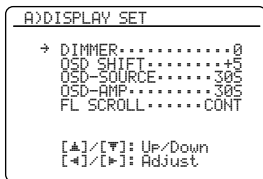

调光器 DIMMER

使用此功能调节前面板显示器的亮度。

控制范围：-4 到 0

控制步距：1

- 按下 **Ⓚ**< 使得前部面板显示器更暗。
- 按下 **Ⓚ**> 使得前部面板显示器更亮。

OSD 变动 OSD SHIFT

使用该功能以调节 OSD 的垂直位置。

控制范围：-5(向下)到 +5(向上)

控制步距：1

初始设置：0

- 按下 **Ⓚ**< 降低 OSD 的位置。
- 按下 **Ⓚ**> 升高 OSD 的位置。

输入源特性 OSD 显示时间 OSD-SOURCE

使用此功能来设置当您进行了某些操作之后，在 OSD 上显示 iPod 菜单的时间长度。

选择	功能
ON	在操作时 OSD 的显示不间断。
10S	当您的某个操作完毕后 OSD 关闭 10 秒钟。
30S	当您的某个操作完毕后 OSD 关闭 30 秒钟。

放大器功能 OSD 显示时间 OSD-AMP

使用此功能设置当您进行了某些操作之后状态信息画面的显示时间。

选择	功能
ON	在操作时 OSD 的显示不间断。
10S	当您的某个操作完毕后 OSD 关闭 10 秒钟。
30S	当您的某个操作完毕后 OSD 关闭 30 秒钟。

前面板显示器滚动 FL SCROLL

使用此功能以设置模式，在前面板显示器上显示 iPod 菜单（比如歌曲名称或声道名称）。

选择	功能
CONT	连续模式。 选择此项，在前面板显示器上连续显示操作状态。
ONCE	翻卷一次模式。 选择此项，在前面板显示器上滚动显示操作状态完毕后，显示最初的 14 个字符。

■ 视频设置 B)VIDEO SET

注

在“ADVANCED SETUP”，使用“INIT”的“VIDEO”设置“VIDEO SET”的参数到出厂预设（请参阅第 97 页）。

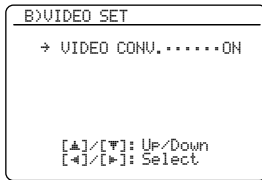

视频转换 VIDEO CONV.

使用该功能设置是否转换通过 VIDEO, S VIDEO 和 COMPONENT VIDEO 插孔输入的视频信号。

选择	功能
ON	转换复合视频, S 视频信号和分量视频信号以及向上转换复合视频, S 视频和分量视频信号到 HDMI 视频信号。
OFF	不转换任何信号。

注

- 本机不能交替转换 480i (NTSC)/576i (PAL) 的模拟分量视频信号可以被转换到 S 视频或复合视频信号, 并通过 S VIDEO MONITOR OUT 和 VIDEO MONITOR OUT 插孔输出。
- 转换后的视频信号仅输出到 MONITOR OUT 插孔。录制视频源时, 您必须在每个组件机之间进行同类的视频连接。
- 当转换来自录像机的复合视频或 S 视频信号到分量视频信号时, 根据您的录像机的情况, 图像质量可能会受影响。
- 从复合视频或 S 视频插孔输入的非常规信号不能转换或者出现输出异常。在此情形下, 设置“VIDEO CONV.”到“OFF”。

■ 记忆保护 C)MEMORY GUARD

使用此特性以防止意外地改变声场程序参数和其它系统设置。

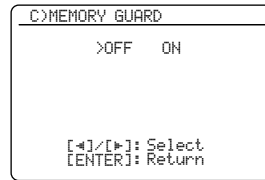

选择	功能
OFF	关闭“MEMORY GUARD”功能。
ON	性能: <ul style="list-style-type: none"> - 声场程序参数 - “AUTO SETUP”项目 - 所有扬声器水平 - “MANUAL SETUP”项目

注

- 即使当“MEMORY GUARD”设置为“ON”时, 您也能改变下列参数:
 - 在“SOUND MENU”的“EXTD SUR.” (请参阅第 80 页)
 - 在“INPUT MENU”的“DECODER MODE” (请参阅第 82 页)
 - “MEMORY GUARD”
- 当“MEMORY GUARD”被设置为“ON”, “”出现在“SET MENU”屏幕的右上方。
- 您可以在声场程序画面改变“SUR.”的设置 (请参阅第 66 页) 即使“MEMORY GUARD”被设置为“ON”。

■ 初始配置 D)INIT. CONFIG

使用此功能选择音频输入插孔选择的设置，当您打开本机时启动解码器和扩展环绕声。

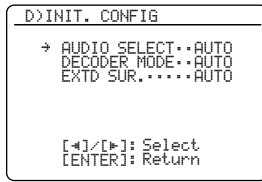

音频选择 AUDIO SELECT

使用此功能指定打开本机电源时，连接在 DIGITAL INPUT 插孔上的输入源的缺省音频输入插孔选择的设置（请参阅第 44 页）。

选择	功能
AUTO	自动检测输入信号类型并选择妥当的音频输入插孔选择设置。
LAST	自动选择用于连接输入源的最后的输入插孔选择设置。

解码器模式 DECODER MODE

使用该性能指定打开本机电源时连接到 DIGITAL INPUT 插孔的输入源的缺省解码器模式（请参阅第 82 页）。

选择	功能
AUTO	自动检测输入信号类型并选择妥当的解码器模式设置。
LAST	自动选择用于所连接输入源的最后解码器模式设置。

扩展环绕声 EXT. SUR.

使用该性能指定打开本机电源时连接到 DIGITAL INPUT 插孔的输入源的扩展解码器模式（请参阅第 80 页）。

选择	功能
AUTO	自动检测数码音频输入信号类型并启动妥当的解码器。
LAST	为“SOUND MENU”的“EXT. SUR.”自动选择最后的解码器模式设置。

■ HDMI 设置 E)HDMI SET

使用该性能选择装置以播放 HDMI 音频信号。

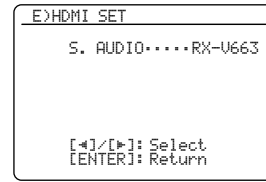

支持音频 S.AUDIO

使用此功能选择是在本机播放 HDMI 音频信号，还是在连接在本机的后面板的 HDMI OUT 插孔上的其他 HDMI 装置上播放。

选择	功能
RX-V663	在本机播放 HDMI 音频信号。通过本机的 HDMI 插孔输入的 HDMI 音频信号，不输出到连接在本机的后面板上的 HDMI OUT 插孔的 HDMI 装置。
OTHER	在另外的连接到 HDMI OUT 插孔的 HDMI 装置播放 HDMI 音频信号。

注

- 即使当“S.AUDIO”被设置为“OTHER”时，本机也将来自 HDMI 输入插孔的视频信号传送到 HDMI 输出插孔。
- 可用的音频/视频信号取决于所连接的视频监视器的规格。请参阅所连接的各装置的使用说明书。

■ Zone 2 设置 F)ZONE2 SET

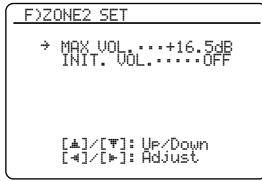

Zone 2 最大音量 MAX VOL.

使用此功能设置 Zone 2 的最大音量水平。

控制范围：-30.0 dB 到 +15.0 dB, **+16.5 dB**

控制步距：5.0 dB

注

- “MAX VOL.” 设置优先于 “INI.VOL.” 设置。例如，当 “INI.VOL.” 被设置为 -20.0 dB，而且当 “MAX VOL.” 被设置为 -30.0 dB，当您下次打开本机电源时，音量水平被自动设置为 -30.0 dB。
- “MAX VOL.” 的设置不影响 “ZONE 2 OUT” 插孔的输出。

Zone 2 初始音量 INI.VOL.

使用此功能设置当本机的电源开关打开时 Zone 2 的音量水平。

选择：OFF, MUTE, -80.0 dB 到 +16.5 dB

控制步距：0.5 dB

注

- “MAX VOL.” 设置优先于 “INI.VOL.” 设置。
- 当您在 “EXTRA SP ASSIGN” 选择 “FRONT B”，“PRNS”，“Zone B” 或 “NONE”（请参阅第 73 页）时，“Zone 2 SP Not Assigned” 出现在 OSD，“ZONE2 SET” 参数不起作用。
- “INI.VOL.” 的设置不影响 “ZONE 2 OUT” 插孔的输出。

遥控器功能

除了控制本机之外，此遥控器还能操作其它的由 Yamaha 和其它厂商制造的视听组件机。要操作您的电视机或其他组件机时，您必须为各个输入源设置妥当的遥控器代码（请参阅第 90 页）。

操作本机，电视机，或其他组件机

■ 控制本机

设置操作模式选择开关到 **16 AMP** 以操作本机。

■ 操作电视机

设置操作模式选择开关到 **16 TV** 以操作您的电视机。要操作您的电视机，您必须为 **4 DTV/CBL** 或 **4 PHONO** 设置妥当的遥控器代码（请参阅第 90 页）。当您为 **4 DTV/CBL** 和 **4 PHONO** 双方设置遥控代码时，为 **4 DTV/CBL** 设置的优先。

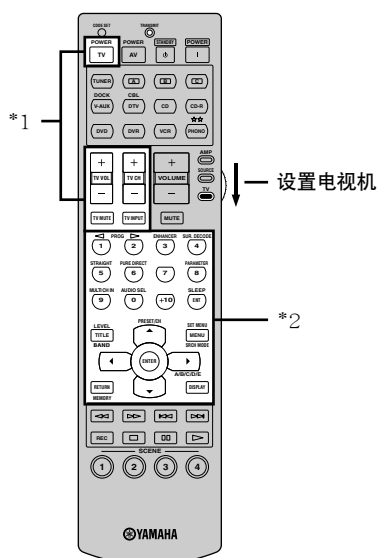
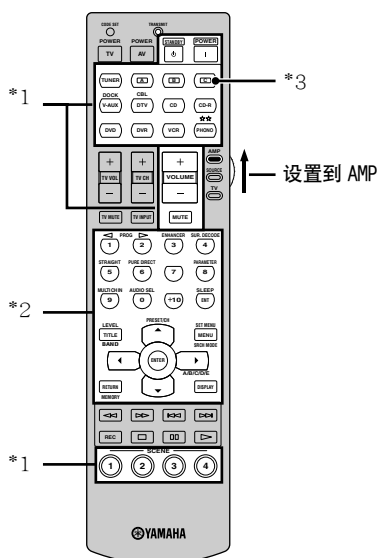

注

- *1 不管操作模式选择开关的位置如何，这些按钮总是操作本机。
- *2 只有当该装置操作模式选择开关设置为 **16 AMP** 时，这些按钮才能操作本机。
- *3 **4 A, B, 或 C** 是任选组件机的控制区域按钮。您可以操作期望的组件机而不需要改变本机的输入源。

注

- *1 不管操作模式选择开关的位置如何，这些按钮总是操作您的电视机。

遥控器	数码电视 / 有线电视
TV POWER	打开或关闭电源。
TV VOL +/-	增加或减少音量水平。
TV CH +/-	改变频道号码。
TV MUTE	默音音频输出。
TV INPUT	改变输入源。

- *2 只有当操作模式选择开关设置为 **16 TV** 时，这些按钮才能操作您的电视机。有关详情，请参阅第 89 页上的“数码电视 / 有线电视”栏。

■ 控制其它组件机

设置操作模式选择开关到 **⑩SOURCE**，以操作使用输入选择按钮 (④) 选择的其他装置。在高级配置，您必须为各个输入源设置妥当的遥控器代码 (请参阅第 90 页)。下表显示各个控制按钮的功能，这些控制按钮用来操作分配到各输入选择按钮 (④) 的其他组件机。请注意有些按钮可能不能正确操作选中的组件机。



遥控器具有 12 个模式 (控制区域) 以操作这些装置，所以遥控器可以操作最多 12 个不同的装置。

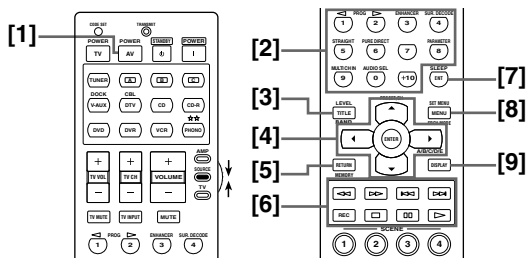

遥控器	DVD 播放机 / 刻录机	VCR	数码电视 / 有线电视	LD 播放机	CD 播放机	MD/CD 刻录机	调谐器
[1] AV POWER	电源 *1	电源 *1	电源 *2	电源 *1	电源 *1	电源 *1	
[2] 1-9, 0, +10	数字按钮	数字按钮	数字按钮	数字按钮	数字按钮	数字按钮	预设电台 (1 到 8) / 数字按钮
[3] TITLE	标题						波段
[4] PRESET/CH Δ	向前	VCR 频道向上	向前				预设向上 (1-8) / 向上调谐
PRESET/CH ∇	向下	VCR 频道向下	向下				预设向下 (1-8) / 向下调谐
A/B/C/D/E ◀	左		左				预设向下 (A-E)
A/B/C/D/E ▶	右		右				预设向上 (A-E)
ENTER	输入		输入				保留
[5] RETURN	返回		返回				存储器
[6] REC	光盘跳跃 (播放机) 录制 (录制机)	录制	录制 *2		跳过光盘	录制	
▷	播放	播放	播放 *2	播放	播放	播放	
◀◀/INFO	向后搜索	向后搜索	向后搜索 *2	向后搜索	向后搜索	向后搜索	
▶▶	向前搜索	向前搜索	向前搜索 *2	向前搜索	向前搜索	向前搜索	
⏸	暂停	暂停	暂停 *2	暂停	暂停	暂停	
◀◀	向后跳跃	向后跳跃	向后跳跃 *2	向后跳跃	向后跳跃	向后跳跃	
▶▶	向前跳跃	向前跳跃	向前跳跃 *2	向前跳跃	向前跳跃	向前跳跃	
◻	停止	停止	停止 *2	停止	停止	停止	
[7] ENT	标题 / 索引	输入	输入	章节 / 时间	索引	索引	输入
[8] MENU	菜单		菜单				搜索模式
[9] DISPLAY	显示	显示	显示	显示	显示	显示	

注

*1 该按钮仅在组件机原来附带的遥控器上有 POWER 按钮时才可操作。

*2 仅当为 DVR 设置妥当的遥控器代码 (请参阅第 90 页) 后，这些按钮才只能操作您的 VCR 或 DVD 刻录机。

设置遥控器代码

通过设置适当的遥控器代码，您能控制其它组件机。关于可用的遥控代码的完全列表，请参阅本说明书末尾的“遥控器代码列表”。

遥控代码缺省设置

输入源	组件机类别	厂商	缺省代码
TUNER	TUNER	Yamaha	82915
A	-	-	-
B	-	-	-
C	-	-	-
V-AUX	OTHER AUDIO ACCESSORIES (iPod)	Yamaha	82981
DTV/CBL	-	-	-
CD	CD	Yamaha	62907
MD/CD-R	CD-R	Yamaha	71292
DVD	DVD	Yamaha	42543
DVR	DVR	Yamaha	52544
VCR	-	-	-
PHONO	-	-	-

注

即使预设了上面所列的 Yamaha 遥控器代码，您仍然可能无法操作您的 Yamaha 组件机。在这种情况下，请尝试设置另外的 Yamaha 遥控器代码。

- 按下遥控器的输入选择器按钮之一 (④)，选择期望设置的控制区域。

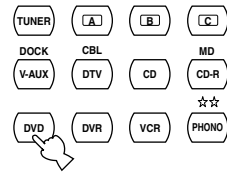

- 使用圆珠笔或类似物体按 ② CODE SET。遥控器的 ⑫ TRANSMIT 指示器闪烁两次，所选的输入选择器点亮。

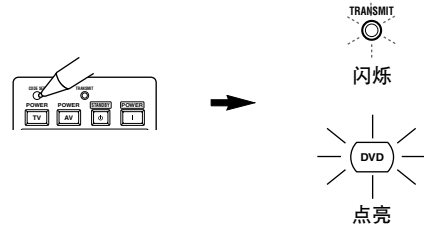

- 按下数字按钮 (0-9) (⑥)，输入要使用的组件机的 5 位数字遥控器代码。遥控器的 ⑫ TRANSMIT 指示器闪烁两次，所选的组件机的遥控器代码被设置。

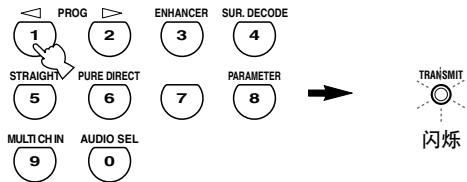

请参阅本说明书末尾的“遥控器代码列表”。

注

- 如果您的装置的厂商有一个以上的代码，请逐一尝试直到您找到了正确的那个。
- 如果您在步骤 3 中的 30 秒钟内没有按下任何按钮，则设置过程被取消。在此情形下，再次进行设置过程。
- 如果您按下代码“9980”，以前为所选择的控制区域设置的遥控器代码被清除。

清除所有遥控器代码

使用该功能清除以前设置的所有遥控器代码，将其恢复到工厂初始设置。

- 1 使用圆珠笔或类似物体按 **② CODE SET**。
遥控器的 **⑫ TRANSMIT** 闪烁两次。

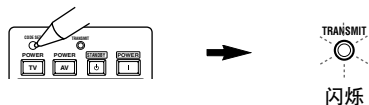

- 2 按下数字按钮 (**⑥**) 键入代码数字“9981”。
遥控器的 **⑫ TRANSMIT** 指示器闪烁两次，以前设置的所有遥控器代码被清除，且将其恢复到工厂初始设置。

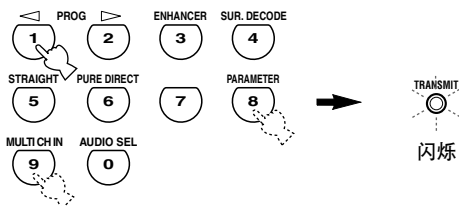

如果您在步骤 1 中的 30 秒钟内没有按下任何按钮，则清除过程被取消。在此情形下，再次进行清除操作。

使用多区域配置

本机允许您配置一个多区域的音频系统。Zone 2 功能允许您设置本机在主区域和次区域（Zone 2）播放不同的输入源。您可以使用随机提供的遥控器从第二个区域控制本机。

仅模拟信号能被发送到第二个区域。对于您想要在第二个区域中收听任何声源，必须使用本机的模拟（AUDIO IN）插孔来连接它。

连接 Zone 2

您需要下列额外的设备，以使用本机的多区域功能：

- 第二个区域的一台红外接收机。
- 主区域内的红外线发射机。该发射机将第二区域中通过遥控器发出的红外信号传送给主区域的 CD 播放机或 DVD 播放机。
- 第二个区域的放大器和扬声器。



- 由于在多个区域安装的情况下连接和使用本机可能有多种方法，如何进行 Zone 2 连接才能最好的满足您的要求，我们建议您咨询最近的 Yamaha 授权经销商或服务中心。
- 有些 Yamaha 型号能直接连接到本机的 REMOTE 插孔。如果您拥有这些产品，您可能不需要红外线发射机。如下所示，能连接多达 6 个 Yamaha 组件机。

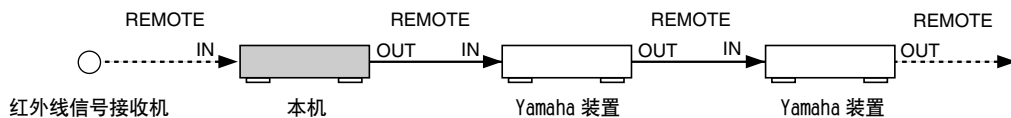

■ 使用外部放大器

如下所示，连接区域 2 的放大器 / 接收机和其他装置到本机。

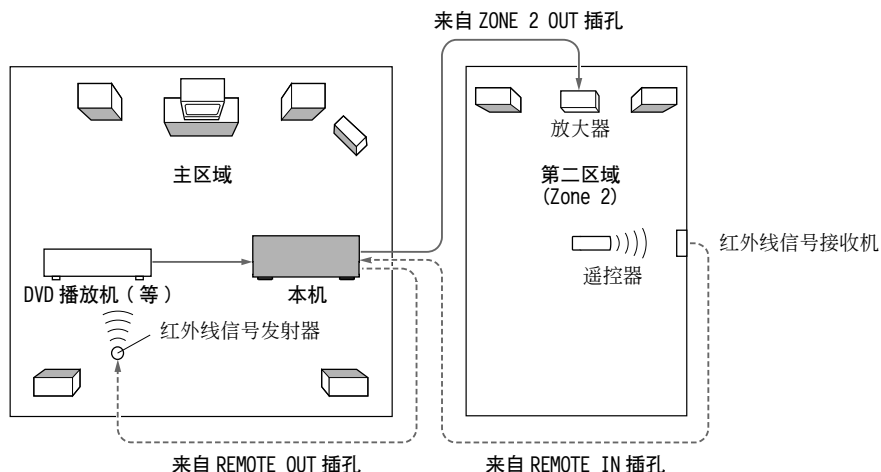

注

要避免意料之外的噪音，对于 DTS 编码的 CD，请勿使用 Zone 2 特性。

■ 使用本机的内部放大器

重要安全注意事项

本接收机的 EXTRA SP 扬声器端子不应该连接到被动扬声器选择盒或每个声道多于一个扬声器。连接到被动扬声器选择盒或每个声道多于一个扬声器可能引起超低阻抗负荷从而导致放大器损坏。有关正确用法请参阅本用户说明书。
对于所有声道，必须在任何时候都保持最小扬声器阻抗数值。该数值刻写在您的接收机的后面板上。

连接区域 2 的扬声器到 EXTRA SP 扬声器端子，然后设置 “EXTRA SP ASSIGN” 到 “ZONE2”（请参阅第 73 页）。

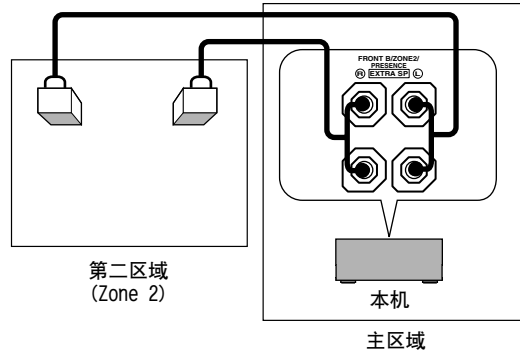

- 您可以使用连接到 EXTRA SP 扬声器端子的扬声器作为另一个区域的前扬声器系统。设置 “EXTRA SP ASSIGN” 到 “ZONE B”（请参阅第 73 页）。
- 当您内部放大器用于 Zone 2 的扬声器时，您可以对 Zone 2 扬声器调节音量水平并设置初始音量水平和最大音量水平（请参阅第 87 页）。

控制 Zone 2

您可以使用前部面板或遥控器的控制按钮，选择和控制 Zone 2。可以进行的操作如下：

- 选择 Zone 2 的输入源。
- 当 “TUNER” 被选择为 Zone 2 的输入源（请参阅第 53 页）时调谐到 FM 或 AM。
- 当 “V-AUX” 被选择为输入源（请参阅第 57 页）时欣赏驳接到连接在本机 DOCK 端子的 Yamaha iPod 多用平台（比如 YDS-10，另售）上的 iPod 中保存的音乐。

注

当 ZONE2 在前部面板显示器上闪烁其间，您必须完成各步骤。否则，Zone 2 模式将自动取消，本机返回到正常操作模式。在此情形下，再次进行 Zone 2 选择操作。

■ 使用前面板控制 Zone 2

打开 Zone 2

按下 **Ⓜ ZONE2 ON/OFF** 以打开 Zone 2。

启动 Zone 2 操作模式

按 **Ⓜ ZONE CONTROL** 以控制 Zone 2。

ZONE2 指示器在前面板显示器中闪烁大约 10 秒钟。



启动 Zone 2 操作模式之后，进行以下操作。

操作 Zone 2

当 ZONE2 在前部面板显示器上闪烁时，旋转 **⑧ INPUT** 选择旋钮，选择期望的输入源。

- 选择“TUNER”作为输入源以便在 Zone 2 使用 TUNER 功能。关于 TUNER 操作的详情，参见第 53 页上的“FM/AM 调谐”。
- 选择“V-AUX”作为输入源以便在 Zone 2 使用 iPod 功能或 Bluetooth 功能。关于 iPod 操作的详情，参见第 57 页上的“使用 iPod™ 插孔”或第 59 页上的“使用 Bluetooth™ 组件机”。

设置 Zone 2 到待机模式

按下 **④ ZONE 2 ON/OFF** 以设置 Zone 2 到待机模式。



按下 **① SYSTEM OFF** 将主区域和 Zone 2 同时设置为待机模式。

■ 设置遥控器到 Zone 2 模式

遥控器原始设置为主模式以便操作主区域。要使用遥控器操作 Zone 2 时，您必须首先设置遥控器到 Zone 2 模式。

1 使用圆珠笔或类似物体按 **② CODE SET**。

遥控器的 **⑫ TRANSMIT** 闪烁两次。

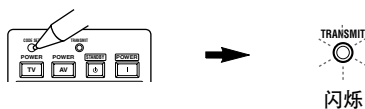

2 按下数字按钮 (**⑥**) 键入代码数字“9992”。

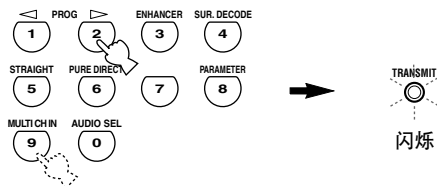

■ 使用遥控器控制 Zone 2

打开 Zone 2

按住 **⑭ POWER** 或 **⑬ STANDBY**，然后按下

④ ☆☆，设置遥控器到 Zone 2 模式。

- 当主区域被打开时，按下 **⑭ POWER**。
- 当主区域被关闭时，按下 **⑬ STANDBY**。

当遥控器被设置到 Zone 2 模式时，遥控器的

⑫ TRANSMIT 指示器点亮。

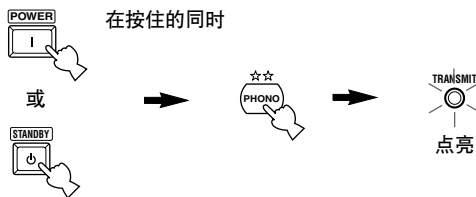

注

- 当遥控器被设置为 Zone 2 模式时，**⑭ POWER**、**⑬ STANDBY**、**⑮ VOLUME +/-**、**⑰ MUTE** 以及 **④** 设置用来操作 Zone 2。但是，遥控器的其他按钮仍然用于主区域。
- 在以下情形下，遥控器自动退出 Zone 2 模式：
 - 在遥控器设置为 Zone 2 后的 10 秒钟以内，没有进行任何操作。
 - 当您按下以下按钮以外的按钮时，**⑭ POWER**、**⑬ STANDBY**、**⑮ VOLUME +/-**、**⑰ MUTE**、**⑪ SCENE** 按钮以及输入选择器按钮 **④**。

启动 Zone 2 操作模式

按下 **⑭ POWER** 以打开 Zone 2。

操作 Zone 2

按下输入选择器按钮之一 (**④**) 为 Zone 2 选择输入源。

设置 Zone 2 到待机模式

按下 **⑬ STANDBY** 以设置 Zone 2 到待机模式。

高级设置

本机具有附加的菜单，可以在前面板显示器上显示。高级设置菜单提供附加的操作以便对本机的操作进行调节和用户定制。改变初始设置（在每个参数下以粗体指示）以反映您的收听环境的需要。

注

- 您进行的设置在下次您按下 **ⓀMAIN ZONE ON/OFF** 打开本机时生效（请参阅第 29 页）。
- 当您在使用高级设置菜单时，只有 **ⓀMAIN ZONE ON/OFF**、**ⓁSYSTEM OFF**、**ⓂTONE CONTROL** 和 **ⓃPROGRAM** 选择器有效。
- 当您在使用高级设置菜单时，所有其他操作都不可能。
- 高级设置菜单仅在前面板显示器上可用。

使用高级设置

1 按下前面板的 **ⓁSYSTEM OFF**，设置本机到待机模式。

2 按住 **ⓂTONE CONTROL**，然后按 **ⓀMAIN ZONE ON/OFF** 打开本机。
本机打开，高级设置菜单出现在前面板显示器上。

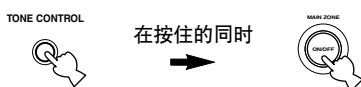

3 旋转 **ⓃPROGRAM** 选择器，选择您想要调节的参数。
所选择的参数名称在前面板显示器上出现。

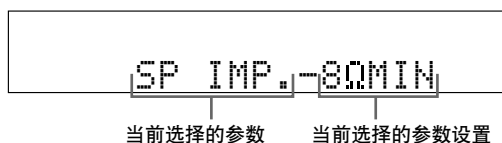

4 反复按下 **ⓂTONE CONTROL**，改变所选择参数的设置。

5 按下 **ⓁSYSTEM OFF**，保存新的设置，设置本机到待机模式。



您进行的设置在下次打开本机时生效。

■ 扬声器阻抗 SP IMP.

使用该功能设定本机的阻抗以使其与扬声器相匹配。

选择：**8ΩMIN**、**6ΩMIN**

- 选择“**8ΩMIN**”，设置扬声器阻抗为 8Ω。
- 选择“**6ΩMIN**”，设置扬声器阻抗为 6Ω。

SP IMP.	扬声器	阻抗水平
8ΩMIN	前扬声器	如果您使用一组 (A 或 B)，每个扬声器的阻抗必须为 8 Ω 或更高。 如果您使用两组 (A 和 B)，每个扬声器的阻抗必须为 16 Ω 或更高。
	中央扬声器	
	环绕声扬声器	每个扬声器的阻抗必须为 8 Ω 或更高。
	后环绕声扬声器	
6ΩMIN	前扬声器	如果您使用一组 (A 或 B)，每个扬声器的阻抗必须为 4 Ω 或更高。 如果您使用两组 (A 和 B)，每个扬声器的阻抗必须为 8 Ω 或更高。
	中央扬声器	
	环绕声扬声器	每个扬声器的阻抗必须为 6 Ω 或更高。
	后环绕声扬声器	

* 当“SP IMP.”被设置为“8ΩMIN”时，加拿大型号同时使用两个扬声器系统（A 和 B）。

关于高级设置的操作请参阅第 95 页。

■ 遥控器 AMP ID REMOTE AMP

使用该功能设置本机的 AMP ID 以便于遥控器识别。当您在同一房间操作本机和其他 Yamaha 接收机 / 放大器时，该功能特别有用。

选择：ID1, ID2

- 当遥控器 AMP ID 代码被设置为 “00001” 时，选择 “ID1”。
- 当遥控器 AMP ID 代码被设置为 “00002” 时，选择 “ID2”。

设置遥控器 AMP ID 代码

您需要对遥控器设置相应的遥控器 AMP ID 代码。

1 使用圆珠笔或类似物体按 ② CODE SET。

遥控器的 ⑫ TRANSMIT 闪烁两次。

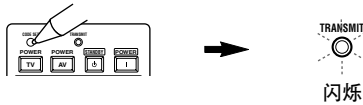

2 按下数字按钮 (⑥) 键入代码数字 “00001” 或 “00002”。

遥控器的 ⑫ TRANSMIT 闪烁两次，AMP ID 代码被改变。

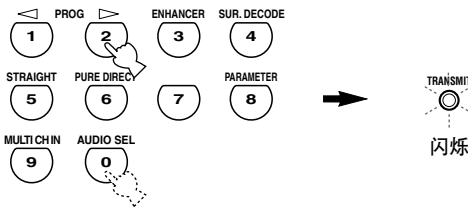

AMP ID 代码 *1	功能	遥控器 AMP ID*2
00001 (初始设置)	要使用缺省代码操作本机。	ID1 (初始设置)
00002	要使用替换代码操作本机。	ID2

*1遥控器设置

*2本机的设置

■ 遥控器 TUNER ID REMOTE TU

使用该功能设置本机的 TUNER ID 以便于遥控器识别。选择：ID1, ID2

- 当遥控器 TUNER ID 代码被设置为 “82915” 时，选择 “ID1”。
- 当遥控器 TUNER ID 代码被设置为 “82178” 时，选择 “ID2”。

设置遥控器 TUNER ID 代码

您需要对遥控器设置相应的遥控器 TUNER ID 代码。

1 按下 ④ TUNER 来选择 “TUNER” 作为输入源。



2 使用圆珠笔或类似物体按 ② CODE SET。

遥控器的 ⑫ TRANSMIT 闪烁两次。

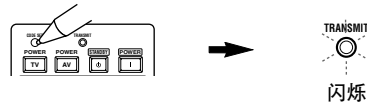

3 按下数字按钮 (⑥) 键入代码数字 “82915” 或 “82178”。

遥控器的 ⑫ TRANSMIT 闪烁两次，TUNER ID 代码被改变。

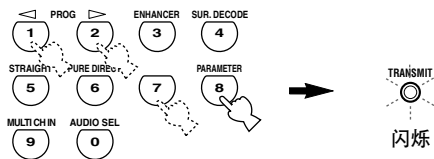

TUNER ID 代码 *1	功能	遥控器 TUNER ID*2
82915 (初始设置)	要使用缺省代码操作本机。	ID1 (初始设置)
82178	要使用替换代码操作本机。	ID2

*1遥控器设置

*2本机的设置

关于高级设置的操作请参阅第 95 页。

■ 双重放大 BI-AMP

使用该性能启动或解除双重放大器功能（请参阅第 16 页）。

选择：ON, OFF

- 如果您想要启动双重放大器功能，选择“ON”。
“SUR.B L/R SP”被自动设置为“NONE”，本机在 SURROUND BACK/BI-AMP 插孔输出前声道音频信号。
- 如果您想要关闭双重放大器功能，选择“OFF”。

注

当“BI-AMP”被设置为“ON”时，您只能在“EXTRA SP ASSIGN”选择“FRONT B”，“ZONE B”或“NONE”（请参阅第 73 页）。

■ SCENE IR 代码设置 SCENE IR

当本机处于 SCENE 模式时，使用该功能在 REMOTE OUT 插孔自动输出遥控信号。

选择：ON, OFF

- 当连接到 REMOTE OUT 插孔的组件机是 Yamaha 组件机并具有 SCENE 控制信号功能，选择“ON”。本机自动传送遥控信号到该装置。
- 当连接到 REMOTE OUT 插孔的组件机不是 Yamaha 组件机并不具有 SCENE 控制信号功能，选择“OFF”。

注

如果您使用 SCENE 功能时产生噪音，设置“SCENE IR”到“OFF”。

■ 调谐器频率步长 TU (仅限亚洲和通用型号)

使用该功能，根据你所在地区的频率空间，设置调谐器频率步长。

选择：AM10/FM100, AM9/FM50

- 对于北美洲，中美洲和南美洲，选择“AM10/FM100”。
- 对于其他所有地区，选择“AM9/FM50”。

■ 参数初始化 INIT

使用该功能复位本机的参数到工厂初始设置。您可以选择要初始化的类别。

选择：DSP PARAM, VIDEO, ALL, CANCEL

- 选择“DSP PARAM”，初始化所有声场程序的参数（请参阅第 61 页）。
- 选择“VIDEO”，初始化“VIDEO SET”的参数（请参阅第 85 页）以及“DISPLAY SET”的“OSD SHIFT”（请参阅第 84 页）。
- 选择“ALL”，对本机的所有参数初始化。
- 选择“CANCEL”，取消初始化操作。

注

在声场程序菜单中使用“INITIALIZE”可以初始化期望的程序的参数（请参阅第 61 页）。

故障排除

当本机工作不正常时，请参阅下面的表。如果您遇到的问题没有列在下面，或如果下面给出的指导不起作用，请将本关闭，断开电源导线，并联络距离您最近的 Yamaha 经销商或服务中心。

■ 一般

问题	原因	措施	参考页码
电源打开后本机不能启动且立即进入待机模式。	电源导线没有连接或插头没有完全插入。	请稳固连接电源导线。	—
	扬声器阻抗设置不正确。	设置匹配您的扬声器的扬声器阻抗。	28
	保护电路被启用。	请确保在本机上的以及所有扬声器上的所有扬声器线路连接是稳固的，且每根连接的电线不接触到其相关连接之外的任何物体。	14
无声音。	本机曾被暴露在强烈的外部电击（例如闪电或强烈的静电）。	将本机设为待机模式，断开电源导线，过 30 秒钟后再次插回，然后正常使用本机。	—
	输入或输出电缆连接不正确。	请正确连接导线。如果问题仍然存在，导线可能有故障。	20-26
	连接了优化器麦克风。	断开优化器麦克风。	35
	音频输入插孔选择设置在“HDMI”，“COAX/OPT”或“ANALOG”。	设置音频输入插孔选择到“AUTO”。	44
	当播放以 Dolby Digital 或 DTS 编码的音源时，音频输入插孔选择被设置为“ANALOG”。	设置音频输入插孔选择到“AUTO”或“COAX/OPT”。	44
	没有选择适当的输入源。	使用前部面板上的 INPUT 选择开关（或遥控器的输入选择按钮），选择适当的输入源。	42, 43
	扬声器连接不稳固。	稳固连接。	14
	使用的前扬声器没有被正确选择。	反复按下前部面板上的 A SPEAKERS，选择前扬声器组。	43
	音量被调低。	调高音量。	—
	声音被静音。	按下遥控器的 MUTE 或 VOLUME +/- ，恢复音频输出然后调节音量。	45
	从源装置输入的信号在本机无法播放，比如 CD-ROM。	播放本机可以进行播放的音源。	—
	连接在本机的 HDMI 装置不支持 HDCP 拷贝保护标准。	请连接支持 HDCP 拷贝保护标准的 HDMI 装置。	18
	当“S.AUDIO”被设置为“OTHER”时，在本机“HDMI”音频信号没有被播放。	在“MANUAL SETUP”设置“S.AUDIO”为“RX-V663”。	86
无图像。	图像的输出和输入被连接到不同类型的视频插孔。	设置“VIDEO CONV.”到“ON”或用您连接您的视频监视器到本机一样的方法连接您的源装置。	85
	非标准视频信号被输入时。		
声音突然关闭。	由于短路等原因，保护电路被启用。	请检查扬声器阻抗设置是否正确。 检查扬声器导线没有互相接触，然后再重新打开本机。	28, 95 —
	睡眠定时器关闭了本机。	打开本机，并再次播放信号源。	—
	声音被静音。	按下遥控器的 MUTE 或 VOLUME +/- 以恢复音频输出。	45
只有一侧的扬声器中能听到音响。	导线连接不正确。	请正确连接导线。如果问题仍然存在，导线可能有故障。	14
	“SP LEVEL”的设置不正确。	调节“SP LEVEL”设置。	75

问题	原因	措施	参考页码
仅中央扬声器输出了足够的声音。	当使用声场程序播放单声道声源时，信号源信号被指引到中央扬声器，前扬声器和环绕扬声器输出效果声音。		
中央扬声器不发出声音。	“SET MENU”的“CENTER SP”被设置为“NONE”。	设置“CENTER SP”为“SMALL”或“LARGE”。	74
	选择了声场程序之一（7ch Stereo 除外）。	尝试另一个声场程序。	48
现场感扬声器不发出声音。	声场程序被关闭。	选择 ◎STRAIGHT 以打开它们。	51
	您正在使用一个所有声道不会输出声音的音源或程序组合。	尝试另一个声场程序。	42
	“EXTRA SP ASSIGN”被设置为“PRESENCE”以外的设置。	设置“EXTRA SP ASSIGN”为“PRESENCE”。	73
环绕扬声器不发出声音。	“SET MENU”的“SUR. L/R SP”被设置为“NONE”。	设置“SUR. L/R SP”为“SML”或“LRG”。	74
	本机在“STRAIGHT”模式，且在播放单声道音源。	按下前面板上的 ◎STRAIGHT ，“STRAIGHT”从前面板显示器上消失。	51
后环绕扬声器不发出声音。	“SET MENU”的“SUR. L/R SP”被设置为“NONE”，且“SUR. B L/R SP”被自动设置为“NONE”。	设置“SUR. L/R SP”和“SUR. B L/R SP”为“NONE”以外的设置。	74
	“SET MENU”的“SUR. B L/R SP”被设置为“NONE”。	设置“SUR. B L/R SP”为“NONE”以外的设置。	74
	“EXTRA SP ASSIGN”被设置为“ZONE2”以外的设置。	设置“EXTRA SP ASSIGN”为“ZONE2”。	73
Zone 2 在“SET MENU”中没有扬声器设置。	“EXTRA SP ASSIGN”被设置为“ZONE2”以外的设置。	设置“EXTRA SP ASSIGN”为“ZONE2”。	73
FRONT B 扬声器不能被启动。	“EXTRA SP ASSIGN”被设置为“FRONT B”以外的设置。	设置“EXTRA SP ASSIGN”为“FRONT B”。	73
当 FRONT B 扬声器开启时，中央，环绕声，后环绕扬声器中没有声音。	“EXTRA SP ASSIGN”被设置为“ZONE B”。	设置“EXTRA SP ASSIGN”为“FRONT B”。	73
在“SET MENU”中没有现场感扬声器设置。	“EXTRA SP ASSIGN”被设置为“PRESENCE”以外的设置。	设置“EXTRA SP ASSIGN”为“PRESENCE”。	73
超低音扬声器不发出声音。	当 Dolby Digital 或 DTS 信号被播放时，“SET MENU”的“LFE/BASS OUT”被设置为“FRONT”。	设置“LFE/BASS OUT”为“SWFR”或“BOTH”。	73
	当 2 声道信号被播放时，“SET MENU”的“LFE/BASS OUT”被设置为“SWFR”或“FRONT”。	设置“LFE/BASS OUT”为“BOTH”。	73
	信号源不包含低频信号。		
Dolby Digital 或 DTS 信号源不能被播放。（前部面板显示器中的 Dolby Digital 或 DTS 指示器不点亮。）	连接的组件机不设为输出 Dolby Digital 或 DTS 数码信号。	遵照使用说明书，为您的组件机进行适当的设置。	—
	音频输入插孔选择设置在“ANALOG”。	设置音频输入插孔选择到“AUTO”。	44
能听到蜂鸣声。	导线连接不正确。	请稳固连接音频导线。如果问题仍然存在，导线可能有故障。	—
	电唱机没有连接到 GND 端子。	连接电唱机的接地线到本机的 GND 端子。	23
当正在播放录制的节目时音量低。	播放唱片的电唱机具有 MC 拾音头。	通过 MC 拾音头放大器连接电唱机到本机。	23

问题	原因	措施	参考页码
不能增加音量，或声音失真。	连接到本机的 AUDIO OUT (REC) 插孔的组件机被关闭。	打开组件机的电源。	—
不能录制声音效果。	不能用一个录制组件机来录制声音效果。		
一个信号源不能使用连接到此 DIGITAL OUTPUT 插孔的数码录制组件机来录制。	信号源装置没有连接到本机的 DIGITAL INPUT 插孔。 一些装置不能录制 Dolby Digital 或 DTS 信号源。	将信号源连接到 DIGITAL INPUT 插孔上。	21, 23
一个信号源不能使用连接到此 AUDIO OUT (REC) 插孔的模拟组件机来录制。	信号源装置没有连接到模拟 AUDIO IN 插孔。	将信号源组件机连接到模拟 AUDIO IN 插孔上。	23
本机的声场参数和一些其它设置不能改变。	“SET MENU” 的 “MEMORY GUARD” 被设置为 “ON”。	设置 “MEMORY GUARD” 为 “OFF”。	85
本机操作不正常。	内部麦克风被外部电击（例如闪电或过量静电）或低电压的电源供应所冻结。	从 AC 电源插座断开电源导线，在大约 30 秒钟后再次插入。	—
HDMI 组件机不发出声音。	HDMI 组件机不接受多声道音频信号。	转换声源组件机，比如 DVD 播放机的多声道音频信号到 2 声道音频信号。	—
“CHECK SP WIRES” 出现在前面板显示器中。	扬声器导线短路。	确保所有扬声器导线连接正确。	14
存在来自数码或无线电频率设备的噪音干扰。	本机太靠近数码或高频设备。	将本机移离此类设备。	—
图像失真。	视频源使用扰频或编码信号防止复制。		
本机突然进入待机模式。	内部温度过高，过热保护电路被启用。	请等待 1 小时冷却本机，然后重新打开它。	—

■ HDMI

问题	原因	措施	参考页码
无图象或声音。	连接的 HDMI 装置的数量超过限制。	请减少连接的 HDMI 组件机的数量。	—
	HDCP 认证失败。	检查所连接的 HDMI 装置是否支持 HDCP 拷贝保护标准。	—

■ 调谐器 (FM/AM)

	问题	原因	措施	参考页码
FM	FM 立体声接收很嘈杂。	当发射器太远或天线输入不佳时, FM 立体声广播的特性可能导致了这个问题。	检查天线连接。 尝试使用高质量的方向性 FM 天线。 使用单声道调谐方式。	27 — 53
	存在失真, 而且即便使用好的 FM 天线也不能获得清晰的接收。	存在多路干扰。	调节天线位置以消除多路干扰。	—
	使用自动调谐模式不能调谐到想要的电台。	信号太微弱。	使用高质量的方向性 FM 天线。 使用单声道调谐方式。	— 53
	先前预设的电台不能再被调谐到。	本机断电时间较长。	再次预设电台。	54
AM	使用自动调谐模式不能调谐到想要的电台。	信号微弱或天线连接较松。	紧固 AM 环形天线连接并重新定向以获得最佳接收。 使用单声道调谐方式。	— 53
	存在连续的噼啪声或嘶嘶的噪音。	由闪电, 荧光灯, 发动机, 调温器和其它电气设备引起的噪音。	使用室外天线和接地线。这将有所帮助, 但很难消除所有噪音。	—
	存在嗡嗡和呜呜的噪音。	正在附近使用电视机。	将本机移离电视机。	—

■ 遥控器

	问题	原因	措施	参考页码
遥控器不能工作或不能正常起作用。		距离或角度错误。	遥控器在最大为 6 m 的范围内起作用, 且不能偏离前面板轴心超过 30 度。	31
		直射阳光或光照 (来自逆变器型荧光灯) 影响了本机的遥控器传感器。	重新放置本机。	—
		电池微弱。	更换所有电池。	—
		操作模式选择开关设置不正确。	正确设置操作模式选择开关。 在操作本机时, 设为 16 AMP 位置。 当操作输入选择器按钮选择的组件机时, 设为 16 SOURCE 位置。 当操作位于 4 DTV 或 4 PHONO 区域的电视机时, 设为 16 TV 位置。	—
		没有正确设置遥控代码。	请参阅本说明书末尾的“遥控器代码列表”正确设置遥控代码。	90
		遥控器的 ID 代码和本机的遥控 ID 代码不匹配。	使用本说明书最后的“遥控器代码列表”设置相同厂家的另一个遥控代码。 匹配本机的遥控器 ID 代码到相应的遥控器 ID 代码。	90 96

■ iPod

注

传送错误的情况下，没有状态讯息出现在前部面板和 OSD 上，请检查您的 iPod 的连接（请参阅第 25 页）。

状态讯息	原因	措施	参考页码
Loading...	本机正在确认与 iPod 之间的连接。 本机正在向 iPod 询问歌曲列表。		
Connect error	从 iPod 到本机的信号路径有问题。	关闭本机，重新连接 Yamaha iPod 多用途平台到本机的 DOCK 端子。 试试重新设置您的 iPod。	25 —
Unknown iPod	本机不支持正在使用的 iPod。	仅支持具有 iPod (Click and Wheel), iPod nano, iPod mini 的 iPod。	—
iPod connected	您的 iPod 正常地驳接到连接在本机 DOCK 端子的 Yamaha iPod 多用平台（比如 YDS-10, 另售）上，本机与 iPod 之间的连接完成。		
Disconnected	您的 iPod 从连接在本机 DOCK 端子的 Yamaha iPod 多用平台（比如 YDS-10, 另售）上去掉。	将您的 iPod 驳接到连接在本机 DOCK 端子的 Yamaha iPod 多用平台（比如 YDS-10, 另售）上。	25
Unable to play	本机不能播放当前保存在 iPod 中的歌曲。	请检查当前保存在 iPod 中的歌曲是否可以播放。 请在 iPod 中保存一些其他可播放歌曲。	— —

■ Bluetooth

状态讯息	原因	措施	参考页码
Searching...	Bluetooth 适配器和 Bluetooth 组件机正在配对中。 Bluetooth 适配器和 Bluetooth 组件机正在建立连接的配对之中。		
Completed	配对完成。		
Canceled	配对被取消。		
BT connected	Yamaha Bluetooth 适配器（比如 YBA-10, 另售）和 Bluetooth 组件机的连接成立。		
Disconnected	Bluetooth 组件机从 Yamaha Bluetooth 适配器（例如 YBA-10, 另售）上断开。		
No BT adapter	Bluetooth 适配器没有连接到 DOCK 端子。	连接 Yamaha Bluetooth 适配器（比如 YBA-10, 另售）到 DOCK 端子。	25
Not found	Bluetooth 组件机从 Yamaha Bluetooth 适配器（例如 YBA-10, 另售）上断开。		
Not Available	另外的 Bluetooth 连接已经建立。	停止已有的连接。	59

■ AUTO SETUP

AUTO SETUP 前

出错讯息	原因	措施	参考页码
Connect MIC!	优化器麦克风未连接。	连接随机提供的优化器麦克风到前面板上的 OPTIMIZER MIC 插孔。	32
Unplug HP!	耳机被连接。	拔去耳机。	—
Memory Guard!	本机的参数受到保护。	设置“MEMORY GUARD”为“OFF”。	85

AUTO SETUP 中

出错讯息	原因	措施	参考页码
E-1:NO FRONT SP	前左 / 右声道信号未探测到。	检查前左右扬声器连接。	14
E-2:NO SUR SP	没有探测到环绕声声道信号。	检查环绕声扬声器连接。	14
E-3:NO PRNS SP	没有探测到现场感声道信号。	检查现场感扬声器连接。	14
E-4:SBR->SBL	仅探测到右后环绕声声道信号。	如果您仅有一个后环绕声扬声器，请连接后环绕声扬声器到 LEFT SURROUND BACK SPEAKERS 端子。	14
E-5:NOISY	背景噪音太响。	在安静的环境尝试运行“AUTO SETUP”。 关闭噪音电气设备，例如空调或将其从优化器麦克风旁移走。	— —
E-6:CHECK SUR.	后环绕声扬声器被连接，但是环绕声左右扬声器没有连接。	当您使用后环绕声扬声器时，请连接环绕声扬声器。	14
E-7:NO MIC	优化器麦克风在“AUTO SETUP”步骤期间被拔去了。	连接随机提供的优化器麦克风到前面板上的 OPTIMIZER MIC 插孔。	32
E-8:NO SIGNAL	优化器麦克风不探测测试音。	检查麦克风设置。 检查扬声器连接和放置。	32 14
E-9:USER CANCEL	由于用户操作而取消“AUTO SETUP”步骤。	再次运行“AUTO SETUP”。	32
E-10:INTERNAL ERROR	内部错误出现。	再次运行“AUTO SETUP”。	32

后 AUTO SETUP

警告讯息	原因	措施	参考页码
W-1:OUT OF PHASE	扬声器极性不正确。根据扬声器的情况，即使扬声器正确连接，讯息也可能出现。	检查扬声器极性 (+/-) 连接是否正确。	14
W-2:OVER 24m (80ft)	扬声器和收听位置之间的距离超过 24 m。	将扬声器放得更靠近收听位置。	—
W-3:LEVEL ERROR	各个扬声器之间的音量电平差异过大。	重新调节扬声器安装，以便所有扬声器放置的位置情况相似。	—
		检查扬声器连接。	14
		使用类似质量的扬声器。	—
		当 “SWFR:TOO LOUD” 或 “SWFR:TOO LOW” 出现在结果画面时，检查超低音扬声器的输出音量。	32
W-4:CHECK PRNS	虽然没有检测到现场感声道的信号，“EXTRA SP ASSIGN” 被设置为 “PRESENCE”。	检查现场感扬声器连接。	14
		设置 “EXTRA SP ASSIGN” 为 “PRESENCE” 以外的设置。	33

注

- 如果 “ERROR” 或 “WARNING” 屏幕出现，请检查问题的原因，然后再次运行 “AUTO SETUP”。
- 如果警告讯息 “W-1”，“W-2”，或 “W-3” 出现，则已进行校正，但是可能并未到达最优。
- 如果反复出现 “E-10” 错误讯息，请联系授权的 Yamaha 服务中心。

系统复位

使用该功能复位本机的所有参数到工厂初始设置。

注

- 该过程完全复位本机的所有参数，包括“SET MENU”参数。
- 工厂初始设置将在下一次打开本机后生效。



在任何时候，要取消初始化操作而不进行任何改变时，只要按前面板上的 **ⓁSYSTEM OFF**。

1 按下前面板的 **ⓁSYSTEM OFF**，设置本机到待机模式。

2 按住 **ⓂTONE CONTROL**，然后按 **ⓀMAIN ZONE ON/OFF** 打开本机。

本机打开，高级设置菜单出现在前面板显示器上。

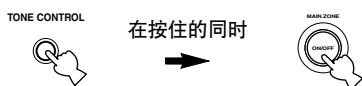

3 旋转 **ⓃPROGRAM** 选择器，选择“INIT”。

4 反复按 **ⓂTONE CONTROL** 选择“ALL”。



选择“CANCEL”以取消初始化操作，不做任何变动。

5 按下 **ⓁSYSTEM OFF**，确认您的选择并设置本机到待机模式。

■ 音频和视频同步（口形同步）

Lip sync, 口形同步的缩写, 是一个涉及到问题和可能性两个方面的术语, 即后期制作和传输过程中如何保持音频和视频信号同步。因为音频和视频时间差需要繁杂的终端用户调节, HDMI V1.3 引进了自动音频和视频同步的技术, 使得机器可以自动准确地进行同步而不需用户干涉。

■ 双重放大连接

双重放大连接对于一个扬声器使用两组放大器。一组放大器连接到扬声器的低音部分, 另一组则连接到混合的中音和高音部分。通过这样的排列, 每个放大器只操作有限的频率范围。这个有限范围使得每个放大器的工作更简单, 每个放大器就可能在某种程度上减少其对声音的影响。扬声器的内部分频包括 LPF (低音通过滤波器) 和 HPF (高音通过滤波器)。像它的名称所意味的一样, LPF 使频率低于切断频率的通过, 使频率高于切断频率的不通过。同样, HPF 使频率高于其切断频率的通过。

■ 分量视频信号

使用分量视频信号时, 视频信号被分隔成亮度的 Y 信号以及色度的 Pb 信号和 Pr 信号。由于每个这些信号都是独立的, 使用此系统能更真实地再现色彩。由于从色彩信号中减去了亮度信号, 分量信号也被称为“色差信号”。需要一个有分量输入插孔的监视器, 以输出分量信号。

■ 复合视频信号

使用复合视频信号系统时, 视频信号包含三种基本视频图像元素: 色彩, 亮度和同步数据。视频组件机上的复合视频插孔传输这三个合并的元素。

■ Deep Color

Deep Color (深度彩色) 表示在显示器上使用不同的彩色深度, 根据以前的 HDMI 版本的不同, 可以比 24- 比特更高。这些多余的比特深度使得 HDTV 和其他显示器从数百万种颜色走向数十亿种颜色, 这可以消除屏幕上的色带问题, 得到更加光滑的色相过渡以及精细的颜色渐变。增加的反差比可以在黑白之间表现出更多倍的灰色阴影。此外, 深度彩色也在 RGB 或 YCbCr 彩色空间的区间内提供了更多的颜色数目。

■ Dolby Digital

Dolby Digital 是一种数码环绕声系统, 能给您完全独立的多声道音频。Dolby Digital 有 3 个前声道 (前方左/右, 中) 和 2 个环绕声立体声声道, 能提供 5 个完全范围的音频声道。它有一个专用于称为 LFE (低频效果) 低频效果的额外声道, 此系统一共有 5.1 声道 (LFE 被算成 0.1 声道)。通过对于环绕声扬声器使用 2 声道立体声, 它比 Dolby Surround 能提供更精确的移动声音效果和环绕声环境。由 5 个完全范围的声道再现的宽广动态范围 (从最大到最小音量) 以及使用数码声音处理所产生的精确声音定位, 能给听者提供前所未有的激动感和现场感。使用本机能自由选择从单声道到 5.1 声道配置的任何声音环境, 以供您欣赏。

■ Dolby Digital EX

Dolby Digital EX 创建来自 5.1 声道信号源的 6 个完整波段输出声道。使用能从原始录音的 2 个环绕声中导出 3 个环绕声声道的一个矩阵解码器, 能做到这点。要获得最佳结果, 对于用 Dolby Digital Surround EX 录制的电影声轨, 应该使用 Dolby Digital EX。有了这个额外的声道, 您能感受更动感更身临其境的运动声音, 特别是对于那些有“头顶飞过”和“环绕飞行”效果的场景。

■ Dolby Digital Plus

Dolby Digital Plus 是一种高级音频技术, 用于高清晰度节目和媒体, 包括 HD 广播, HD DVD 以及蓝光碟片。作为 HD DVD 的强制性音频标准以及蓝光碟片的可选音频标准, 该技术可以独立的声道输出传送多声道音响。Dolby Digital Plus 支持的比特率最高可达 6.0 Mbps, 可以同时携带 7.1 个独立的音频声道。Dolby Digital Plus 支持 HDMI V1.3, 是未来的光碟播放机以及 AV 接收机/放大机的既定技术, 同时又完全兼容现有的包括 Dolby Digital 的多声道音频系统。

■ Dolby Pro Logic II

Dolby Pro Logic II 是用于解码大量现存 Dolby Surround 音源的改进的技术。这一新技术使用 5 个独立的声道播放, 包括 2 个前方左右声道, 1 个中央声道和 2 个环绕声左右声道, 而传统的 Pro Logic 技术只有 1 个环绕声声道。有 3 种模式: 用于音乐音源的“Music 模式”; 用于电影音源的“Movie 模式”和用于游戏音源的“Game 模式”。

■ Dolby Pro Logic IIX

Dolby Pro Logic IIX 是一项新技术, 它能从 2 声道或多声道声源进行分散的多声道播放。有 3 种模式: 用于音乐音源的“Music 模式”; 用于电影音源 (仅限于 2 声道) 的“Movie 模式”和用于游戏音源的“Game 模式”。

■ Dolby Surround

Dolby Surround 使用 4 声道模拟录制系统，以再现富有现场感的动态声音效果：2 个前左和右声道（立体声），一个中央声道用于对话（单声道），一个环绕声道用于特殊声音效果（单声道）。环绕声道再现一个狭窄频率范围内的声音。Dolby Surround 被几乎所有视频磁带，光盘以及许多电视机和有线广播所广泛使用。本机内置的 Dolby Pro Logic 解码器采用一种数码信号处理系统，能自动稳定每个声道的音量，以增强移动的声音效果和方向性。

■ Dolby TrueHD

Dolby TrueHD 是一种高级的无损音频技术，用于高清晰度碟片为基础的媒体，包括 HD DVD 以及蓝光碟片。作为 HD DVD 的强制性音频标准以及蓝光碟片的可选音频标准，该技术可以将演播室的原版逐字节地真实传送给音响，造成一种高清晰度的家庭影院环境。Dolby TrueHD 支持的比特率最高可达 18.0 Mbps，可以同时携带 8 个独立的 24-bit/96 kHz 音频声道。Dolby TrueHD 支持 HDMI V1.3，是未来的光碟播放机以及 AV 接收机/放大机的既定技术，同时又完全兼容现有的多声道音频系统，维持 Dolby Digital 的元数据功能，并支持对话标准化和动态范围控制。

■ DSD

直接数据流数码（DSD）技术在数码存储媒体上存储音频信号，例如 SA-CD。使用 DSD，在 2.8224 MHz 的高频取样率以单一的比特值存储信号，使用噪音成形和超取样减少失真，具有音频信号的极高量子化的特点。由于该高取样率，可以获得比用于普通音频 CD 的 PCM 格式更高的音频质量。

■ DTS 96/24

DTS 96/24 提供了史无前例的用于 DVD 视频多声道声音的音频质量，并且向后兼容所有的 DTS 解码器。“96”指的是 96 kHz 取样比率，相对于 48 kHz 的取样频率而言。“24”是指 24 位单词长度。DTS 96/24 提供对初始的 96/24 主机，用于音乐程序具有完整质量和完整动感的视频的 96/24 5.1 声道声音以及 DVD 视频上的动感图像声轨透明的声音质量。

■ DTS Digital Surround

DTS 数码环绕声使用 6.1 声道数码声轨来替换电影的模拟声轨，现在正迅速在全球影院中受到欢迎。DTS, Inc. 开发了一个家庭影院系统，使您能在自己家中就欣赏到 DTS 数码环绕声的声音厚度和自然空间再现。此系统产生了几乎无失真的 6.1 声道声音（从技术上说，前左右声道，中央声道，环绕声左右声道，和一个 LFE 0.1（超低扬声器）声道，总共是 5.1 个声道）。本机包含 DTS-ES 解码器，能通过现有的 5.1 声道格式上增加后环绕声声道，再现 6.1 声道。

■ DTS Express

DTS Express 是一种高级音频技术，是蓝光碟片或 HD DVD 的可选技术，可为网络数据流和互联网应用提供高质量，低比特率的音频优化。DTS Express 可作为蓝光碟片的次级音频特性或 HD DVD 副音频特性。这些特性可以根据需要，通过互联网等传输音频解说（例如，电影中解说员的台词等）。DTS Express 信号在播放机上被混合到主音频流，然后通过数字同轴，数字光纤或模拟连接，再将混合的音频流传送到 AV 接收机/放大器。

■ DTS-HD High Resolution Audio

DTS-HD High Resolution Audio 是一种高清晰度音频技术，用于高清晰度碟片为基础的媒体，包括 HD DVD 以及蓝光碟片。作为 HD DVD 以及蓝光碟片的可选音频标准，该技术可以传送与音源实质上不可区分的音响，造成一种高清晰度的家庭影院环境。DTS-HD High Resolution Audio 支持的比特率最高可达 3.0 Mbps，用于 HD DVD，或 6.0 Mbps，用于蓝光碟片；可以同时携带最多 7.1 个独立的 24-bit/96 kHz 音频声道。DTS-HD High Resolution Audio 支持 HDMI V1.3，是未来的光碟播放机以及 AV 接收机/放大机的既定技术，同时又完全兼容现有的包括 DTS Digital Surround 的多声道音频系统。

■ DTS-HD Master Audio

DTS-HD Master Audio 是一种高级的无损音频技术，用于高清晰度碟片为基础的媒体，包括 HD DVD 以及蓝光碟片。作为 HD DVD 以及蓝光碟片的强制性音频标准，该技术可以将演播室的原版逐字节地真实传送给音响，造成一种高清晰度的家庭影院环境。DTS-HD Master Audio 支持的比特率最高可达 18.0 Mbps，用于 HD DVD，或 24.5 Mbps，用于蓝光碟片；可以同时携带最多 7.1 个独立的 24-bit/96 kHz 音频声道。DTS-HD Master Audio 支持 HDMI V1.3，是未来的光碟播放机以及 AV 接收机/放大机的既定技术，同时又完全兼容现有的包括 DTS Digital Surround 的多声道音频系统。

■ HDMI

HDMI（High-Definition Multimedia Interface，高分辨率多媒体界面）是第一个业界支持的，非压缩，全数码音频/视频界面。可提供任意源（比如顶置盒或 AV 接收机）和音频/视频监视器（比如数码电视）之间的界面，HDMI 支持标准的，加强的或高分辨率的视频以及多声道数码音频，仅使用一根缆线。HDMI 传输所有 ATSC HDTV 标准，支持 8 声道数码音频，其带宽还可以满足未来的增强或其他要求。当与 HDCP（High-bandwidth Digital Content Protection，高带宽数码内容保护）共用时，HDMI 提供安全的音频/视频界面，可以满足提供商以及系统操作要求的内容安全保护。关于 HDMI 的进一步信息，请参考 HDMI 的网站，“<http://www.hdmi.org/>”。

■ LFE 0.1 声道

该声道再现低频信号。此声道的频率范围是 20 Hz 到 120 Hz。此声道被算作 0.1 声道，因为在 Dolby Digital 或 DTS 5.1/6.1 声道系统中，相比其它 5/6 声道再现的完整范围，它仅增强低频范围。

■ Neo:6

Neo:6 通过特定的解码器将传统的 2 声道声源解码为 6 声道播放。它使您以具有更高的分隔度的完整范围的声音进行播放，就好象数码分离信号播放。有两种模式：用于音乐音源的“Music 模式”；用于电影音源的“Cinema 模式”。

■ PCM（线性 PCM）

线性 PCM 是一种信号格式，在此格式下在不使用任何压缩的情况下，对模拟音频信号进行数码化，录制和传输。这作为录制 CD 和 DVD 音频的一种方式而使用。PCM 系统使用一种技术，用来在很小的时间单位中对模拟信号的尺寸进行取样。代表“脉冲代码调制”，模拟信号被作为脉冲而编码，然后被调制以供录制。

■ 取样频率和量化比特的数量

当数码化一个模拟音频信号时，每秒钟取样信号的次数被称为取样频率，而当将声音水平转化为数字值时的精确度被称为量化比特数量。能播放的数率的范围基于取样频率而决定，而代表声音水平差异的动态范围由量化比特数量而决定。原则上说，取样频率越高，能被播放的频率范围越宽，而量化比特的数量越高，能再现的声音水平的质量越高。

■ S 视频信号

使用 S 视频信号系统时，使用针口导线，通常将视频信号通过 S 视频导线分隔和传输，Y 信号用于亮度，C 信号用于色度。使用 S VIDEO 插孔消除视频信号传输中的损耗，能录制和播放更美丽的图像。

■ “x.v.Color”

HDMI 1.3 版本支持的色彩空间标准。它比 sRGB 具有更广泛的色彩空间，并可以表示以前不能表示的颜色。与 sRGB 标准的色彩空间兼容的同时，“x.v.Color”扩展了色彩空间，因此能产生更生动，自然的图像。对静止图象和计算机图形图象有独特效果。

声场程序信息

■ 声场的要素

真正创建生动、丰富而完整音调的是来自房间的墙面的多次反射。除了使声音生动，这些反射也使我们能够辨别播放机所处的位置以及我们坐着的房间的尺寸和形状。

除了来自播放机设备直接进入我们耳朵的声音外，还有两类有明显特性的声音反射组成了声场。

早期反射

反射的声音在仅经过一次表面反射后（例如从墙面或天花板）就极快地进入我们的耳朵（直接声音后 50 毫秒到 100 毫秒）。早期反射实际上增加了直接声音的清晰度。

回响

这是经过一个以上表面的反射（例如从墙面，和天花板）而产生的，由于反射次数多，它们被混合在一起，组成连续的声音的余辉。它们是无方向性的，而且减弱了直接声音的清晰度。

直接的声音，早期反射和其后的回响组合在一起，帮助我们决定主观感觉到的房间尺寸和形状，正是由数码声场处理器再现的此信息帮助创建了声场。

如果您能在收听的房间中创建适当的早期反射和其后的回响，您就能创建您自己的收听环境。您的房间的声音特性可以被改变成交响乐厅，舞厅或虚拟中的任何尺寸的房间的声音特性。此随意创建声场的的能力正是 Yamaha 采用数码声场处理器所达到的。

■ CINEMA DSP

由于 Dolby Surround 和 DTS 系统原先是设计用于电影院的，在拥有许多扬声器和为声音效果而设计的剧院中能感受到最佳效果。由于家庭的条件，例如房间尺寸，墙面材料，扬声器数量等可能有很大的不同，听到的声音也不可避免地有所不同。根据实际测量到的大量数据，Yamaha CINEMA DSP 使用 Yamaha 原始声场技术以联合 Dolby Pro Logic, Dolby Digital 和 DTS 系统用来在您自己家中的收听房间中，提供影院般的视觉和听觉享受。

■ SILENT CINEMA

Yamaha 开发了一种针对耳机的自然的现场感的声音效果 DSP 算法。为每个声场设置了针对耳机的参数，以在耳机中欣赏所有声场程序的精确再现。

■ Virtual CINEMA DSP

Yamaha 开发了 Virtual CINEMA DSP 算法，使您能使用虚拟环绕声扬声器，在没有任何环绕声扬声器的情况下，欣赏 DSP 声场的环绕声效果。也可在不包含中央扬声器而最少只有两个扬声器的系统中，欣赏 Virtual CINEMA DSP。

■ Compressed Music Enhancer

本机的 Compressed Music Enhancer 功能可以通过弥补压缩缺陷带来的和声不足，增强您的听觉氛围。结果，因为高频保真丧失以及低频丧失的低频缺乏造成的单调综合症得到补偿，从而改善了整个音响系统的性能。

规格

音频部分

- 前声道, 中央声道, 环绕声声道和后环绕声声道的最小 RMS 输出功率
20 Hz 到 20 kHz, 0.06% THD, 8 Ω 95 W
- 动态功率 (IHF)
前左 / 右, 8/6/4/2 Ω 130/165/195/240 W
- 最大有效输出功率 (JEITA)
[亚洲, 通用, 中国和韩国型号]
1 kHz, 10% THD, 8 Ω 135 W
- 最大输出功率 [欧洲, 俄国和亚洲型号]
扬声器阻抗设置: 8 Ω , 1 kHz, 0.7% THD, 4 Ω
..... 145 W
- 动态余量 [美国和加拿大型号]
8 Ω 1.4 dB
- IEC 输出功率 [欧洲, 俄国和亚洲型号]
前左 / 右, 1 kHz, 0.06% THD, 8 Ω 105 W
- 衰减系数 (IHF)
前左 / 右, SPEAKERS A, 20 Hz 到 20 kHz, 8 Ω
..... 120 或更大
- 输入灵敏度 / 输入阻抗
PHONO(MM) 3.5 mV/47 k Ω
CD 等 200 mV/47 k Ω
MULTI CH INPUT 200 mV/47 k Ω
- 最大输入电压
PHONO(MM)
1 kHz, 0.1% THD 60 mV 或更大
CD 等
效果打开, 1 kHz, 0.5% THD 2.3 V 或更大
- 额定输出电压 / 输出阻抗
OUT (REC) 200 mV/1.2 k Ω
PRE OUT 1.0 V/1.2 k Ω
SUBWOOFER(2ch Stereo, FRONT SP: SMALL)
..... 1.0 V/1.2 k Ω
ZONE 2 OUT 200 mV/1.2 k Ω
- 耳机插孔额定输出 / 阻抗
CD 等 (1 kHz, 50 mV, 8 Ω) 150 mV/100 Ω
- 频率响应
CD 到前左 / 右, 10 Hz 到 100 kHz +0/-3 dB
- RIAA 平衡偏移
PHONO(MM) 0 \pm 0.5 dB
- 总谐波失真
PHONO (MM) 到 OUT (REC)
20 Hz 到 20 kHz, 1 V 0.02% 或更小
CD, 等到前方左 / 右
2ch Stereo, 20 Hz 到 20 kHz, 50 W, 8 Ω
..... 0.06% 或更小
- 信噪比 (IHF-A 网络)
PHONO (MM, 5 mV) 到 OUT (REC)
[澳大利亚, 欧洲, 俄国, 韩国和亚洲型号]
..... 81 dB 或更大
[其它型号] 86 dB 或更大
CD, 等 (效果关闭, 250 mV) 到前左 / 右
..... 100 dB 或更大
- 残余噪音 (IHF-A 网络)
前左 / 右 150 μ V 或更少

- 声道分隔 (1 kHz/10 kHz)
PHONO(缩减) 到前左 / 右 60 dB/55 dB 或更大
CD, 等 (5.1 k Ω 缩减) 到前方左 / 右
..... 60 dB/45 dB 或更大
- 音量控制 MUTE/-80 dB 到 16.5 dB
- 音调控制 (前左 / 右)
BASS 增强 / 截取 \pm 10 dB/50 Hz
低音转折频率 350 Hz
TREBLE 增强 / 截取 \pm 10 dB/20 kHz
高音转折频率 3.5 kHz
- 过滤波特性 (fc=40/60/80/90/100/110/120/160/200 Hz)
H.P.F.
(FRONT SP, CENTER SP, SUR. L/R SP, SUR.B L/R SP:
SMALL/SML) 12 dB/oct.
L.P.F. (超低音扬声器) 24 dB/oct.

视频部分

- 视频格式 (灰底)
[美国, 加拿大, 通用和韩国型号] NTSC
[欧洲, 俄国, 澳大利亚, 亚洲和中国型号]
..... PAL
- 视频格式 (视频转换) NTSC/PAL
- 信号水平
复合视频 1 V_{p-p}/75 Ω
S 视频 1 V_{p-p}/75 Ω (Y), 0.286 V_{p-p}/75 Ω (C)
分量 1 V_{p-p}/75 Ω (Y), 0.7 V_{p-p}/75 Ω (P_B/P_R)
- 最大输入水平 (视频转换关闭) 1.5 V_{p-p} 或更大
- 信噪比 50 dB 或更大
- 频率响应 (MONITOR OUT)
分量 (视频转换关闭) 5 Hz 到 100 MHz, -3 dB

FM 部分

- 调谐范围
[美国和加拿大型号] 87.5 到 107.9 MHz
[亚洲和通用型号] ... 87.5/87.50 到 108.0/108.00 MHz
[其它型号] 87.50 到 108.00 MHz
- 50 dB 静噪灵敏度 (IHF)
1 kHz, 100% MOD., 单声道 2.8 μ V (20.2 dBf)
- 信噪比 (IHF)
单声道 / 立体声 73 dB/70 dB
- 谐波失真 (1 kHz)
单声道 / 立体声 0.5%
- 天线输入 (非平衡) 75 Ω

AM 部分

- 调谐范围
[美国和加拿大型号] 530 到 1710 kHz
[亚洲和通用型号] 530/531 到 1710/1611 kHz
[其它型号] 531 到 1611 kHz

一般

- 电源
 - [美国和加拿大型号] AC 120 V, 60 Hz
 - [通用型号] AC 110/120/220/230-240 V, 50/60 Hz
 - [亚洲型号] AC 220/230-240 V, 50/60 Hz
 - [中国型号] AC 220 V, 50 Hz
 - [韩国型号] AC 220 V, 60 Hz
 - [澳大利亚型号] AC 240 V, 50 Hz
 - [欧洲和俄国型号] AC 230 V, 50 Hz
- 电力消耗
 - [美国和加拿大型号] 400 W/500 VA
 - [其它型号] 440 W
- 待机功耗
 - [美国和加拿大型号] 0.8 W 或更小
 - [其它型号] 0.1 W 或更小
- 最大功耗 [仅限通用型号]
 - 6 声道, 10% THD 850 W
- AC 插座
 - [美国, 加拿大和中国型号] 2 (总和最大 100 W)
 - [亚洲, 通用, 欧洲和俄国型号] ... 2 (总和最大 50 W)
 - [澳大利亚型号] 1(最大 100 W)
- 尺寸 (宽×高×深) 435 x 171 x 393 mm
- 重量 11.8 kg

* 规格时有变更, 恕不另行通知。

索引

■ Numerics

1 BASIC MENU, 手动设置	68
2 VOLUME MENU, 手动设置	69
2ch Stereo, 声场程序	50
3 INPUT MENU, 手动设置	70
3 SOUND MENU, 手动设置	69
5 OPTION MENU, 手动设置	70
7ch Enhancer, 声场程序	50
7ch Stereo, 声场程序	50
96/24 指示器	30

■ B

背景中的视频源	45
---------	----

■ C

参数均衡器类型, 自动设置参数	33
操作模式选择器	31
测试音调, 基本菜单	76
测试音调, 均衡器	78
插孔	17
超低音扬声器相位, 扬声器设置	75
初始配置, 任选菜单	86
初始音量	77
初始滞后, 声场参数	63
纯正高保真音响	52

■ D

打开	29
待机模式, Zone 2	94
待机模式, 主区域	29
单位, 扬声器距离	76
当前状态显示	44
低频效果水平, 音响菜单	79
低音低频, 扬声器设置	75
电唱机连接	23
电视机控制, 遥控器	88
电视机连接	20
电源线连接	28
调光器, 显示设置	84
调谐器, 故障排除	101
调谐器频率步长, 高级设置	97
调谐器指示器	30
动态范围, 音响菜单	79
对话左, 声场参数	62
多格式播放机连接	25
多区域配置	92
多声道输入 BGV, 输入菜单	83
多声道音源播放用耳机欣赏	51
多信息显示	31

■ E

额外扬声器分配, 扬声器设置	73
额外扬声器分配, 自动设置参数	33
耳机	45
耳机, 低频效果水平	79
耳机, 动态范围	79
耳机指示器	30

■ F

放大器功能 OSD 显示时间, 显示设置	84
----------------------	----

■ G

高级设置	95
高级音响配置	91
故障排除	68
关闭	29
规格	110

■ H

红外线窗口	31
后部面板	10
后环绕声声场初始滞后, 声场参数	63
后环绕声声场活性, 声场参数	64
后环绕声声场空间尺寸, 声场参数	64
环绕声后扬声器水平, 声场参数	66
环绕声解码模式	66
环绕声声场初始滞后, 声场参数	63
环绕声声场活性, 声场参数	64
环绕声声场空间尺寸, 声场参数	64
环绕声右扬声器水平, 声场参数	66
环绕声左扬声器水平, 声场参数	66
回响时间, 声场参数	65
回响水平, 声场参数	65
回响滞后, 声场参数	65
活性, 声场参数	64

■ J

基本菜单, 手动设置	68
记忆保护, 任选菜单	85
解码器模式, 初始配置	86
解码器模式, 输入菜单	82
解码器说明	67
解码器选择	66
解码器指示器	30
均衡器, 音响菜单	78
均衡器类型选择, 均衡器	78

■ K

开始配对, 输入菜单	83
可视均衡器, 均衡器	78
可用解码器的声场程序	66
空间尺寸, 声场参数	64
控制其他装置, 遥控器	89
口形同步, 音响菜单	80
扩展环绕声, 初始配置	86
扩展环绕声, 音响菜单	80

■ L

缆线插头	17
连接, Bluetooth 适配器	25
连接, FRONT PRE OUT 插孔	24
连接, SSUR.BACK PRE OUT 插孔	24
连接, SUBWOOFER PRE OUT 插孔	24
连接, SURROUND PRE OUT 插孔	24
连接, AM 天线	27

连接, CD 播放机	23
连接, DVD 播放机	21
连接, DVD 刻录机	22
连接, FM 天线	27
连接, iPod 多用平台	25
连接, PVR	22
连接, VCR	22
连接, 电唱机	23
连接, 电视机	20
连接, 电源线	28
连接, 多格式播放机	25
连接, 投影仪	20
连接, 外部放大器	24
连接, 外部解码器	25
连接, 扬声器缆线	16
连接, 音频组件机	23
连接, 置顶盒	22

■ M

没有环绕声扬声器时使用的声场程序	51
默音	45
默音类型	77

■ P

配对, Bluetooth 操作	59
------------------	----

■ Q

前部面板显示器	30
前方输入, 输入菜单	83
前面板显示器滚动, 显示设置	84
前扬声器, 扬声器设置	74
前扬声器组选择	43
区域 B	43
区域 2 设置, 任选菜单	87

■ R

任选菜单, 手动设置	70
------------	----

■ S

声场参数改变	61
声场程序	48
声场程序用耳机欣赏	51
声场指示器	30
视频插孔	17
视频设置, 任选菜单	85
视频信号流向	19
视频信息	46
视频转换, 视频设置	85
手动调谐模式	53
手动设置	68
手动滞后	80
手动滞后, 口形同步	80
输入/输出分配, 输入菜单	81
输入菜单, 手动设置	70
输入换名, 输入菜单	82
输入声道, 输入菜单	83
输入声道和扬声器指示器	31
输入声道指示器	31
输入信号信息指示器	30
输入音源指示器	30

- 输入源特性 OSD 显示时间,
显示设置 84
- 输入源信息显示 46
- 双重放大器, 高级设置 97
- 睡眠定时器 47
- 所有遥控器代码被清除 91
- T
- 提供的配件 2
- 投影仪连接 20
- W
- 外部放大器连接 24
- 外部解码器连接 25
- 未处理输入源 51
- X
- 系统复位 105
- 显示设置, 任选项 84
- 现场感声场初始滞后, 声场参数 63
- 现场感声场空间尺寸, 声场参数 64
- 现场感扬声器的使用 13
- 现场感扬声器指示器 31
- 现场感右扬声器水平, 声场参数 66
- 现场感左扬声器水平, 声场参数 66
- 信号信息 71
- 选择, SCENE 模板 37
- 选择, MULTI CH INPUT 装置 43
- 选择, 前扬声器组 43
- 选择, 音频输入插孔 44
- Y
- 扬声器, 低频效果水平 79
- 扬声器, 动态范围 79
- 扬声器距离 76
- 扬声器距离, 基本菜单 76
- 扬声器距离, 自动设置结果 34
- 扬声器线缆连接 16
- 扬声器设置, 基本菜单 73
- 扬声器数量, 自动设置结果 34
- 扬声器水平, 基本菜单 75
- 扬声器水平, 自动设置结果 34
- 扬声器水平调节 52
- 扬声器阻抗, 高级设置 95
- 扬声器阻抗设置 28
- 遥控代码缺省设置 90
- 遥控器 AMP ID, 高级设置 96
- 遥控器 TUNER ID, 高级设置 96
- 遥控器, 故障排除 101
- 遥控器代码设置 90
- 音调质量调节 52
- 音量菜单, 手动设置 69
- 音量微调, 输入菜单 82
- 音频插孔 17
- 音频和视频同步, 音响菜单 80
- 音频线缆插头 17
- 音频输入插孔选择 44
- 音频信号流向 19
- 音频信息 46
- 音频选择, 初始配置 86
- 音频组件机连接 23
- 音响菜单, 手动设置 69
- 用遥控器控制其他装置 89
- 预设 SCENE 模板 39
- 预设调谐模式 53
- Z
- 在背景中播放视频源 45
- 在待机时充电, 输入菜单 82
- 支持音频, HDMI 设置 86
- 置顶盒连接 22
- 中央扬声器, 扬声器设置 74
- 中央扬声器水平, 声场参数 66
- 重新命名, SCENE 模板 40
- 自动调谐模式 53
- 自动设置 68
- 自动滞后 80
- 自适应动态范围控制 77
- 自适用 DSP 水平 77
- 最大音量 77
- 左 / 右环绕扬声器,
扬声器设置 74
- 左 / 右环绕扬声器,
扬声器设置 74
- A-Z
- A) DISPLAY SET, 任选项 84
- A) EQUALIZER, 音响菜单 78
- A) SPEAKER SET, 基本菜单 73
- AC OUTLET(S) (SWITCHED) 28
- Action Game, 声场程序 49
- ADAPTIVE DRC 77
- ADAPTIVE DRC 指示器 30
- ADAPTIVE DSP LEVEL 77
- Adventure, 声场程序 50
- AM 调谐 53
- AM 天线连接 27
- AUDIO SELECT 44
- AUDIO SELECT, 初始配置 86
- AUDIO 插孔 17
- AUTO 80
- AUTO SETUP 32, 68
- AUTO SETUP, 故障排除 103
- AUTO TUNING 53
- B) LFE LEVEL, 音响菜单 79
- B) SP LEVEL, 基本菜单 75
- BASIC MENU, 手动设置 73
- BGV, 输入菜单 83
- BI-AMP, 高级设置 97
- Bluetooth 适配器连接 25
- Bluetooth 组件机播放 59
- Bluetooth 组件机使用 59
- Bluetooth, 故障排除 102
- BT connected,
Bluetooth 状态讯息 102
- C) DYNAMIC RANGE, 音响菜单 79
- C) MEMORY GUARD, 任选项 85
- C) SP DISTANCE, 基本菜单 76
- C. IMAGE, 解码器参数 67
- Canceled, Bluetooth 状态讯息 102
- CD 播放机连接 23
- Cellar Club, 声场程序 49
- CENTER PRE OUT 插孔连接 24
- CENTER SP, 扬声器设置 74
- CENTER WIDTH, 解码器参数 67
- Chamber, 声场程序 48
- CHECK PRNS, 自动设置警告讯息 104
- CHECK SP WIRES, 故障排除 100
- CHECK SUR., 自动设置出错讯息 103
- CINEMA DSP 指示器 31
- CLASSICAL, 声场种类 48
- Completed,
Bluetooth 状态讯息 102
- COMPONENT VIDEO 插孔 17
- Compressed Music Enhancer 50
- Connect error, iPod 状态讯息 102
- CROSS OVER, 扬声器设置 75
- CT LEVEL, 声场参数 66
- D) LIPS SYNC, 音响菜单 80
- D) TEST TONE, 基本菜单 76
- DECODER MODE, 初始配置 86
- DECODER MODE, 输入菜单 82
- DEVICE OVER, HDMI 讯息 46
- DIALOG LIFT, 声场参数 62
- DIGITAL COAXIAL 插孔 17
- DIGITAL OPTICAL 插孔 17
- DIMENSION, 解码器参数 67
- DIMMER, 显示设置 84
- DIRECT, 声场参数 66
- Disconnected,
Bluetooth 状态讯息 102
- Disconnected, iPod 状态讯息 102
- DIST, 自动设置结果 34
- DOCK 指示器 30
- Drama, 声场程序 50
- DSP LEVEL, 声场参数 62
- DSP 效果水平, 声场参数 62
- DSP 指示器 31
- DVD 播放机连接 21
- DVD 刻录机连接 22
- E) EXT D SUR., 音响菜单 80
- E-1: NO FRONT SP,
自动设置出错讯息 103
- E-10: INTERNAL ERROR,
自动设置出错讯息 103
- E-2: NO SUR SP,
自动设置出错讯息 103
- E-3: NO PRNS SP,
自动设置出错讯息 103
- E-4: SBR->SBL,
自动设置出错讯息 103
- E-5: NOISY, 自动设置出错讯息 103
- E-6: CHECK SUR.,
自动设置出错讯息 103
- E-7: NO MIC, 自动设置出错讯息 103
- E-8: NO SIGNAL,
自动设置出错讯息 103
- E-9: USER CANCEL,
自动设置出错讯息 103
- EFFECT LEVEL, 声场参数 66
- ENHANCER 指示器 30
- ENTERTAINMENT, 声场种类 49
- EQ 33
- EQ TYPE SELECT, 均衡器 78
- EXT D SUR., 初始配置 86
- EXTRA SP ASSIGN, 扬声器设置 73
- EXTRA SP ASSIGN, 自动设置参数 33
- FL SCROLL, 显示设置 84
- FM 调谐 53
- FM 天线 27
- FM 天线连接 27
- FRONT PRE OUT 插孔连接 24

- FRONT SP, 扬声器设置 74
FRONT, 输入菜单 83
GEQ, 均衡器 78
Hall in Munich, 声场程序 48
Hall in Vienna, 声场程序 48
HDCP ERROR, HDMI 讯息 46
HDMI 18
HDMI AUTO, 口形同步 80
HDMI Set, 任选菜单 86
HDMI 出错讯息, 视频信息 46
HDMI 自动, 口形同步 80
HDMI, 故障排除 100
HDMI 分辨率, 视频设置 85
HDMI 设置, 任选菜单 86
HDMI 指示器 30
HEADPHONE, 低频效果水平 79
HEADPHONE, 动态范围 79
I/O ASSIGNMENT, 输入菜单 81
INI.VOL. 77
INI.VOL., {Zone 2 设置 87
INIT. CONFIG, 任选菜单 86
INIT.DLY, 声场参数 63
INIT, 高级设置 97
INPUT CH, 输入菜单 83
INPUT MENU, 手动设置 81
INPUT RENAME, 输入菜单 82
INTERNAL ERROR,
 自动设置出错讯息 103
iPod connected,
 iPod 状态讯息 102
iPod, 故障排除 102
iPod 多用平台连接 25
iPod 使用 57
LEVEL ERROR,
 自动设置警告讯息 104
LFE/BASS OUT, 扬声器设置 73
LFE/低音输出, 扬声器设置 73
LIVE/CLUB, 声场种类 49
LIVENESS, 声场参数 64
Loading..., iPod 状态讯息 102
LVL, 自动设置结果 34
MANUAL 80
MANUAL DELAY, 口形同步 80
MANUAL SETUP 68
MANUAL TUNING 53
MASTER ON/OFF 29
MAX VOL. 77
MAX VOL., Zone 2 设置 87
Mono Movie, 声场程序 50
MOVIE, 声场种类 49
MULTI CH INPUT 插孔 25
MULTI CH INPUT 装置选择 43
MUSIC ENHANCER, 声场种类 50
Music Video, 声场程序 49
MUTE 45
MUTE TYPE 77
MUTE 指示器 30
Neo:6 Cinema, 解码器类型 66, 67
Neo:6 Music, 解码器类型 67
No BT Adapter,
 Bluetooth 状态讯息 102
NO FRONT SP,
 自动设置出错讯息 103
NO MIC, 自动设置出错讯息 103
NO PRNS SP, 自动设置出错讯息 103
NO SIGNAL, 自动设置出错讯息 103
NO SUR SP, 自动设置出错讯息 103
NOISY, 自动设置出错讯息 103
Not Available,
 Bluetooth 状态讯息 102
Not found,
 Bluetooth 状态讯息 102
OPTIMIZER MIC 插孔 32
OPTION MENU, 手动设置 84
OSD SHIFT, 显示设置 84
OSD-AMP, 显示设置 84
OSD-SOURCE, 显示设置 84
OSD 变动, 显示设置 84
OUT OF PHASE,
 自动设置警告讯息 104
Out of Res., HDMI 讯息 46
OVER 24m (80ft),
 自动设置警告讯息 104
P.INIT.DLY, 声场参数 63
P.ROOM SIZE, 声场参数 64
PANORAMA, 解码器参数 67
PHONES 插孔 45
PL LEVEL, 声场参数 66
PLII Game, 解码器类型 67
PLII Movie, 解码器类型 66, 67
PLII Music, 解码器类型 67
PLIIX Game, 解码器类型 67
PLIIX Movie, 解码器类型 66, 67
PLIIX Music, 解码器类型 67
PR LEVEL, 声场参数 66
PRESET TUNING 53
PRO LOGIC, 解码器类型 67
Pure Direct 52
PVR 连接 22
REMOTE AMP, 高级设置 96
REMOTE IN/OUT 插孔 26
REMOTE TU, 高级设置 96
Repeat 58
Repeat, iPod 播放 58
REV.DELAY, 声场参数 65
REV.LEVEL, 声场参数 65
REV.TIME, 声场参数 65
Roleplaying Game, 声场程序 49
ROOM SIZE, 声场参数 64
S VIDEO 插孔 17
S. AUDIO, HDMI 设置 86
S.INIT.DLY, 声场参数 63
S.LIVENESS, 声场参数 64
S.ROOM SIZE, 声场参数 64
SB INIT.DLY, 声场参数 63
SB L/R SP, 扬声器设置 74
SB LEVEL, 声场参数 66
SB LIVENESS, 声场参数 64
SB ROOM SIZE, 声场参数 64
SBR->SBL, 自动设置出错讯息 103
SCENE 1 8
SCENE 2 8
SCENE 3 8
SCENE 4 8
SCENE IR, 高级设置 97
SCENE IR 代码设置, 高级设置 97
SCENE 模板重新命名 40
Sci-Fi, 声场程序 49
Searching...,
 Bluetooth 状态讯息 102
SET MENU 用法 72
Shuffle, iPod 播放 58
SIGNAL INFO 46
SILENT CINEMA 51
SILENT CINEMA 指示器 31
SL LEVEL, 声场参数 66
SLEEP 指示器 31
SOUND MENU, 手动设置 78
SP A B 指示器 31
SP IMP., 高级设置 95
SPEAKER, 低频效果水平 79
SPEAKER, 动态范围 79
Spectacle, 声场程序 49
Sports, 声场程序 49
SP, 自动设置结果 34
SR LEVEL, 声场参数 66
Standard, 声场程序 49
STANDBY CHARGE, 输入菜单 82
START PAIRING, 输入菜单 83
STEREO, 声场种类 50
Straight 51
Straight Enhancer, 声场程序 50
Straight 模式 51
SUBWOOFER PHASE, 扬声器设置 75
SUBWOOFER PRE OUT 插孔连接 24
SUR. L/R SP, 扬声器设置 74
SUR.BACK PRE OUT 插孔连接 24
SURROUND PRE OUT 插孔连接 24
SYSTEM OFF 29
TEST, 均衡器 78
The Bottom Line, 声场程序 49
The Roxy Theatre, 声场程序 49
TRANSMIT 指示器 31
TU, 高级设置 97
Unable to play,
 iPod 状态讯息 102
UNIT, 扬声器距离 76
Unknown iPod, iPod 状态讯息 102
USER CANCEL,
 自动设置出错讯息 103
VCR 连接 22
VIDEO AUX 插孔 26
VIDEO CONV., 视频设置 85
VIDEO SET, 任选菜单 85
VIDEO 插孔 17
Virtual CINEMA DSP 51
VIRTUAL 指示器 31
VOL. TRIM, 输入菜单 82
VOLTAGE SELECTOR 4
VOLUME 水平指示器 30
W-1:OUT OF PHASE,
 自动设置警告讯息 104
W-2:OVER 24m (80ft),
 自动设置警告讯息 104
W-3:LEVEL ERROR,
 自动设置警告讯息 104
W-4:CHECK PRNS,
 自动设置警告讯息 104
x.v.Color 108
YPAO 指示器 30
Zone 2 92
Zone 2 初始音量, Zone 2 设置 87

Zone 2 最大音量, Zone 2 设置	87
ZONE2 SET, 任选菜单	87
ZONE2 指示器	31

“**Ⓐ**SPEAKERS”或“**④**DVD”
(例) 指示的是前面板或遥控器的部件名称。关于各个部件的相关信息, 请参考本说明书末尾附带的清单或页面。

■ Front panel/Panel delantero/前部面板

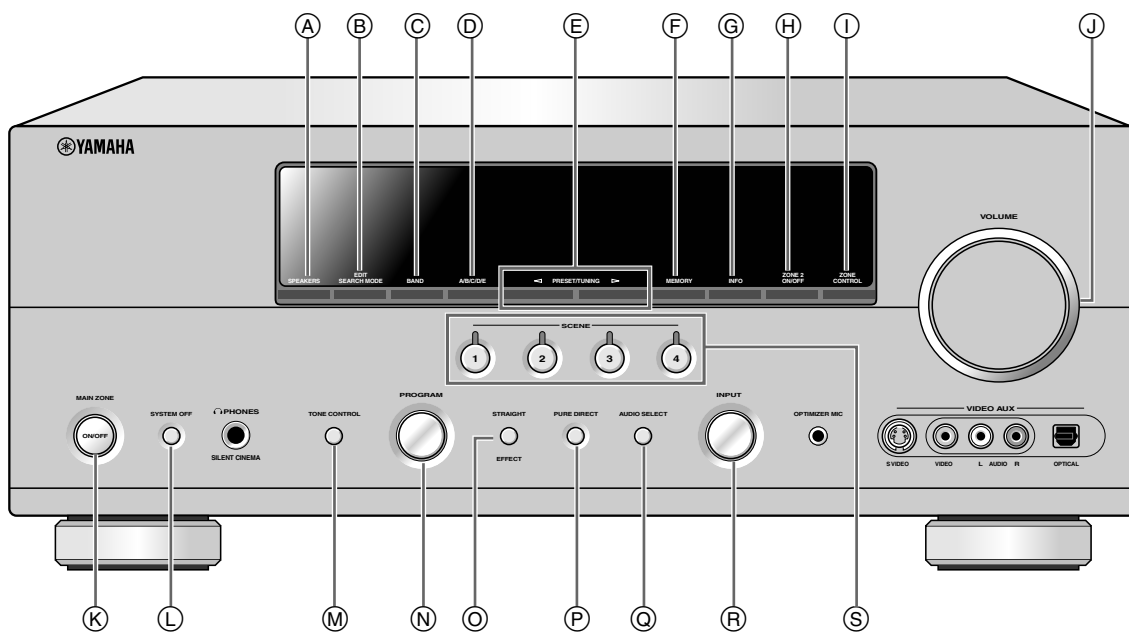

■ Remote control/Mando a distancia/遥控器

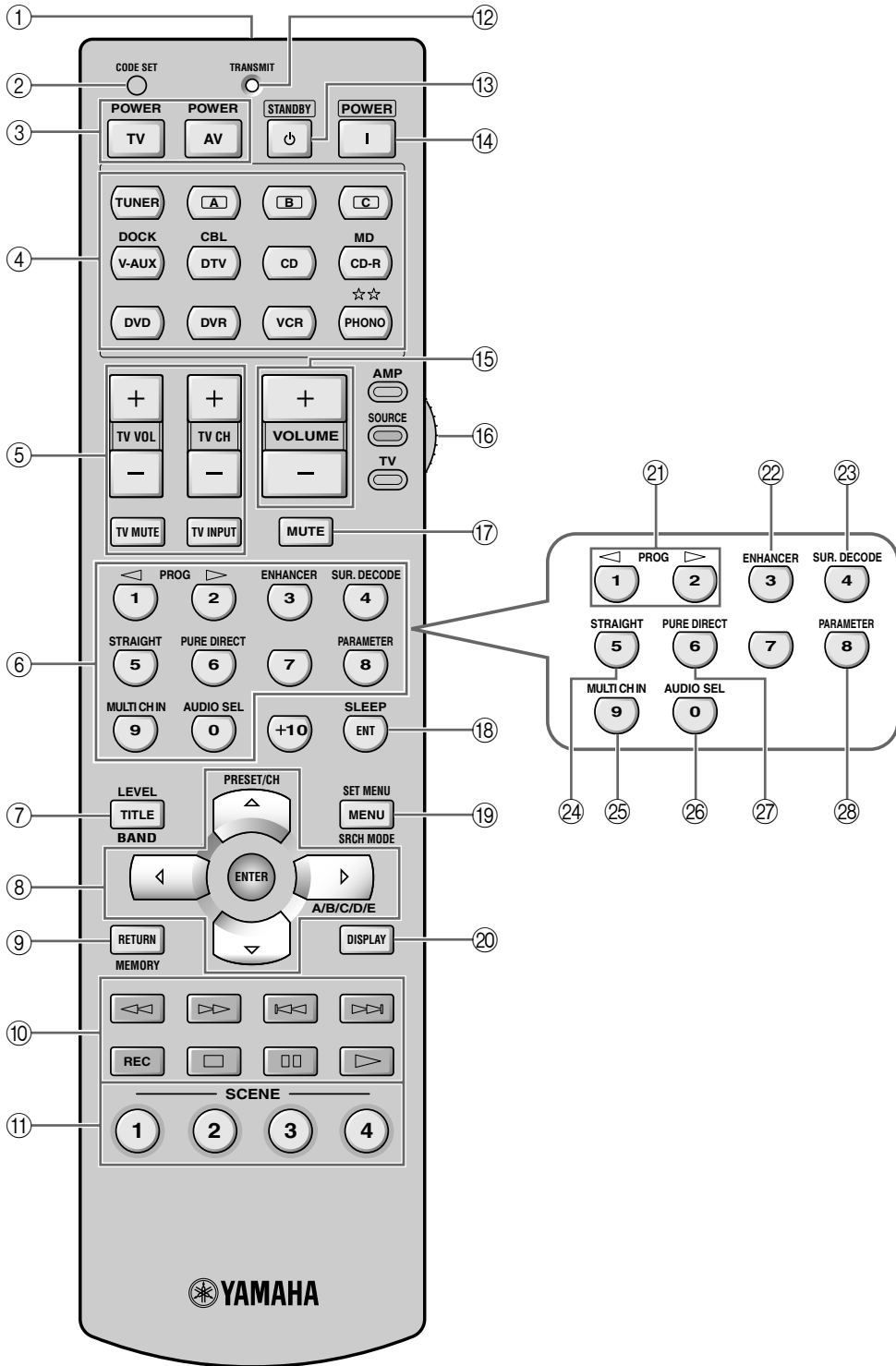

List of remote control codes

Lista de códigos de mando a distancia

遥控器代码列表

CABLE TV RECEIVER

3M 10033
 A-MARK 10008, 10144
 ABC 10003, 10007, 10008, 10011, 10014, 10033, 10237
 ACCUPHASE 10003, 10007, 10011, 10014
 ACORN 10237
 ACTION 10237
 ACTIVE 10237
 AICHI DENSHI 11512
 AMERICAST 10899
 AMINO 11602, 11822
 ARCHER 10237
 BCC 10276
 BELL & HOWELL 10014
 BELL SOUTH 10899
 BRITISH TELECOM 10003
 CENTURY 10008
 CLEARMASTER 10883
 CLEARMAX 10883
 COMTRONICS 10040
 COOL BOX 10883
 COOLMAX 10883
 DIGEO 11187
 DIGI 10637
 DIRECTOR 10476
 DUMONT 10637
 DX ANTENNA 11500, 11502
 EMERSON 10014
 EVERQUEST 10040
 FOSGATE 10276
 FUJITSU 11497
 GC ELECTRONICS 10040
 GE 10144
 GENERAL INSTRUMENT 10003, 10011, 10012, 10014, 10276, 10476, 10810
 GIBRALTER 10003
 GMI 10883
 GOLDSTAR 10040, 10144
 HAMLIN 10009, 10259, 10273
 HITACHI 10003, 10008, 10009, 10011, 10033
 HOUSTON 10011
 HYTEK 10007
 HYTEX 10007
 I3 MICRO 11602
 INSIGHT 10476, 10810
 JEBSEE 10014
 JERROLD 10003, 10011, 10012, 10014, 10276, 10476, 10810
 MACOM 10033
 MASPRO 11510

MEMOREX 10000
 MITSUBISHI 10003
 MOTOROLA 10014, 10276, 10476, 10810, 11106, 11187, 11254, 11376
 MULTITECH 10883
 MYRIO 11602, 11822
 NEC 11496
 NOVA VISION 10008
 NOVAPLEX 10008
 NSC 10012, 10637
 OAK 10007
 PACE 10008, 10237, 10877, 11877
 PANASONIC 10000, 10008, 10107, 10144, 10375, 11488, 11758, 11759, 11760, 11936, 11937, 11938
 PANTHER 10637
 PARAGON 10000, 10008, 10525
 PENNEY 10000, 10637
 PHILIPS 10259, 10317, 11305
 PIONEER 10144, 10533, 10877, 11021, 11500, 11782, 11877
 PRISM 10012
 PULSAR 10000, 10040
 PULSER 10040
 QUASAR 10000
 R-LINE 10040
 RADIOSHACK 10883
 RCA 11256
 REGAL 10259, 10273, 10276, 10279
 REMBRANDT 10011, 10040
 RUNCO 10000
 SAMSUNG 10003, 10040, 10144
 SCIENTIFIC ATLANTA 10000, 10003, 10008, 10012, 10237, 10477, 10877, 11510, 11877
 SEJIN 11602
 SIGNAL 10011, 10040
 SIGNATURE 10011
 SL MARX 10040
 SONY 11006, 11460
 SPRUCER 10144
 STARCOM 10003, 10014
 STARGATE 10014, 10040
 STORM 10637
 SUMITOMO 11500, 11503, 11504
 SUPERCABLE 10276
 SUPERMAX 10883
 TELEAVIA 10040
 TELEVIEW 10040
 THOMSON 11256
 TIMELESS 10040

TOCOM 10012
 TORX 10003
 TOSHIBA 10000, 11509
 TRISTAR 10883
 TV86 10040
 UNITED ARTISTS 10007
 UNITED CABLE 10003, 10011, 10014, 10276
 US ELECTRONICS 10003, 10008, 10276
 V2 10883
 VIDEOWAY 10000
 VIEWMASTER 10883
 VISION 10883
 VORTEX VIEW 10883
 ZENITH 10000, 10525, 10899

PROSCAN 10392
 RCA 11392
 SAMSUNG 11442
 SHARP 11489
 SONY 10639, 11640
 STAR CHOICE 10869
 TIVO 11142, 11442, 11443, 11444
 ZENITH 11810

SATELLITE RECEIVER

AIWA 11514, 11515
 ALPHASTAR 10772
 AMSTRAD 10338
 AUSTAR 10879
 BELL EXPRESSVU 10775, 11170
 CHAPARRAL 10216
 COOLSAT 11806
 CROSSDIGITAL 11109

CABLE/PVR COMBINATION

AMERICAST 10899
 AMINO 11822
 DIGEO 11187
 GENERAL INSTRUMENT 10810
 JERROLD 10810
 MOTOROLA 10810, 11106, 11187, 11376
 MYRIO 11822
 PACE 10237, 11877
 PIONEER 10877, 11877
 RCA 11256
 SCIENTIFIC ATLANTA 10877, 11877
 SONY 11006
 SUPERCABLE 10276
 THOMSON 11256
 ZENITH 10899

DIRECTV 10099, 10247, 10392, 10566, 10639, 10724, 10749, 10819, 11076, 11108, 11109, 11142, 11377, 11392, 11414, 11442, 11443, 11444, 11609, 11639, 11640, 11749, 11856

DISH NETWORK SYSTEM 10775, 11005, 11170, 11505, 11775
 DISHPRO 10775, 11005, 11505, 11775

DX ANTENNA 11530
 ECHOSTAR 10775, 11005, 11170, 11505, 11775

ESAT 10879
 EXPRESSVU 10775, 11775
 FORTEC STAR 11821, 11948
 FOXTEL 10879, 11356
 FUNAI 10338, 11377
 GE 10392, 10566

GENERAL INSTRUMENT 10869
 GOI 10775, 11775
 GOODMANS 11246
 HISENSE 11535
 HITACHI 10214, 10749, 10819, 11250, 11518, 11523, 11525

HOUSTON 10775
 HTS 10775, 11775

HUGHES NETWORK SYSTEMS 10749, 11142, 11442, 11443, 11444, 11749
 HUMAX 11781, 11790
 ILO 11535

DBS/PVR COMBINATION

BELL EXPRESSVU 10775, 11170
 DIRECTV 10099, 10392, 10639, 11076, 11142, 11377, 11392, 11442, 11443, 11444, 11640
 DISH NETWORK SYSTEM 10775, 11505
 DISHPRO 10775, 11505
 ECHOSTAR 10775, 11170, 11505
 EXPRESSVU 10775
 HUGHES NETWORK SYSTEMS 11142, 11442, 11443, 11444
 JVC 11170
 MOTOROLA 10869
 PHILIPS 11142, 11442

INNOVA 10099
 JERROLD 10869
 JVC 10492, 10775, 11170, 11507, 11531, 11532, 11775, 11793, 11797
 LG 11226, 11414
 MAGNAVOX 10722, 10724
 MASPRO 11520, 11530
 MATSUSHITA 10214
 MCINTOSH 10869
 MEMOREX 10724
 MITSUBISHI 10749
 MOTOROLA 10856, 10869
 NEC 10496, 11270, 11519
 NETSAT 10099
 NEXT LEVEL 10869
 OPTIMUS 10724
 OPTUS 11356
 PACE 11356
 PANASAT 10879
 PANASONIC 10214, 10247, 10701, 11508, 11526, 11527, 11528
 PANSAT 11807
 PAYSAT 10724
 PHILIPS 10099, 10722, 10724, 10749, 10775, 10819, 11076, 11142, 11442, 11749
 PIONEER 11142, 11442
 PRIMESTAR 10869
 PROSCAN 10392, 10566
 PROTON 11535
 RADIOSHACK 10566, 10775, 10869
 RCA 10143, 10392, 10566, 10775, 10855, 11142, 11392, 11442
 SAMSUNG 11108, 11109, 11142, 11276, 11377, 11442, 11609
 SANYO 11182, 11219
 SHARP 10494, 11489, 11513, 11517
 SKY 10099, 10856
 SONY 10163, 10275, 10294, 10639, 11524, 11639, 11640
 STAR CHOICE 10869
 STAR TRAK 10772, 10869
 THOMSON 10392, 10566
 TIVO 11142, 11442, 11443, 11444
 TOSHIBA 10486, 10749, 10790, 11285, 11501, 11516, 11530, 11749
 UEC 11356
 ULTIMATE TV 11392, 11640
 ULTRASAT 11806
 UNIDEN 10722, 10724, 11521
 US DIGITAL 11535
 USDTV 11535
 VOOM 10869
 ZENITH 10856, 11810, 11856

TV

3M 21616
 A-MARK 20047, 20054, 20160
 ACCURIAN 21803
 ACCUSCAN 20047
 ACTION 20030
 ADMIRAL 20017, 20047, 20051, 20054, 20093, 20179, 20180, 20264, 20463
 ADVENT 20761, 20783, 20815, 20817, 20842
 ADVENTURI 20000
 AGNA 20150
 AIKO 20092
 AIWA 21180
 AKAI 20030, 20060, 20145, 20672, 20702, 20812, 21207, 21675, 21676, 21688, 21689, 21690, 21692, 21693, 21935
 ALARON 20170, 20179
 ALBA 20037
 ALBATRON 20700, 20843
 ALFIDE 20672
 ALLERON 20030, 20170
 AMBASSADOR 20150
 AMERICA ACTION 20180
 AMERICAN HIGH 20000, 20060
 AMSTRAD 20171
 AMTRON 20000, 20180
 ANAM 20180
 ANAM NATIONAL 20161
 AOC 20030, 20180, 21365, 21590
 APEX DIGITAL 20156, 20748, 20765, 20767, 20879, 20890, 21217
 ASTAR 21531, 21548, 21738
 AUDINAC 20180
 AUDIOVOX 20092, 20179, 20180, 20451, 20623, 20802, 20875, 21284
 AVENTURA 20171
 BAYCREST 20186
 BAYSONIC 20180
 BEAUMARK 20017, 20030, 20178, 20179
 BELCOR 20030
 BELL & HOWELL 20054, 20093, 20154, 20179
 BENQ 21032, 21212, 21315
 BOXLIGHT 20893
 BRADFORD 20180
 BRILLIAN 21007, 21255, 21257, 21258
 BROCKWOOD 20030, 20178

BROKSONIC 20180, 20236, 20463, 21935
 BROTHER 20264
 BYD:SIGN 21309, 21311, 21485, 21486
 CADIA 21283
 CANDLE 20030, 20186
 CAPEHART 20017, 20030, 20036, 20092, 20178
 CARNIVALE 20030
 CARVER 20054, 20170
 CASIO 21205
 CCE 20037
 CELEBRITY 20000
 CELERA 20765
 CHAMPION 21362
 CHANGHONG 20156, 20765, 20767, 20783
 CINERAL 20092, 20451
 CITEK 20047
 CITIZEN 20000, 20030, 20054, 20060, 20092, 20171, 20180, 20186, 20451, 20463, 21669, 21671, 21672, 21935
 CLARION 20180
 CLASSIC 20030, 20092
 COLORTYME 20017, 20030, 20047, 20054, 20060, 20178
 COMMERCIAL SOLUTIONS 20047, 21447
 CONIC 20178
 CONTEC 20180
 CRAIG 20161, 20171, 20179, 20180
 CROSLEY 20000, 20030, 20054, 20171, 20180
 CROWN 20093, 20180, 20672
 CROWN MUSTANG 20672
 CURTIS MATHES 20000, 20030, 20037, 20047, 20051, 20054, 20060, 20093, 20145, 20154, 20166, 20178, 20179, 20180, 20451, 20702, 21147, 21347
 CXC 20180
 CYTRON 21326
 DAEWOO 20036, 20092, 20178, 20264, 20451, 20623, 20661, 20672, 21661, 21755, 21756
 DAYTON 20092
 DAYTRON 20030, 20036, 20092, 20178
 DELL 21080, 21178, 21264, 21403
 DELTA 21369
 DENON 20145, 20511
 DREAM VISION 21164, 21297
 DUMONT 20017, 20178, 20180

DURABRAND 20171, 20178, 20180, 20463, 21034
 DWIN 20093
 DYNEX 21463
 EATON 20060
 ELECTROBAND 20000
 ELECTROGRAPH 21623, 21755
 ELECTROHOME 20000, 20030, 20150, 20154, 20178, 20463, 21672
 EMERALD 20178
 EMERSON 20036, 20047, 20150, 20154, 20170, 20171, 20178, 20179, 20180, 20236, 20451, 20463, 20623, 21394
 EMPREX 21422, 21546
 ENVISION 20030, 20813, 21365
 EPSON 20833, 20840, 21122, 21290
 ESA 20171, 20812
 FISHER 20000, 20054, 20154
 FORTRESS 20093
 FUJITSU 20179, 20186, 20683, 20809, 20853, 21181, 21607
 FUJITSU GENERAL 20186
 FUNAI 20000, 20171, 20179, 20180, 20264, 20342, 21271
 FUTURETECH 20180
 GATEWAY 21001, 21002, 21003, 21004, 21755, 21756
 GE 20000, 20030, 20047, 20051, 20060, 20178, 20451, 21147, 21347, 21447
 GEMINI 20047
 GENERAL 20186
 GIBRALTER 20000, 20017, 20030
 GO VIDEO 20886
 GOLDSTAR 20030, 20036, 20037, 20047, 20054, 20178, 21154, 21378
 GOODMANS 20037
 GPX 20179
 GRADIENTE 20053, 20170
 GRAN PRIX 20179
 GRANADA 20037
 GRUNDIG 20037, 20672, 20683, 20706
 GRUNDY 20179, 20180
 GRUNPY 20179, 20180
 H & B 21366
 HAIER 21034, 21748
 HALLMARK 20178, 20179, 20180, 20236
 HANNSPREE 21348, 21351, 21352, 21745

RUNCO	20017, 20030, 20060, 21292, 21397, 21398, 21628, 21629, 21638, 21639, 21679	SONY	20000, 20017, 20036, 20053, 20150, 20154, 20810, 20834, 20867, 21100, 21167, 21300, 21317, 21651, 21685	TOSHIBA	20036, 20060, 20145, 20150, 20154, 20156, 20166, 20264, 20509, 20650, 20832, 20845, 21145, 21156, 21164, 21169, 21173, 21256, 21265, 21306, 21325, 21343, 21356, 21369, 21429, 21456, 21524, 21635, 21656, 21704, 21935	XR-1000	20154, 20171, 20179, 20180
SAMPO	20030, 20047, 21755, 21756	SOUNDESIGN	20178, 20179, 20180, 20186			YAMAHA	20030, 20769, 20833, 20839, 21405, 21406, 21407, 21526, 21522
SAMSUNG	20017, 20030, 20036, 20037, 20047, 20054, 20060, 20154, 20178, 20264, 20587, 20702, 20766, 20812, 20814, 21060, 21312, 21395, 21458	SOVA	21320			YORX	20030
SANKY	20030, 20060	SOYO	21520, 21546			ZENITH	20000, 20017, 20030, 20037, 20047, 20092, 20093, 20145, 20160, 20171, 20178, 20463, 20812, 21145, 21265
SANSUI	20030, 20060, 20463, 21935	SPECTRAVISION	20156, 20178, 20179, 20186	TOTEVISION	20051		
SANYO	20000, 20036, 20037, 20047, 20054, 20088, 20154, 20171, 20376, 20424, 20463, 20799, 20893, 21142, 21179, 21755	SPECTRONIQ	21498	TOYOMENKA	20178	PVR	
SAVILLE	20060	SQUAREVIEW	20171	TRUETONE	20051, 20250	ABS	31972
SCEPTRE	20878, 21217, 21360, 21599	SR	2000, 20154, 20171	TRUTECH	21723	ALIENWARE	31972
SCOTCH	20178	SSS	20180	TVS	20463	CYBERPOWER	31972
SCOTT	20030, 20178, 20179, 20180, 20236, 21711	STARLITE	20180, 20236	ULTRA	20092, 21323	DELL	31972
SEARS	20000, 20017, 20030, 20036, 20037, 20047, 20051, 20053, 20054, 20060, 20093, 20154, 20156, 20166, 20171, 20178, 20179, 21007	STUDIO EXPERIENCE	20843	UNIVERSAL	20047	DIRECTV	30739
SELECO	21297, 21351	SUPERSCAN	20093, 20864	UNIVERSUM	20036, 20037, 20170, 20264, 20474	GATEWAY	31972
SHARP	20036, 20054, 20093, 20179, 20180, 20256, 20787, 20818, 20851, 21165, 21453, 21459, 21602	SUPRE-MACY	20186	US LOGIC	21286, 21303	GO VIDEO	30614
SHENG CHIA	20093	SUPREME	20000	V	20864, 20885, 21755, 21756	HEWLETT PACKARD	31972
SHERWOOD	21399	SV2000	20054	VECTOR RESEARCH	20030	HITACHI	30140, 31718
SHIVAKI	20037, 20178	SVA	20587, 20748, 20865, 20870, 20871	VEOS	21007	HOWARD COMPUTERS	31972
SIEMENS	20145	SYLVANIA	20000, 20030, 20036, 20037, 20047, 20051, 20054, 20092, 20154, 20171, 20178, 20179, 20186, 21271, 21314, 21394	VICTOR	20036, 20053, 20160, 20653, 21428	HP	31972
SIGNATURE	20030, 20047, 20093, 20179	SYMPHONIC	20000, 20171, 20178, 20179, 20180	VIDIKRON	20054, 21292, 21302, 21397, 21398, 21628, 21629	HUGHES NETWORK SYSTEMS	30739
SIGNET	21262	SYNTAX	21144, 21240, 21331, 21610	VIDTECH	20036, 20178	HUMAX	30739, 31797, 31988
SIM2 MULTIMEDIA	21297	TANDY	20093	VIEWSONIC	20857, 20864, 20885, 21330, 21542, 21578, 21627, 21640, 21742, 21755	HUSH	31972
SIMPSON	20030, 20178, 20186	TATUNG	20000, 20037, 20051, 21101, 21285, 21286, 21287, 21288, 21361, 21756	VIKING	20060	IBUYPOWER	31972
SINGER	20060, 20092	TEAC	20037, 20154, 20264, 20706	VIORE	21207, 21684	JVC	31279
SKY-NORTH	20037	TECHNICS	20051, 20054, 20250	VISART	21336	LINKSYS	31972
SOLAR DRAPE	20000	TECHNOL ACE	20179	VIZIO	20864, 20885, 21499, 21755, 21756, 21758	MEDIA CENTER PC	31972
SOLE	20813	TECHNOVOX	20030	WARDS	20000, 20017, 20030, 20037, 20047, 20051, 20054, 20093, 20154, 20166, 20178, 20179, 20186, 20236, 20866, 21156	MICROSOFT	31972
		TECHWOOD	20051, 20060, 20250	WAYCON	20156	MIND	31972
		TECO	21040	WELTON	20178	MITSUBISHI	31714
		TEKNIKA	20054, 20060, 20092, 20150, 20178, 20179, 20180, 20186, 20463	WESTINGHOUSE	20000, 20451, 20885, 20889, 20890, 21092, 21282, 21577, 21712	NIVEUS MEDIA	31972
		TELECOLOR	20017	WHITE WESTINGHOUSE	20179, 20236, 20451, 20463, 20623, 20889	NORTHGATE	31972
		TELEFUNKEN	20702			PANASONIC	30614, 30616, 31244, 31732, 31807, 31808, 31809
		TELETON	20186			PHILIPS	30618, 30739
		TEVION	20037			PIONEER	31337, 31803
		THOMAS	20047, 20178			RCA	30880
		THOMSON	20047, 21447			REPLAYTV	30614, 30616
		TMK	20178, 20180, 20236			SAMSUNG	30739
		TNCI	20017			SHARP	31742, 31810, 31893
		TOCOM	20156			SONIC BLUE	30614, 30616
						SONY	30636, 31447, 31448, 31636, 31972
						STACK 9	31972
						SYSTEMAX	31972
						TAGAR SYSTEMS	31972
						TIVO	30618, 30636, 30739, 31337
						TOSHIBA	30828, 31008, 31739, 31972, 31988, 31996
						TOUCH	31972
						VICTOR	31706
						VIEWSONIC	31972
						VOODOO	31972

ZT GROUP	31972	CRAIG	30037, 30047, 30072, 30240, 30271	GEMINI	30060	LINKSYS	31972
VCR				GENERAL	30045	LLOYD'S	30000, 30036, 30038, 30040, 30072, 30208, 30240
A-MARK	30000, 30037, 30046, 30240, 30278	CRITERION	30000, 30072	GENEXXA	30000, 30037, 30278	LOEWE	30081
ABS	31972	CROSLEY	30000, 30035, 30081, 30110, 30149	GO VIDEO	30240, 30279, 30432, 30526, 30614, 30643, 31137	LOGIK	30000, 30072, 30240
ACCURIAN	30000	CROWN	30072, 30278	GOLDSTAR	30000, 30035, 30037, 30038, 30039, 30054, 30278, 31137, 31237	LUMATRON	30278
ADMIRAL	30020, 30039, 30047, 30048, 30060, 30062, 30065, 30104, 30209, 30479	CURTIS MATHES	30000, 30035, 30041, 30060, 30162, 30240, 30278, 30432, 30643, 30760, 31035	GOODMANS	30000, 30020, 30037, 30062, 30072, 30081, 30278, 30637	LUXOR	30046, 30106
ADVENTURA	30000, 30037, 30240	CYBERNEX	30240	GRADIENTE	30000, 30008, 30408	LXI	30000, 30037, 30042, 30054, 30067
ADYSON	30072	CYBERPOWER	31972	GRANADA	30042, 30081	M ELECTRONIC	30240
AIKO	30278	DAEWOO	30020, 30037, 30045, 30046, 30278, 30561, 30637, 31137, 31278	GRUNDIG	30034, 30081, 30226	MAGNASONIC	30000, 30020, 30037, 30072, 30082, 30240, 30278, 30593, 31278
AIWA	30000, 30037, 30124, 30307, 30348, 30479, 31137, 31284, 31291, 31332, 31336	DAYTRON	30020, 30037, 30278	HARLEY DAVIDSON	30000	MAGNAVOX	30000, 30035, 30037, 30039, 30048, 30054, 30081, 30110, 30149, 30226, 30240, 30563, 30593, 30618, 31593, 31781
AKAI	30041, 30049, 30061, 30106, 30175, 30242	DBX	30040	HARMAN/KARDON	30038, 30075, 30081	MAGNIN	30240
ALBA	30072, 30209, 30278, 30295	DELL	31972	HARVARD	30068, 30072	MARANTZ	30035, 30038, 30062, 30081, 31381
ALIENWARE	31972	DENON	30042, 30081	HARWOOD	30068, 30072	MARTA	30037
ALLEGRO	30039, 31137	DERWENT	30041	HEADQUARTER	30046	MATSUI	30036, 30037, 30209, 30295, 30348
AMERICA ACTION	30278	DIRECTV	30739	HEWLETT PACKARD	31972	MATSUSHITA	30035, 30081, 30162, 30226, 31162
AMERICAN HIGH	30035, 30081	DUAL	30000	HI-Q	30000, 30035, 30047	MEDIA CENTER PC	31972
AMSTRAD	30000	DUMONT	30040	HITACHI	30000, 30035, 30037, 30041, 30042, 30045, 30065, 30082, 30089, 30105, 30140, 30166, 30544, 31037, 31286, 31326, 31718	MEDION	30348
ANAM NATIONAL	30226	DURABRAND	30038, 30039	HOWARD COMPUTERS	31972	MEI	30035
ASHA	30240	DYNATECH	30000, 30240	HP	31972	MEMOREX	30000, 30035, 30037, 30039, 30046, 30047, 30048, 30054, 30062, 30072, 30104, 30162, 30209, 30240, 30278, 30307, 30348, 30479, 31037, 31162, 31237, 31262
ASTRA	30035, 30240	ELECTROHOME	30000, 30037, 30043, 30060, 30061, 30209, 30240	HUGHES NETWORK SYSTEMS	30042, 30739	METZ	30037
AUDIO DYNAMICS	30040	ELECTROPHONIC	30037	HUMAX	30739, 31797, 31988	MGA	30043, 30060, 30061, 30240
AUDIOVOX	30037, 30038, 30054, 30278	EMERALD	30121, 30184	HUSH	31972	MGN TECHNOLOGY	30240
AVIS	30000, 30072	EMEREX	30032	HYTEK	30000, 30036, 30047, 30072	MICROSOFT	31972
BEAUMARK	30240	EMERSON	30000, 30002, 30036, 30037, 30043, 30061, 30068, 30121, 30184, 30202, 30208, 30209, 30212, 30240, 30278, 30295, 30348, 30378, 30479, 30510, 30561, 30593, 30637, 31278, 31479, 31593	HOWARD COMPUTERS	31972	MIDLAND	30240
BELL & HOWELL	30000, 30035, 30039, 30046, 30048, 30104, 30479	ESA	31137	IBUYPOWER	31972	MIND	31972
BROKSONIC	30002, 30121, 30184, 30208, 30209, 30295, 30348, 30479, 31479	FISHER	30000, 30039, 30046, 30047, 30054, 30066, 30104	INSTANT REPLAY	30035, 30226	MINOLTA	30042, 30105
CALIX	30037	FUJI	30033, 30035	ITT NOKIA	30041, 30240	MITSUBISHI	30000, 30041, 30042, 30043, 30047, 30048, 30060, 30061, 30067, 30075, 30173, 30214, 30242, 30443, 30807, 31343, 31631, 31714
CANDLE	30037, 30038	FUJITSU	30000, 30045	JANEIL	30240	MOTOROLA	30035, 30048
CANON	30034, 30035	FUNAI	30000, 30037, 30072, 30278, 30593, 31333, 31593	JENSEN	30041, 30067 30008, 30041, 30061, 30067, 30206, 31162, 31279, 31283, 31299, 31329		
CAPEHART	30002, 30020, 30062	GARRARD	30000	JVC	30038, 30041, 30046, 30067 30072		
CARRERA	30240	GATEWAY	31972	KEC	30037, 30278		
CARVER	30035, 30081	GE	30000, 30035, 30048, 30060, 30065, 30077, 30149, 30202, 30240, 30760, 30761, 30807, 31035, 31060	KENWOOD	30038, 30041, 30046, 30067 30072		
CCE	30072, 30278			KLH	30072		
CINERAL	30278			KODAK	30035, 30037		
CINEVISION	31137			KTV	30000		
CITIZEN	30000, 30035, 30036, 30037, 30209, 30240, 30278, 30479, 31278			LG	30037, 30038, 30240, 31037, 31137		
CLASSIC	30037			LIFETEC	30348		
COLORTYME	30035, 30045, 30060, 30278						
COLT	30000, 30072						

MOVIE WALKER		PILOT 30037	SCIENTIFIC ATLANTA	TECHNICS 30000, 30035,
	30072	PIONEER 30042, 30067,	30008	30037, 30162
MTC	30000, 30072,	30081, 30162,	SCOTT 30036, 30043,	TEKNIKA 30000, 30035,
	30240	31337, 31803	30045, 30121,	30037
MTX	30000	POLK AUDIO 30081	30184, 30208,	TELERECORDER 30240
MULTITECH	30000, 30039,	PORTLAND 30020, 30278	30210, 30212	TELEFUNKEN 30041, 30208
	30072	PRESIDIAN 31593	SEARS 30000, 30033,	TEVION 30479
NAD	30104, 30240	PROFITRONIC 30240	30034, 30035,	THOMAS 30000, 30002
NEC	30038, 30040,	PROSCAN 30060, 30202,	30036, 30037,	THOMSON 30041, 30060,
	30041, 30067,	30760, 30761,	30039, 30041,	30202
	30082, 30104,	31060	30042, 30043,	TISONIC 30278
	31287, 31288	PROTEC 30000, 30072	30045, 30046,	TIVO 30618, 30636,
NEW TECH	30072	PROTECH 30072	30047, 30048,	30739, 31337,
NIKKO	30037, 30278	PULSAR 30039, 30240,	30054, 30060,	31996
NIKKODO	30037, 30278	30278	30065, 30066,	TMK 30000, 30036,
NIKON	30034	PULSER 30240	30067, 30072,	30208, 30240
NISHI	30240	QUARTER 30046	30104, 30105,	TNIX 30037
NIVEUS MEDIA		QUARTZ 30035, 30046,	30162, 30209,	TOCOM 30240
	31972	30047	31237	TOSHIBA 30000, 30041,
NOBLEX	30240	QUASAR 30002, 30035,	SHARP 30000, 30032,	30042, 30043,
NORTHGATE	31972	30077, 30162,	30047, 30048,	30045, 30054,
OLYMPUS	30035, 30104,	30226, 31035,	30062, 30065,	30062, 30066,
	30162, 30226	31162	30807, 30848,	30209, 30210,
ONKYO	30222	RADIOSHACK 30000, 30035,	31285, 31742,	30212, 30240,
OPTIMUS	30000, 30035,	30037, 30046,	31810, 31893	30544, 30828,
	30037, 30047,	30047, 30048,	SHINTOM 30000, 30039,	30845, 31008,
	30048, 30054,	30062, 30066,	30072, 30208,	31145, 31289,
	30062, 30104,	30104, 30162,	30240	31290, 31323,
	30162, 30240,	30240, 31037,	SHOGUN 30240	31325, 31739,
	30432, 30593,	31162	SIEMENS 30037, 30104	31972, 31988,
	31048, 31062,	RADIX 30037	SIGNATURE 30000, 30035,	31996
	31162, 31262	RANDEX 30037	30037, 30046,	TOSONIC 30278
OPTONICA	30062	RCA 30000, 30035,	30048, 30060,	TOTEVISION 30037, 30240
ORION	30000, 30002,	30042, 30045,	30065, 30066,	TOUCH 31972
	30036, 30104,	30048, 30054,	30149, 30479	TRIX 30037
	30121, 30184,	30060, 30065,	SINGER 30037, 30072,	ULTRA 30020, 30045,
	30208, 30209,	30077, 30105,	30240	30278
	30240, 30278,	30106, 30149,	SONIC BLUE 30614, 30616,	UNITECH 30240
	30295, 30479,	30166, 30202,	30643, 31137	VECTOR 30045
	31479	30240, 30760,	SONOGRAPHE 30046	VECTOR RESEARCH
PANAMA	30035	30761, 30807,	SONY 30000, 30032,	30038, 30040,
PANASONIC	30000, 30020,	30880, 31035,	30033, 30034,	30184
	30035, 30077,	31060	30035, 30046,	VEXTRA 30072
	30162, 30225,	REALISTIC 30000, 30035,	30047, 30049,	VICTOR 30008, 30041,
	30226, 30378,	30037, 30046,	30067, 30226,	30067, 31283,
	30614, 30616,	30047, 30048,	30636, 31032,	31299, 31706
	31035, 31062,	30062, 30065,	31232, 31295,	VIDEO CONCEPTS
	31162, 31244,	30066, 30104,	31296, 31297,	30040, 30045,
	31262, 31292,	30121, 30162,	31447, 31448,	30061, 30210,
	31293, 31308,	30240, 30278,	31636, 31702,	30242
	31317, 31732,	31162	31972	VIDEOMAGIC 30037
	31807, 31808,	REPLAYTV 30614, 30616	SOUNDMASTER	VIDEOSONIC 30000, 30072,
	31809	RICAVISION 31972	30000	30240
PENNEY	30000, 30035,	RICOH 30034	STACK 9 31972	VIEWSONIC 31972
	30037, 30038,	RIO 31137	STS 30042, 30105	VILLAIN 30000
	30040, 30042,	RUNCO 30039	SV2000 30000, 30072	VOODOO 31972
	30047, 30054,	SALORA 30075	SVA 30000	WARDS 30000, 30033,
	30067, 30077,	SAMSUNG 30000, 30038,	SYLVANIA 30000, 30035,	30035, 30037,
	30081, 30162,	30045, 30060,	30043, 30081,	30038, 30041,
	30240, 31035,	30077, 30240,	30110, 30593,	30042, 30043,
	31237	30432, 30739,	31593, 31781	30045, 30046,
PENTAX	30042, 30065,	31014	SYMPHONIC 30000, 30002,	30047, 30048,
	30105	SAMTRON 30240, 30643	30240, 30593,	30060, 30062,
PHILCO	30000, 30035,	SANKY 30039, 30048	31593	30065, 30072,
	30081, 30110,	SANSUI 30000, 30002,	SYSTEMAX 31972	30081, 30149,
	30209, 30479	30041, 30067,	TAGAR SYSTEMS	30212, 30240,
PHILIPS	30000, 30034,	30072, 30082,	31972	30479, 30760
	30035, 30045,	30209, 30240,	TANDY 30000, 30104	WHARFEDALE
	30048, 30062,	30271, 30479,	30037	30593
	30081, 30110,	31479	TASHIKO 30000, 30008,	WHITE WESTINGHOUSE
	30162, 30209,	SANYO 30000, 30046,	30041, 30048,	30000, 30072,
	30616, 30618,	30047, 30104,	30067, 30081	30209, 30278,
	30739, 31081,	30159, 30240,	TEAC 30000, 30041,	30479, 30637
	31181, 31266,	30479, 31330,	30067	30002, 30209,
	31381	31331		30479

XR-1000	30000, 30035, 30072, 30208, 30240	CALIFORNIA AUDIO LABS	FUNAI	40675, 41268, 41334	KRELL	41498
YAMAHA	30038, 30041	CAMBRIDGE AUDIO	GATEWAY	41073, 41077, 41158, 41194	LAFAYETTE	41369
ZENITH	30000, 30033, 30034, 30037, 30039, 30041, 30209, 30278, 30479, 30637, 31137, 31139, 31479	CAMBRIDGE SOUNDWORKS	GE	40522, 40717, 40815	LANDEL	40826
ZT GROUP	31972	CARY AUDIO DESIGN	GENICA	40750	LASONIC	40627, 40798, 41173, 41747
		CAVS	GO VIDEO	40573, 40715, 40717, 40741, 40744, 40783, 40833, 40869, 41044, 41075, 41099, 41144, 41148, 41158, 41304, 41443, 41483, 41730	LECSON	41533
		CELESTIAL		40744, 40783, 40833, 40869, 41044, 41075, 41099, 41144, 41148, 41158, 41304, 41443, 41483, 41730	LENOXX	41127
		CENTREX		40744, 40783, 40833, 40869, 41044, 41075, 41099, 41144, 41148, 41158, 41304, 41443, 41483, 41730	LEXICON	40671
		CENTRIOS		40744, 40783, 40833, 40869, 41044, 41075, 41099, 41144, 41148, 41158, 41304, 41443, 41483, 41730	LG	40591, 40741, 40801, 40869, 41526, 41600
		CINEA		40744, 40783, 40833, 40869, 41044, 41075, 41099, 41144, 41148, 41158, 41304, 41443, 41483, 41730	LITEON	41058, 41158, 41416, 41440, 41656, 41738
		CINEMATRIX		40744, 40783, 40833, 40869, 41044, 41075, 41099, 41144, 41148, 41158, 41304, 41443, 41483, 41730	LOEWE	40511, 40741
		CINEVISION		40744, 40783, 40833, 40869, 41044, 41075, 41099, 41144, 41148, 41158, 41304, 41443, 41483, 41730	LOGIX	40783
			GO VISION	41071, 41072	MAGNASONIC	40651, 40675
		CITIZEN	GOLDSTAR	40741, 40801, 40869	MAGNAVOX	40503, 40539, 40646, 40675, 40821, 41268, 41354, 41472, 41506
				40869		
		CLAIRSTONE	GOODMANS	40790		
		CLASSE	GPX	40699, 40769		
		COBY	GRADIENTE	40490, 40651		
			GREENHILL	40717	MALATA	40782, 41159
			GRUNDIG	40539, 40705	MARANTZ	40503, 40539, 40675, 41627
			HARMAN/KARDON	40582, 40702	MCINTOSH	41273, 41373, 41533
		CRAIG	HELIOS	42080	MEDION	40651
		CREATIVE	HELLO KITTY	40831	MEMOREX	40695, 40831, 41270
		CURTIS MATHES	HITACHI	40573, 40664, 41247, 41664, 41764, 41765, 41766	MERIDIAN	41497
				41766	MICROSOFT	40522, 41708, 42083
			HITEKER	40672	MINATO	40752
		CYBERHOME	HUMAX	41500, 41588	MINTEK	40717, 40839, 41472
			I-O DATA	41405	MITSUBISHI	40521, 41403, 41521, 41629
		CYTRON	ILO	41348, 41472	MIXSONIC	41130
		D-LINK	INITIAL	40717, 41472	MOMITSU	41082, 41626
		DAEWOO	INNOVATIVE TECHNOLOGY	41542	MUSTEK	40730
				41542	MYRYAD	40894
			INOI	41747	NAD	40692, 40741
			INSIGNIA	41013, 41268, 41712, 42095	NAIKO	40770
		DANSAI	INTEGRA	40571, 40627, 41634	NAKAMICHI	41222
		DAYTEK		41634	NAXA	41473
		DECCA	INTERVIDEO	41124	NEC	40785, 40869, 41404
		DENON	IRT	40783	NESA	40717
			JATON	41078	NEUNEO	40509, 41454
			JBL	40702	NEXT BASE	40826
		DENVER	JENSEN	40174, 41016	NEXXTech	41402
		DESAY	JMB	40695	NINTAUS	41051
		DIAMOND VISION	JSI	41423	NORCENT	40719, 40872, 41003, 41107, 41265, 41457, 41461
			JVC	40558, 40623, 40867, 41164, 41241, 41275, 41550, 41590, 41591, 41592, 41594, 41602	NOVA	41517, 41518, 41519, 41520
		DIGITALMAX		41241, 41275, 41550, 41590, 41591, 41592, 41594, 41602	ONKYO	40503, 40627, 40792, 41417, 41418, 41612, 41627, 41769
		DIGITREX		41241, 41275, 41550, 41590, 41591, 41592, 41594, 41602	OPPO	40575, 41224, 41525, 42115
		DISNEY		41241, 41275, 41550, 41590, 41591, 41592, 41594, 41602	OPTIMUS	40571
		DIVIDO		41241, 41275, 41550, 41590, 41591, 41592, 41594, 41602	OPTOMEDIA ELECTRONICS	40896
		DUAL		41241, 41275, 41550, 41590, 41591, 41592, 41594, 41602	ORION	41695
		DURABRAND		41241, 41275, 41550, 41590, 41591, 41592, 41594, 41602	ORITRON	40651
		DVD2000		41241, 41275, 41550, 41590, 41591, 41592, 41594, 41602	PALSONIC	40672, 40852
		ELECTROHOME		41241, 41275, 41550, 41590, 41591, 41592, 41594, 41602		
				41241, 41275, 41550, 41590, 41591, 41592, 41594, 41602		
		ELTA		41241, 41275, 41550, 41590, 41591, 41592, 41594, 41602		
		EMERSON		41241, 41275, 41550, 41590, 41591, 41592, 41594, 41602		
				41241, 41275, 41550, 41590, 41591, 41592, 41594, 41602		
		ENCORE		41241, 41275, 41550, 41590, 41591, 41592, 41594, 41602		
		ENTERPRISE		41241, 41275, 41550, 41590, 41591, 41592, 41594, 41602		
		ENTIVO		41241, 41275, 41550, 41590, 41591, 41592, 41594, 41602		
		ENZER		41241, 41275, 41550, 41590, 41591, 41592, 41594, 41602		
		ESA		41241, 41275, 41550, 41590, 41591, 41592, 41594, 41602		
				41241, 41275, 41550, 41590, 41591, 41592, 41594, 41602		
		FIRSTLINE		41241, 41275, 41550, 41590, 41591, 41592, 41594, 41602		
		FISHER		41241, 41275, 41550, 41590, 41591, 41592, 41594, 41602		

PANASONIC 40490, 40503, 40571, 40632, 40703, 41010, 41011, 41282, 41362, 41462, 41490, 41632, 41641, 41762

PHILCO 40675, 40690

PHILIPS 40503, 40539, 40646, 40671, 40675, 40854, 41260, 41267, 41340, 41354, 41846, 42056, 42084

PHONOTREND 40699

PIANODISC 41024

PIONEER 40142, 40525, 40571, 40631, 40632, 40638, 41460, 41475, 41476, 41512, 41571

POLAROID 41013, 41020, 41061, 41086, 41245, 41261, 41316, 41478, 41480, 41482

POLK AUDIO 40539

PORTLAND 40770

PRESIDIAN 40675, 41072, 41738

PRIMA 41016

PRIMARE 40886, 41467, 41618

PRINCETON 40674

PROCEED 40672

PROSCAN 40522

PROSONIC 40699

PROTRON 41461

PROVISION 40778

QWESTAR 40651

RADIONETTE 40741

RADIOSHACK 40571

RCA 40522, 40571, 40717, 40790, 40822, 41013, 41022, 41132, 41193, 41769

REALISTIC 40571

REALMAGIC 40674

REOC 40752

REVOY 40699

RIO 40869

RJTECH 40118, 41360, 41376

ROTEL 40623, 41178, 41734

ROWA 40823, 41004

SABA 40651

SAMPO 40698, 40752, 41501

SAMSUNG 40199, 40490, 40573, 40744, 40820, 40899, 41044, 41075, 41470, 41599, 42069

SANSUI 40695, 41695

SANYO 40670, 40675, 40695, 40873, 41334, 41583

SCHNEIDER 40783

SCHWAIGER 40752

SENSORY SCIENCE 41158

SHARP 40630, 40675, 40752, 41256, 41556, 41642, 42550

SHARPER IMAGE 41117

SHERWOOD 40633, 40770, 41043, 41077, 41889

SHINSONIC 40533, 40839

SIGMA DESIGNS 40674

SILVERCREST 41368

SLIM ART 40784

SM ELECTRONIC 40690, 40730

SONIC BLUE 40573, 40715, 40783, 40869, 41099

SONY 40533, 40772, 40864, 41033, 41069, 41070, 41431, 41433, 41516, 41533, 41536, 41548, 41633

SOVA 41122

SUNGALE 41074, 41342, 41532

SUPERSCAN 40821

SVA 40717, 40860, 41105

SYLVANIA 40675, 40821, 41268

SYMPHONIC 40675, 40821, 41268, 41334

TAG MCLAREN 40894

TATUNG 40770

TEAC 40571, 40692, 40717, 40790, 40809

TECHNICS 40490, 40703

TECHNIKA 40770

TECHNOSONIC 40730

TECHWOOD 40692

TERAPIN 41031, 41053, 41166

TEVION 40651

THETA DIGITAL 40571

THOMSON 40511, 40522

THULE AUDIO 41007

TIVO 41503, 41512, 41588

TOSHIBA 40503, 40539, 40573, 40695, 41045, 41154, 41503, 41510, 41515, 41588, 41595, 41608, 41639, 41769

TREDEX 40799, 40800, 40803, 40804

UNIMAX 40770

UNITED 40730

UNIVERSUM 40591

URBAN CONCEPTS 40503, 40539

US LOGIC 40839

V 41064, 41126, 41226

VENTURER 40790

VIALTA 41509

VICTOR 41241, 41597

VIEWMAGE 41374

VIZIO 41064, 41126, 41226

VOCOPRO 41027, 41360

WESDER 40699

WINTEL 41131

WYSE 41652

XBOX 40522, 41708, 42083

XWAVE 41001

YAMAHA 40490, 40497, 40539, 40545, 40817, 41282, 42543, 42544

YAMAKAWA 40872

ZENITH 40503, 40591, 40741, 40869

ZEUS 40784

ZOECE 41265

BLU-RAY/HD DVD PLAYER

LG 40741

ONKYO 41769

PANASONIC 41641

PHILIPS 42084

PIONEER 40142

RCA 41769

SAMSUNG 40199

SONY 41516

TOSHIBA 41515, 41769

LD PLAYER

AIWA 40203

CARVER 40064, 40194

DENON 40059, 40172, 40241

DISCO VISION 40023

FUNAI 40203

HARMAN/KARDON 40194

HITACHI 40023

KENWOOD 40236, 40258

MAGNAVOX 40064, 40194, 40217, 40241

MARANTZ 40064, 40194

MITSUBISHI 40059, 40241

NAD 40059

OPTIMUS 40059

PANASONIC 40204

PHILIPS 40064, 40194

PIONEER 40023, 40059, 40241

POLK AUDIO 40194

QUASAR 40204

REALISTIC 40203

SEGA 40023

SHARP 40001

SONY 40193, 40201

TECHNICS 40204

THETA DIGITAL 40194

TOSHIBA 40059

VICTOR 40245

WARDS 40059

YAMAHA 40217

DVD RECORDER

ACCURIAN 50675, 51416

APEX DIGITAL 51056

ASPIRE DIGITAL 51168

ASTAR 51489

BROKSONIC 51419

CITIZEN 52116

COBY 51086

CYBERHOME 51129, 51502

DENON 50490

DIGITALMAX 51738

ELECTROHOME 52116

EMERSON 50675

FUNAI 50675, 51334

GATEWAY 51073, 51158, 51194

GO VIDEO 50741, 51158, 51304, 51730

HITACHI 51664, 51764

ILO 51348

JVC 51164, 51275

KREISEN 51421

LG 50741

LITEON 51158, 51416, 51440, 51738

MAGNAVOX 50646, 50675, 51506

MITSUBISHI 51403, 51629

NEC 51404

PANASONIC 50490, 51010, 51011

PHILIPS 50646, 51340

PIONEER 50631, 51460, 51475, 51476, 51512

POLAROID 51086

PRESIDIAN 51738

RCA 50522

SAMSUNG 50490

SANYO 51583

SENSORY SCIENCE 51158

SHARP 50630, 50675, 51556, 51642, 52550

SONY 51033, 51069, 51070, 51431, 51433, 51536

SYLVANIA 50675

TOSHIBA 51510, 51588, 51639

VICTOR 51597, 51275

YAMAHA 52544

ZENITH 50741

CD PLAYER

ACOUSTIC RESEARCH 60420

ADC 60018

ADCOM 60234

ADMIRAL 60305

AIWA 60157

AKAI 60083, 60643, 61688

ALBA 60625

ANAM NATIONAL 60362

ARCAM 60157

AUDIO PRO 60437

AUDIO RESEARCH	MIRO	60000	SONY	60000, 60100,	
60157	MISSION	60157		60185, 60490,	
BURMESTER 60420	MITSUBISHI	60083, 60098,		61364, 61790	
CAIRN 60157		60808	SOUNDESIGN	60145	
CALIFORNIA AUDIO LABS	MODULAIRE	60000, 60032,	STS	60018	
60029, 60303		60087, 60145,	SUGDEN	60157	
CAMBRIDGE AUDIO		60179, 60180,	SYLVANIA	60157	
61731		60420, 60437,	SYMPHONIC	60180, 60305	
CAMBRIDGE SOUNDWORKS		60468	TAG MCLAREN		
60157	MTC	60420, 60625		60157	
CARVER	MYRYAD	60157	TANDY	60032	
60157, 60179,	NAD	61208	TASCAM	60420	
60437	NAKAMICHI	60147, 60373	TDK	61208	
CARY AUDIO DESIGN	NEC	60043, 60234	TEAC	60180, 60362,	
61876	NIKKO	60362, 60625		60420, 60490	
CCE 60643	NSM	60157	TECHNICS	60029, 60303	
CLASSIC 61297	ONKYO	60101, 60868,	TECHWOOD	60303, 60362	
CURTIS MATHES		61327, 61685	THULE AUDIO		
60032	OPTIMUS	60000, 60032,		60157	
DENON		60037, 60087,	TIVOLI AUDIO		
60003, 60034,		60145, 60179,		61553	
60626, 60766,		60305, 60420,	TOSHIBA	61693, 61694	
60873		60437, 60468,	UNIVERSUM	60437	
DKK 60000		61063, 61075	VICTOR	60072	
DMX ELECTRONICS		60029, 60303,	WARDS	60032, 60053,	
60157	PANASONIC	60388, 60752,		60087, 60157,	
EMERSON 60305		61682		60179	
FISHER		60420	YAMAHA	60036, 60490,	
60000, 60179,	PARASOUND	60029		60868, 60888,	
61325	PENNEY	60157, 60274,		61292, 62907,	
FUNAI 60305	PHILIPS	60626		62909	
GARRARD 60420	PIONEER	60032, 60305,	YBA	60625	
GEMINI 60625		60468, 61062,	YORX	60000	
GENEXXA 60032, 60305		61063, 61087			
GOLDSTAR 61208	POLK AUDIO	60157	CD RECORDER		
GPX 61296	PRIMARE	61852	CLASSIC	71297	
GRUNDIG 60157	PROCEED	60420	DENON	70626, 70766	
HAFLER 60173	PROTON	60157	FISHER	71325	
HARMAN/KARDON	QED	60157	GPX	71296	
60083, 60100,	QUAD	60157	HARMAN/KARDON		
60157, 60173,	QUASAR	60029		71202	
61202	RADIOSHACK	60000, 60032,	JVC	71294	
HITACHI 60032		60179, 60180,	KENWOOD	70626	
INKEL 60157, 60180		60420, 60437,	LG	71208	
INTEGRA 60101		60468, 61075	MARANTZ	70626	
JERROLD 60003	RCA	60032, 60053,	NAD	71208	
JVC		60179, 60305,	PHILIPS	70626	
60032, 60072,		60420, 60468,	PIONEER	71062, 71087	
61294		60764, 61062	RCA	70053, 70420	
KENWOOD		60000, 60032,	SONY	70000, 70100,	
60000, 60028,		60087, 60145,		71364	
60029, 60037,		60179, 60180,	TDK	71208	
60190, 60626,		60305, 60420,	TEAC	70420	
60681, 60826,		60437, 60468	YAMAHA	70888, 71292	
61683	REALISTIC	60157			
KLH 61318, 61711		60435			
KOSS 61317	REVOX	60157, 60420	MD RECORDER		
KRELL 60157	ROKSAN	60157	AKAI	71688	
KYOCERA 60018	ROTEL	60157, 60420	DENON	70873	
LG 61208	SAE	60157	KENWOOD	70681, 70826,	
LINN 60157	SAMSUNG	60524		71683	
LUXMAN 60328, 60489	SANSUI	60000, 60157,	ONKYO	70868, 71685	
LXI 60179, 60305		60305, 61760	OPTIMUS	71063	
MAGNAVOX	SANYO	60000, 60087,	PANASONIC	71682	
60038, 60157,		60179	PIONEER	71063	
60274, 60305	SCOTT	60305	SANSUI	71760	
MARANTZ	SEARS	60179, 60305	SHARP	70861, 71684	
60029, 60038,	SHARP	60034, 60037,	SHERWOOD	71067	
60157, 60180,		60180, 60861,	SONY	70490, 71790	
60373, 60435,		61684	YAMAHA	70490, 70888,	
60626		6184		72909	
MARK LEVINSON	SHERWOOD	60180, 61067,			
61484		61950			
MATSUI 60157	SHURE	60043			
MCINTOSH	SONIC FRONTIERS	60157			
60256, 60290,					
60660, 61703					
MCS 60029, 60043					
MEMOREX					
60000, 60032,					
60179, 60420,					
60437, 60468					
MGA 60083					
MICROMEGA 60157					

TAPE DECK

AIWA	70197
DENON	70076, 70371, 70412
GARRARD	70308, 70309
JVC	70244, 70273
KENWOOD	70070, 70205, 70365
NIKKO	70365
ONKYO	70135, 70282
OPTIMUS	70027
PANASONIC	70229
PIONEER	70027, 70099
RCA	70027
SHARP	70205, 70371, 70412
SONY	70170, 70243, 70291
TEAC	70308, 70309, 70365
TECHNICS	70229
TECHNOVOX	70229
TECHWOOD	70365
VICTOR	70273
WARDS	70027
YAMAHA	70097, 70205, 70524

TUNER

ADC	80531
ADCOM	80616, 81616, 81617
AIWA	80121, 80158, 80189, 81243, 81321, 81347, 81388, 81405, 81641
AKAI	80224, 80346, 81255
ALCO	81390
AMC	81077
AMPLIFIER TECHNOLOGIES	81584
ANAM	81074, 81609
APEX DIGITAL	81257, 81430, 81774
ARCAM	81189
ATLANTIC TECHNOLOGY	81487
AUDIO PRO	80148
AUDIOPHASE	81387
AUDIOTRONIC	81189
AUDIOVOX	81390, 81627
B & K	80701, 80702, 80820, 80840
BEL CANTO DESIGN	81584
BK	80702
BOSE	80639, 81229, 81253, 81933
BRIX	81602
CAIRN	80189
CAMBRIDGE SOUNDWORKS	81477
CAPETRONIC	80531
CARVER	80008, 80121, 80189, 80360, 81189, 81289
CASIO	80195
CLARINETTE	80195
CLASSE	81920

CLATRONIC	80797	MITSUBISHI	81393, 81920,	SCOTT	80163, 80322
COBY	81263		81921, 81922,	SEARS	80195, 80424
CURTIS	80797, 81263		81957	SHARP	80186, 80262,
CURTIS MATHES		MODULAIRE	80195		81286, 81361,
	80014, 80080	MYRYAD	81189		81386
DELL	81383	NAD	80320	SHARPER IMAGE	
DELPHI	81414, 81846	NAKAMICHI	80097, 80347,		80797, 81263,
DENON	80121, 80386,		81092, 81313,		81385, 81409,
	81142, 81306,		81555		81410, 81411,
	81311, 81360	NEC	80235		81416
ELECTROHOME		NIKKO	80322	SHERWOOD	81077, 81423,
	82026	NIKKODO	80322		81567
EMERSON	80195, 80424,	ONKYO	80135, 80380,	SIRIUS	81602, 81627,
	80531		80842, 81298,		81770, 81811,
FISHER	80008, 80219,		81320, 81677,		81987
	80360, 80797,		81805	SONIC	80281
	81409, 81801	OPTIMUS	80014, 80074,	SONIC BLUE	81383, 81869
FOSGATE	81487		80080, 80121,	SONY	80158, 80168,
GARRARD	80281, 80424,		80158, 80163,		81058, 81131,
	80463		80177, 80186,		81258, 81367,
GATEWAY	81567		80195, 80219,		81371, 81382,
GLORY HORSE			80531, 80670,		81406, 81441,
	81263		80797, 80849,		81458, 81503,
GOLDSTAR	80281		81023, 81074		81529, 81558,
GOODMANS	80797	ORITRON	81366, 81497		81622, 81658,
GPX	81299	OUTLAW	80391, 81487		81758, 81759,
GRUNDIG	80189, 80281,	PANASONIC	80039, 80309,		81858
	81387		80367, 81275,	SOUNDESIGN	80670
HARMAN/KARDON			81288, 81308,	STEREOPHONICS	
	80110, 80189,		81316, 81350,		81023
	80891, 81289,		81363, 81509,	SUNFIRE	81313
	81304, 81306		81518, 81548,	SYLVANIA	80797
HITACHI	80386, 81273,		81633, 81675,	TEAC	80163, 80463,
	81801		81763, 81764,		81074, 81267,
			82967		81390, 81528
INSIGNIA	81030, 81077	PENNEY	80039, 80195	TECHNICS	80039, 80208,
INTEGRA	80135, 80842,	PHILIPS	80189, 80391,		80309, 81308,
	81298, 81320,		80891, 81189,		81384, 81518,
	81805		81266, 81268,		81633, 81675
JBL	80110, 81306		81269, 81283,	TECHWOOD	80281
JVC	80074, 80262,		81365, 81368	THORENS	81189
	80464, 81058,	PIONEER	80014, 80080,	TOSHIBA	80080, 80135,
	81263, 81282,		80150, 80281,		80842, 81123,
	81374, 81495,		80346, 80531,		81788
	81643, 81665,		80630, 81023,	VENTURER	80849, 81390
	81811		81123, 81284,	VICTOR	80074
KAWASAKI	81390		81343, 81384,	WARDS	80014, 80080,
KENWOOD	80027, 80077,		81678, 81823,		80158, 80189
	80186, 80262,		81935, 81986	XM	81406, 81414,
	81313, 81363,				81846
	81569, 81570,	POLK AUDIO	80189, 81289,		80176, 80186,
	81770		81414	YAMAHA	80176, 80186,
KLH	81390, 81428	PROCEED	81922		80376, 81023,
KOSS	80424, 81366,	PROSCAN	81254		81176, 81276,
	81497	QUASAR	80039		81331, 81375,
LEXICON	81076	RADIOSHACK	81263, 81609		81476, 81815,
LG	80281	RCA	80080, 80346,		81949, 82176,
LINN	80189		80360, 80530,		82177, 82178,
LIQUID VIDEO			80531, 81023,		82179, 82908,
	81497		81074, 81123,		82915, 82918,
LLOYD'S	80195		81254, 81390,		82919
MAGNAVOX	80128, 80189,		81511, 81609	YBA	81921
	80195, 80391,	REALISTIC	80121, 80158,	YORX	80195
	80531, 81189,		80163, 80177,	ZENITH	80281, 80346,
	81266, 81269,		80186, 80195,		80857
	81514		81609		
MARANTZ	80039, 80128,	REVOX	80189		
	80189, 80200,	RIO	81383, 81869		
	80891, 81189,	SAMSUNG	81295, 81304,		
	81269, 81289,		81500		
	81671	SANGHEAN	82165		
MCINTOSH	81289	SANSUI	80148, 80189,		
MCS	80039, 80346		80346, 81092,		
MICROMEGA	80189, 81189		81189, 81764		
		SANYO	80219, 80360,		
			81251, 81801		

OTHER AUDIO ACCESSORIES

YAMAHA	82981, 82982,
(iPod)	82983



© 2008 YAMAHA CORPORATION All rights reserved.

YAMAHA ELECTRONICS CORPORATION, USA 6660 ORANGETHORPE AVE., BUENA PARK, CALIF. 90620, U.S.A.
YAMAHA CANADA MUSIC LTD. 135 MILNER AVE., SCARBOROUGH, ONTARIO M1S 3R1, CANADA
YAMAHA ELECTRONIK EUROPA G.m.b.H. SIEMENSSTR. 22-34, 25462 RELINGEN BEI HAMBURG, GERMANY
YAMAHA ELECTRONIQUE FRANCE S.A. RUE AMBROISE CROIZAT BP70 CROISSY-BEAUBOURG 77312 MARNE-LA-VALLEE CEDEX02, FRANCE
YAMAHA ELECTRONICS (UK) LTD. YAMAHA HOUSE, 200 RICKMANSWORTH ROAD WATFORD, HERTS WD18 7GQ, ENGLAND
YAMAHA SCANDINAVIA A.B. J A WETTERGRENS GATA 1, BOX 30053, 400 43 VÄSTRA FRÖLUNDA, SWEDEN
YAMAHA MUSIC AUSTRALIA PTY. LTD. LEVEL 1, 99 QUEENSBIDGE STREET, SOUTHBANK, VIC 3006, AUSTRALIA

YAMAHA CORPORATION
Printed in Malaysia ◀ WN24920

The circled numbers and alphabets correspond to those in the Owner's Manual.

Los números y las letras en el interior de círculos se corresponden con aquellos del manual de instrucciones.

常圆圈的数字和文字与说明书中的同类数字和文字相对应。

■ Front panel/Panel delantero/ 前部面板

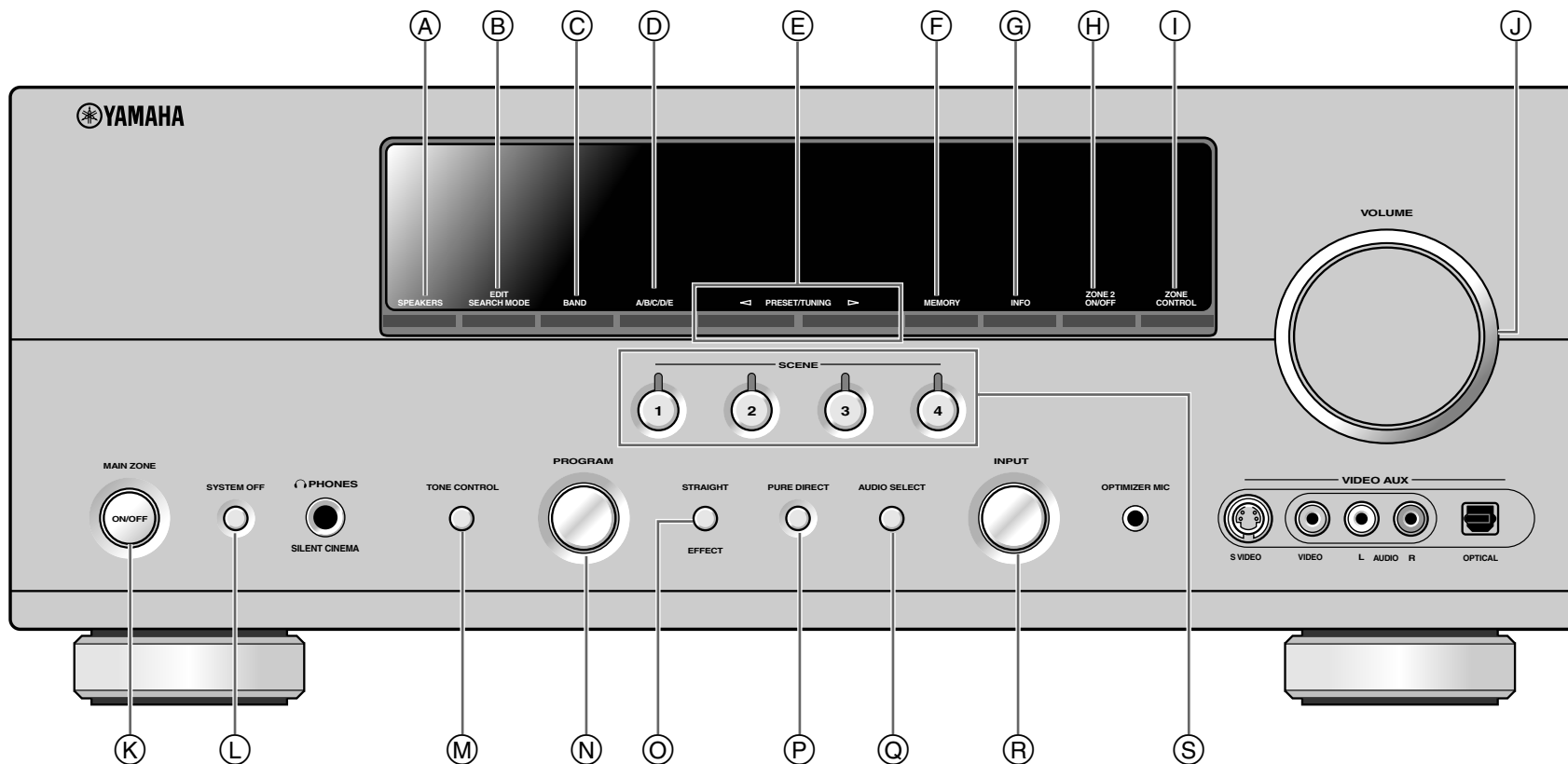

Remote control/Mando a distancia/ 遥控器

